

MATRIX® PRO GS

MANUAL DO USUÁRIO

Versão do software: 4.11

MATRIX® PRO 840GS



MATRIX® PRO 570GS



TeeJet
TECHNOLOGIES

A Subsidiary of  Spraying Systems Co.®

PRINCÍPIOS BÁSICOS

Nº 1 Ativação





Pressione o botão de ENERGIA  para ligar o console.

Nº 2 Tela inicial

Após a conclusão da sequência de acionamento, a tela Início será exibida com a opção para iniciar um novo trabalho ou continuar um trabalho existente.

Nº 3 Acesso Configuração da unidade

1. Pressione a guia inferior CONFIGURAÇÃO DA UNIDADE .

As opções Configuração , Gerenciamento de dados , Configurações do console  e Ferramentas  podem ser acessadas pelas teclas da guia lateral.

Configuração cultural

1. Pressione a guia lateral CONSOLE .
2. Pressione **Cultural**.

A opção Cultural é usada para configurar unidades, idioma e fuso horário.

Configuração do GNSS

1. Pressione a guia lateral CONFIGURAÇÃO .
2. Pressione **Configuração do receptor GNSS**.

A opção GNSS é usada para configurar Tipo de GNSS, Porta de GNSS e PRN, bem como para visualizar informações de status do GNSS.

Configuração do implemento

1. Pressione a guia lateral CONFIGURAÇÃO .
2. Pressione **Implemento**.





A Configuração do implemento é usada para estabelecer as diversas configurações associadas ao modo reto, ao modo da espalhadora ou ao modo escalonado. As configurações variam dependendo da presença ou da ausência de um SmartCable ou Módulo condutor da seção (SDM).

Configuração da direção automática



1. Pressione a guia lateral CONFIGURAÇÃO .
2. Pressione **Direção automática**.

Quando um Módulo de controle de direção (SCM) está presente, as opções de direção assistida/automática são disponibilizadas. Para obter instruções detalhadas de configuração, consulte o manual de instalação da direção assistida/automática específica.

Nº 4 Acesse a Tela de orientação

1. Pressione as guias ORIENTAÇÃO PARA VISUALIZAÇÃO DE VEÍCULO , ORIENTAÇÃO PARA VISÃO DE CAMPO  ou ORIENTAÇÃO REALVIEW .
2. Pressione a guia OPÇÕES DE NAVEGAÇÃO E ORIENTAÇÃO  para exibir opções de navegação.

Escolha um modo de orientação

- ▶ Reta A-B 
- ▶ Última passagem 
- ▶ A-B curvo 
- ▶ Linha seguinte 
- ▶ Pivô circular 

Marcar pontos A e B

Para estabelecer uma orientação A-B.

Nº2

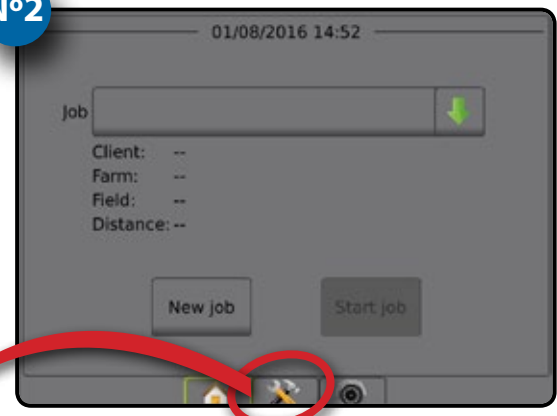

Nº3

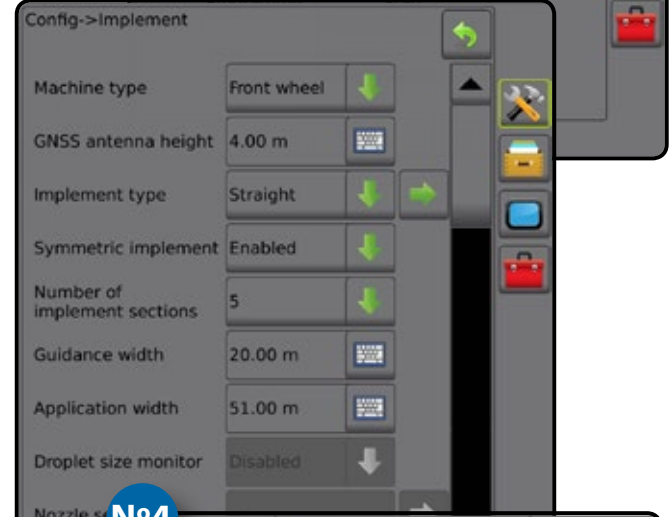
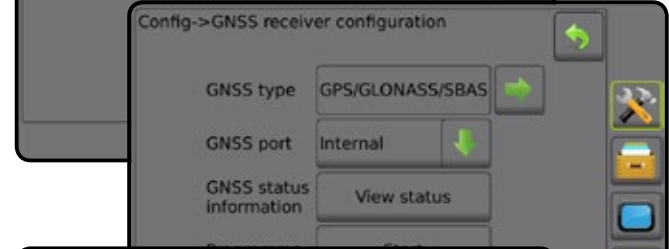

Nº4



Índice

CAPÍTULO 1 – INTRODUÇÃO 1

Atualizações disponíveis para o produto..... 1

COMPONENTES DO SISTEMA 1

Console Matrix Pro 570GS 1

Console Matrix Pro 840GS 2

Botões 2

Informações adicionais..... 2

Câmera RealView® 3

CONFIGURAÇÕES 3

USO BÁSICO DA TELA 3

Teclas da guia inferior 3

Opções não disponíveis quando o trabalho está ativo 3

Cores da tela do console 4

Modo simples ou avançado 4

Pop-ups de avisos e informações 5

Informações da opção de configuração 5

Seleções do menu suspenso 5

Rolagem de telas 5

Tela de entrada no teclado 6

Próxima página 6

Caixas de seleção 6

CAPÍTULO 2 – TRABALHOS / TELA INICIAL 7

Modo simples 7

Modo avançado 7

MODO SIMPLES 8

Novo trabalho 8

Continuar trabalho 8

Fechar trabalho 8

MODO AVANÇADO 8

Novo trabalho 8

Iniciar trabalho 8

Distância 8





Fechar trabalho 8

CAPÍTULO 3 – VISUALIZAÇÃO DE VÍDEO EM TELA INTEIRA 9

Instantâneo da câmera 10

Opções da câmera VSM 10

INTRODUÇÃO
INÍCIO
TELA INTELIGENTE
CONFIGURAÇÃO
GNSS
IMPLEMENTAÇÃO
ORIENTAÇÃO
CONTROLE DE TAXA
ANEXO

VISÃO GERAL	11
 CONFIGURAÇÃO	12
Implemento	13
<i>Tipo de implemento</i>	13
Configuração de seção única	13
Configuração Seções múltiplas com SDM/SFM	14
Monitor de tamanho da gota	15
Seleção do bocal	16
Módulo de sensor da marcha a ré	16
Orientação (Barra de luzes)	17
Direção automática	17
<i>Direção assistida/automática não disponível</i>	18
Correção de inclinação	18
<i>Nível do campo indisponível</i>	18
<i>Correção de inclinação não disponível</i>	18
Configuração do receptor GNSS	19
<i>PRN não mostrado</i>	19
Vídeo	19
<i>Configuração de vídeo não disponível</i>	19
Sensores	20
<i>Sensores não disponíveis</i>	20
Sensor de pressão do módulo de entrada/saída	20
Monitor de tamanho da gota	21
 GERENCIAMENTO DE DADOS	21
Dados do trabalho	22
<i>Dados do trabalho não disponíveis</i>	22
Transferir	22
Gerenciar	23
Relatórios	23
Opções (Modo de trabalho)	24
Configurações de máquina	25
Transferir	26
Gerenciar	26
 CONSOLE	27
Sobre	27
Exibição	28
Cultural	28
Volume do áudio	29
Demonstração do GNSS	29
Reiniciar Demonstração do GNSS	30
Desbloqueio recurso	30
 FERRAMENTAS	31
Carregar software	31
Extras	32

CAPÍTULO 5 – CONFIGURAÇÃO DO RECEPTOR GNSS

33

Configuração do receptor GNSS	33
Tipo de GNSS	34
Porta de GNSS	34
<i>Requisitos mínimos de configuração do receptor externo</i>	34
Informações do status de GNSS	35
<i>Informações do status do GNSS nas telas de orientação</i>	35
<i>Requisitos de GGA</i>	35
Programa	36
PRN	36
<i>PRN alternado</i>	36
<i>PRN não mostrado</i>	36
Glossário do GNSS	37

CAPÍTULO 6 – CONFIGURAÇÃO DO IMPLEMENTO

38

TIPO DE IMPLEMENTO	38
Números de seção	38
Reto	39
Seção única	39
Seções múltiplas	39
Espalhadora – TeeJet	40
Seção única	40
Seções múltiplas	41
Espalhadora – OEM	43
Seção única	43
Seções múltiplas	43
Escalonado	44
Seções múltiplas	44
LARGURA DA APLICAÇÃO/TRABALHO	46
Seção única	46
Seções múltiplas	46
AJUSTE DA DISTÂNCIA DA COMPENSAÇÃO DO IMPLEMENTO LATERAL	47
Cálculo do ajuste de compensação GNSS	47
Ajuste de compensação do implemento lateral	48
MÓDULO DE SENSOR DA MARCHA A RÉ	49
Marcha a ré em telas de orientação	49
SELEÇÃO DO BOCAL	50
Predefinição	50
Bocal atual	51
MONITOR DE TAMANHO DA GOTA	51
Configuração	51
Ativar/desativar DSM	51
Seleção do bocal/Bocal atual	52
Sensor de pressão do módulo de entrada/saída	52
Operação	52
Barra de status	52
<i>Tabela de tamanho da gota</i>	52
Barra de orientação	52

INTRODUÇÃO

INÍCIO

TELA INTERNA

CONFIGURAÇÃO





GNSS





IMPLEMENTO

ORIENTAÇÃO

CONTROLE DE TAXA

ANEXO

BOOMPILOT		53
	<i>Tabela de configuração do sistema</i>	53
	Modo inicial do BoomPilot	53
	Ícone BoomPilot	54
CAPÍTULO 7 – ORIENTAÇÃO		55
Opções da tela Navegação		56
BARRA DE ORIENTAÇÃO		57
	Atividade de navegação e status da barra	57
	<i>Erro em relação à guia</i>	57
	Informações selecionáveis	58
BARRA DE STATUS		58
	Telas de status/informações	59
 TELAS DE NAVEGAÇÃO		61
	Visualização do veículo	62
	Visão de campo	63
	Orientação RealView	64
 MODOS DE ORIENTAÇÃO		65
	Orientação reta A-B	65
	Orientação A-B curvo	65
	Orientação pivô central	65
	Orientação da última passagem	65
	Orientação para a linha seguinte	65
	Sem orientação	65
LINHAS DE REFERÊNCIA		66
	Orientação para visão adiante curva	66
	Marcação de pontos A e B	66
	Recurso Ajuste A+	67
	Recurso Próxima linha de guia	68
	Linhas de referência da última passagem	68
	Linhas guia para a linha seguinte	69
	Grau azimute	69
 LIMITE DE APLICAÇÃO		70
 RETORNO AO PONTO		72
	Marcação de um retorno ao ponto	72
	Excluir o retorno ao ponto	72
	Orientação para um retorno ao ponto	72

	BOOMPILOT	73
	Sem módulo de controle de seção	73
	Somente console	73
	Com chave liga/desliga opcional de trabalho	73
	<i>Uso do console</i>	73
	Com módulo de controle de seção TeeJet e caixa de engrenagem ou ISM	74
	Com módulo de controle de seção TeeJet	74
	MAIS/MENOS ZOOM	74
	Visualização do veículo	74
	Visão de campo	74
	MODOS PANORÂMICOS	75
	MAPEAMENTO DA APLICAÇÃO	75
	OPÇÕES ESPECÍFICAS DO REALVIEW	76
	Opções de orientação RealView	77
	Instantâneo da câmera	77
	Opções da câmera VSM	77
CAPÍTULO 8 – CONTROLE DE TAXA DE TERCEIROS		79
	LIBERAÇÃO DE CONTROLE DE TAXA DE TERCEIROS	79
	OPÇÕES DE CONFIGURAÇÃO	80
	Controle de taxa de terceiros	80
	Produto	80
	OPÇÕES DA TELA DE ORIENTAÇÃO	81
	Barra de orientação	81
	Barra de status	81
	Mapeamento da aplicação	81
	<i>Duplicação e transferência de mapas</i>	82
	Mapa de cobertura	82
	<i>Mapeamento na tela</i>	82
	Mapa de prescrição	82
	<i>Mapeamento na tela</i>	82
	Mapa da aplicação	82
	<i>Mapeamento na tela</i>	82
	<i>Seleção da gama de cores</i>	83
	Mapa de taxa alvo	84
	<i>Mapeamento na tela</i>	84
	<i>Taxas alvo</i>	84

Matrix® Pro 570GS • Matrix® Pro 840GS

	ANEXO A – CONFIGURAÇÕES DO SISTEMA	85
INTRODUÇÃO	ANEXO B – CONFIGURAÇÕES DO MENU DO CONSOLE MATRIX PRO GS	86
	ANEXO C – ESPECIFICAÇÕES DE UNIDADE	89
INÍCIO	ANEXO D – INTERVALOS DE CONFIGURAÇÃO	89
	ANEXO E – COORDENADAS E ZONAS UTM	90
TELA INTEIRA		
CONFIGURAÇÃO		
GNSS		
IMPLEMENTO		
ORIENTAÇÃO		
CONTROLE DE TAXA		
ANEXO		

CAPÍTULO 1 – INTRODUÇÃO

O Matrix Pro GS permite o gerenciamento de vários módulos conectados, além de mapeamento de GNSS, Orientação, FieldPilot®, BoomPilot®, Controle de taxa e coleta de dados, em um único console, usando a tecnologia de barramento CAN. Assim, a presença de vários consoles na cabine é substituída por um robusto sistema.

Atualizações disponíveis para o produto

- Direção automática FieldPilot®
- Direção assistida UniPilot®
- Controle automático de seção de barra BoomPilot®
- Módulo do giroscópio de inclinação
- Módulos de seleção de vídeo para até 8 câmeras
- Atualizações para antena ou receptor GNSS externos
- Aprimoramento do aplicativo de organização de dados Fieldware® Link
- Kit de interface do sensor de pressão para monitor de tamanho da gota
- Controle de taxa de terceiros

COMPONENTES DO SISTEMA

Console Matrix Pro 570GS

O Matrix Pro 570GS é projetado para oferecer anos de serviço, considerando-se as condições operacionais agrícolas típicas. O gabinete firmemente ajustado, combinado com coberturas de borracha em todos os conectores, assegura que os típicos ambientes empoeirados não causarão problemas operacionais. Embora respingos ocasionais de água não causem danos à unidade, o Matrix Pro 570GS não é projetado para exposição direta à chuva. Tenha cuidado para não operar o Matrix Pro GS em ambientes molhados.

Figura 1-1: Vista frontal e traseira do console Matrix Pro 570GS



Console Matrix Pro 840GS

O Matrix Pro 840GS é projetado para oferecer anos de serviço, considerando-se as condições operacionais agrícolas típicas. O gabinete firmemente ajustado, combinado com coberturas de borracha em todos os conectores, assegura que os típicos ambientes empoeirados não causarão problemas operacionais. Embora respingos ocasionais de água não causem danos à unidade, o Matrix Pro 840GS não é projetado para exposição direta à chuva. Tenha cuidado para não operar o Matrix Pro GS em ambientes molhados.

Figura 1-2: Vista frontal e traseira do console Matrix Pro 840GS



Botões

Liga/desliga

Ligar – Pressione o botão de ENERGIA para ligar o console. Após ser ligado, o Matrix Pro GS começará sua sequência de inicialização.

Desligar – Pressione e segure brevemente o botão de ENERGIA até que a tela de confirmação reconheça o modo de desligamento.

AVISO! Aguarde 10 segundos para reiniciar o console.

Início (somente Matrix Pro 840GS)

O botão Início oferece um atalho para a tela Início.

Para cima/Para baixo (somente Matrix Pro 840GS)

Os botões Para cima/Para baixo ajustam a perspectiva ou a visualização do veículo em relação ao horizonte, da visualização do veículo para a visão aérea, nas telas Visualização do veículo e Orientação para visão de campo.

Informações adicionais

Todas as alterações são salvas automaticamente.

É necessário reiniciar o console quando ocorre a alteração ou a conexão de equipamentos no sistema Matrix Pro GS.

Sequência de inicialização

O console leva aproximadamente dois minutos para ser ligado. Durante esse tempo, será exibida uma série de telas, os LEDs se acendem e se apagam e os níveis de brilho oscilam. Quando a sequência de inicialização é concluída, a tela Início é exibida.

Instalação recomendada da antena

A antena GNSS deve ser montada o mais à frente possível, no topo da cabine, em uma superfície metálica de pelo menos 10 cm².

Câmera RealView®

A Câmera RealView da TeeJet Technologies permite a exibição de imagens de vídeo na tela do Matrix Pro GS. A câmera pode ser apontada para frente, a fim de permitir a Orientação RealView por vídeo, ou pode ser posicionada de forma a exibir outros aspectos operacionais do seu equipamento. A câmera é equipada com uma montagem RAM flexível, proteção integral contra o sol e oferece iluminação infravermelha, possibilitando a geração de nítidas imagens de vídeo, mesmo em condições de pouca iluminação.

CONFIGURAÇÕES

O diagrama que estava localizado aqui nas versões anteriores do software foi movido para o anexo.

USO BÁSICO DA TELA





O Matrix Pro GS pode ser usado como um sistema simples para o trabalho atual ou como um sistema avançado multitabalhos. Independentemente do modo do console, as funções básicas da tela são as mesmas.

- Guias inferiores e laterais acessam as várias telas e subtelas
- Pop-ups de avisos e informações orientam o usuário sobre as atividades do console e sobre os detalhes das funções de configuração ou orientação
- As opções de configuração podem ser facilmente definidas usando os menus suspensos ou as telas de entrada do teclado

Para localizar rapidamente um recurso de configuração, consulte "Configurações do menu do console Matrix Pro GS" neste manual.

Teclas da guia inferior

As teclas da guia inferior estão sempre disponíveis na tela. Essas teclas dão acesso a trabalhos, opções de configuração e navegação.

-  Tela Início/Trabalho
-  Configuração do sistema
-  Orientação para visualização de veículo
-  Orientação para visão de campo
-  Visualização de vídeo em tela inteira da Orientação RealView ou da câmera RealView

NOTA: As opções da Orientação RealView só ficam disponíveis quando há uma câmera instalada no sistema.

Figura 1-3: Teclas da guia inferior



Opções não disponíveis quando o trabalho está ativo

Quando um trabalho está ativo, algumas opções de configuração não ficam disponíveis: consulte "Configurações do menu do console Matrix Pro GS" neste manual.

Figura 1-4: Exemplos de opções não disponíveis

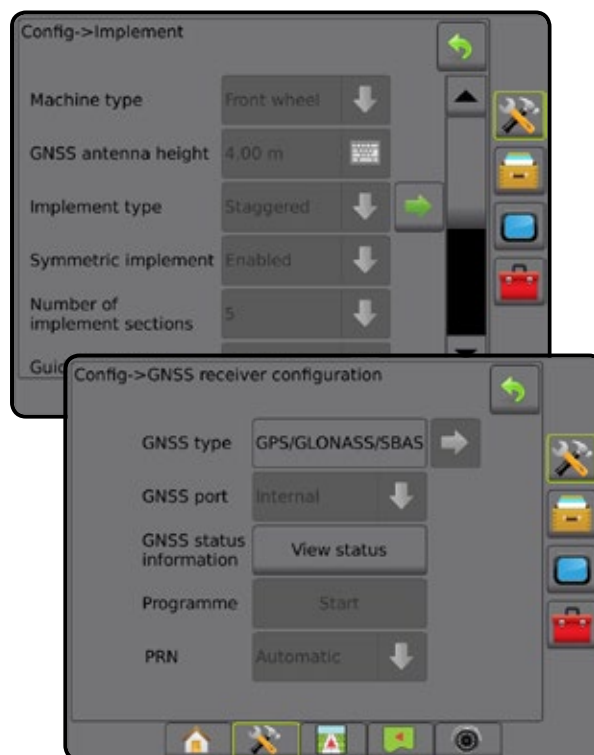

Cores da tela do console

O console está disponível em seis paletas de cores. Na tecla inferior Configuração do sistema, pressione a guia lateral CONSOLE e insira as opções de **Exibição**. Pressione a seta PARA BAIXO para acessar as opções de Paleta de cores e selecionar o modo de cores.

Figura 1-5: Paleta de cores



Modo simples ou avançado

Para alternar entre o modo simples e o modo avançado, consulte o capítulo Configuração em Dados -> Opções.

No modo simples, apenas um trabalho estará disponível de cada vez. Apenas a área demarcada e as áreas de cobertura são exibidas na tela Início. Somente o trabalho atual está disponível para gravação em Relatórios. O uso com o Fieldware Link não está disponível.

Figura 1-6: Tela inicial do Modo simples

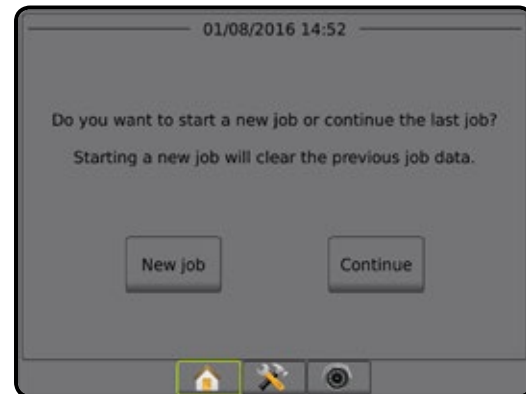

No modo avançado, mais de um trabalho estará disponível de cada vez. A tela Início exibe nomes de cliente, fazenda, campo e trabalho, áreas demarcadas e de cobertura, hora da aplicação e distância do trabalho selecionado. Para exportar todos os perfis de trabalho salvos como um arquivo PDF, SHP ou KML em uma unidade de pen drive, acesse Dados -> Relatórios.

Só é possível inserir informações do cliente, da fazenda, do campo e mapas de prescrição usando o Fieldware Link. Um nome de trabalho só pode ser editado usando o Fieldware Link.

Acessando Fieldware Link ou Dados -> Dados do trabalho -> Gerenciar no console, o usuário pode duplicar trabalhos para reutilização de demarcações, linhas de referência, dados de cobertura e mapas de prescrição.

Figura 1-7: Tela inicial do Modo avançado



Pop-ups de avisos e informações

Um aviso pop-up ou uma caixa de informações será exibida por aproximadamente 5 (cinco) segundos. Para remover a caixa de informações, toque em qualquer lugar da tela.

Figura 1-8: Exemplo de caixa de texto informativa



Informações da opção de configuração

Pressione o nome ou o ícone da opção de qualquer item de menu para exibir a definição e o intervalo de valores desse item. Para remover a caixa de informações, pressione qualquer lugar da tela.

Figura 1-9: Exemplo de caixa de texto informativa

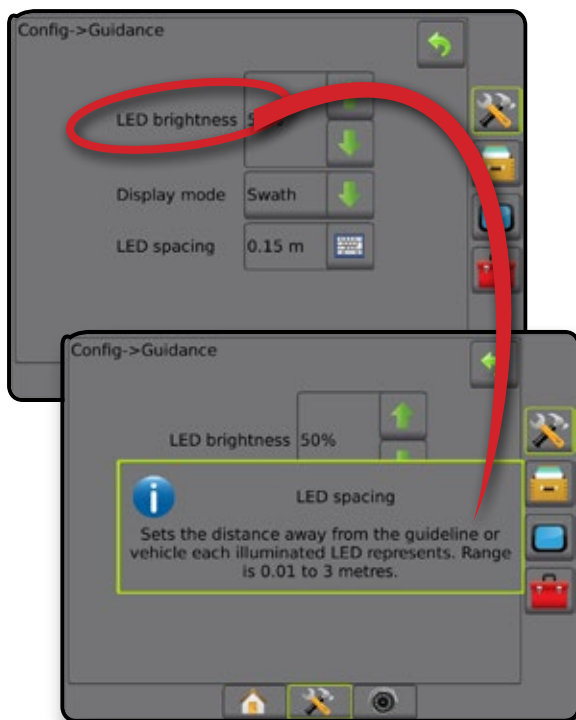

Seleções do menu suspenso

Pressione a seta PARA BAIXO ↓ para acessar as opções. Use as setas PARA CIMA/PARA BAIXO ▲ ▼ ou a barra deslizante, caso seja necessário rolar a tela para percorrer a lista estendida. Selecione a opção apropriada. Para fechar a lista sem selecionar uma opção, toque em qualquer lugar da tela fora do menu suspenso.

Figura 1-10: Exemplo de menu suspenso

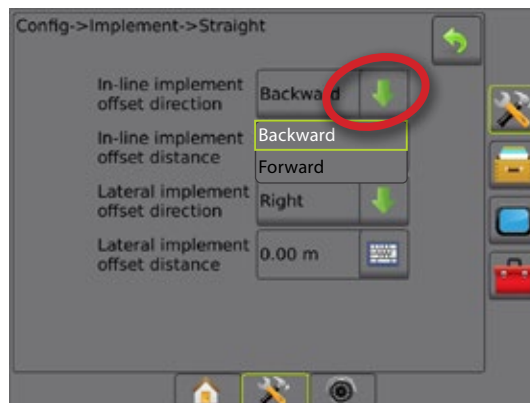

Rolagem de telas

Algumas telas têm mais informações ou opções do que é possível visualizar na tela atual. Use as setas PARA CIMA/PARA BAIXO ▲ ▼ ou a barra deslizante para acessar opções ou informações adicionais que não estejam atualmente visíveis na tela.

Figura 1-11: Exemplo de rolagem de tela

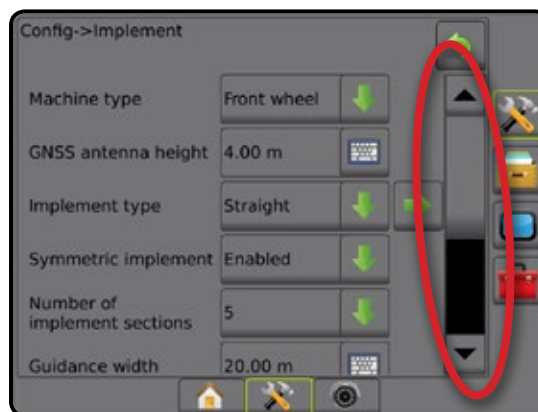

Tela de entrada no teclado

Pressione o ícone de TECLADO . Use o teclado numérico para inserir um valor.



Pressione o ícone ACEITAR  para salvar as configurações ou o ícone CANCELAR  para sair do teclado sem salvar.

Figura 1-12: Exemplo de teclado



Próxima página

Pressione a seta PRÓXIMA PÁGINA  para configurar opções adicionais para o item selecionado.

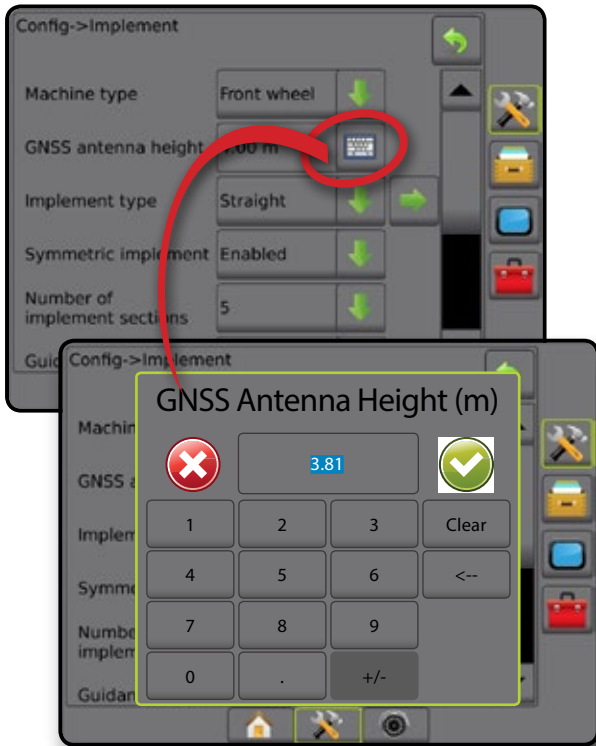
Figura 1-13: Exemplo de próxima página



Caixas de seleção

Pressione a CAIXA DE SELEÇÃO / para marcar ou desmarcá-la.

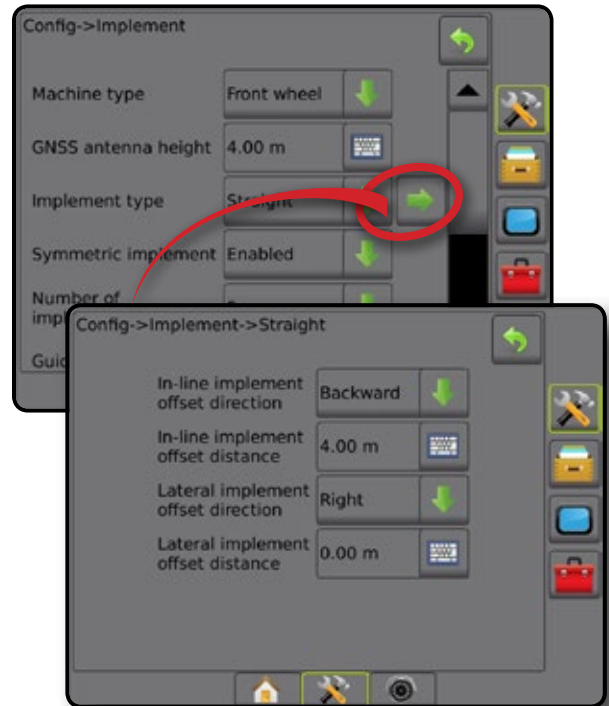
Figura 1-14: Exemplos de caixas de seleção

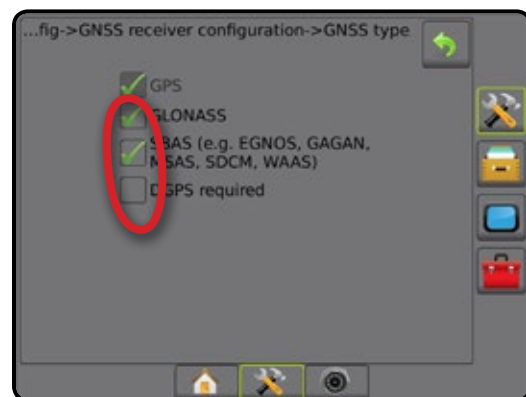

CAPÍTULO 2 – TRABALHOS / TELA INICIAL

Após a conclusão da sequência de acionamento e quando o console estiver recebendo sinal GNSS, a tela Início será exibida com a opção para iniciar um novo trabalho ou continuar um trabalho existente.

Antes de iniciar um trabalho, é necessário realizar a configuração da máquina específica e de seus componentes. Uma vez que o trabalho estiver ativo, não será mais possível alterar algumas opções de configuração. Consulte "Configurações do menu do console Matrix Pro GS" no anexo deste manual.

Para alternar entre o modo simples e o modo avançado, acesse Dados-> Opções-> Modo de trabalho na Configuração do sistema.

Modo simples

No modo simples, apenas um trabalho estará disponível de cada vez. Apenas a área demarcada, as áreas de cobertura e a hora da aplicação são exibidas na tela Início. Somente o trabalho atual está disponível para gravação em Relatórios. O uso com o Fieldware Link não está disponível.

Figura 2-1: Tela inicial do Modo simples



Modo avançado

No modo avançado, mais de um trabalho estará disponível de cada vez. A tela Início exibe nomes de cliente, fazenda, campo e trabalho, áreas demarcadas e de cobertura, hora da aplicação e distância do trabalho selecionado. Para exportar todos os perfis de trabalho salvos como um arquivo PDF, SHP ou KML em uma unidade de pen drive, acesse Dados -> Relatórios.

Só é possível inserir informações do cliente, da fazenda, do campo e mapas de prescrição usando o Fieldware Link. Um nome de trabalho só pode ser editado usando o Fieldware Link.

Acessando Fieldware Link ou Dados -> Dados do trabalho -> Gerenciar no console, o usuário pode duplicar trabalhos para reutilização de demarcações, linhas de referência, dados de cobertura e mapas de prescrição.

Figura 2-2: Tela inicial do Modo avançado

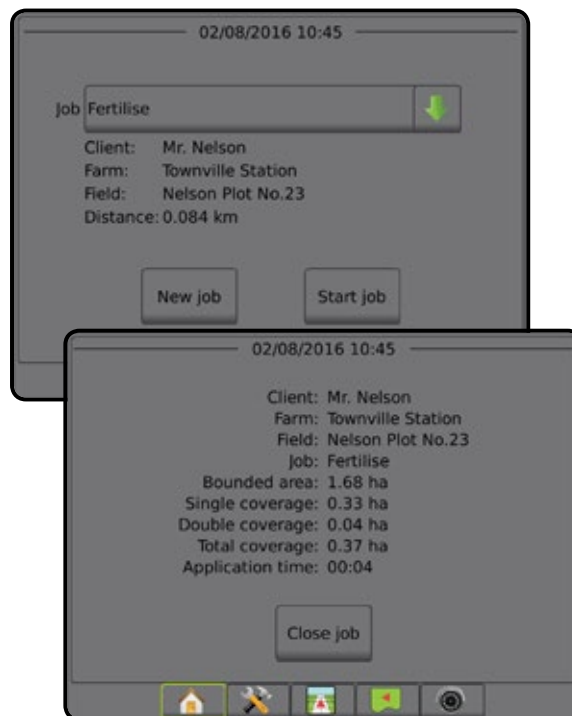

MODO SIMPLES

Após a conclusão da sequência de acionamento, a tela Início será exibida com a opção para iniciar um novo trabalho ou continuar um trabalho existente.

Para iniciar ou continuar um trabalho, o console deve ter o GNSS.

Novo trabalho

O início de um novo trabalho excluirá os dados do trabalho anterior.

Para iniciar um Novo trabalho:

1. Na tela Início , pressione **Novo trabalho**.

O console passará para a Visualização do veículo.

Continuar trabalho

Para continuar o trabalho existente:

1. Na tela Início , pressione **Continuar**.

O console passará para a Visualização do veículo e começará a fornecer informações de navegação.

Se o trabalho selecionado estiver em uma zona UTM diferente da zona UTM atual ou adjacente, a opção **Continuar** estará desabilitada.

NOTA: Para obter mais informações, consulte o Anexo Zona UTM.

Fechar trabalho

Para fechar um trabalho:

1. Na tela Início , pressione **Fechar trabalho**.

Para criar um relatório do trabalho ao fechá-lo:

1. Insira uma unidade de pen drive na porta USB do console.
2. Na tela Início , pressione **Fechar trabalho**.
3. Selecione:

- ▶ Sim – para criar um relatório do último trabalho
- ▶ Não – para retornar à tela Início sem salvar

MODO AVANÇADO

Após a conclusão da sequência de acionamento, a tela Início será exibida com a opção para iniciar um novo trabalho ou continuar um trabalho existente.

Para iniciar ou continuar um trabalho, o console deve ter o GNSS.

Novo trabalho

O início de um novo trabalho excluirá os dados do trabalho anterior.

Para iniciar um Novo trabalho:

1. Na tela Início , pressione **Novo trabalho**.
2. Pressione:

- ▶ Sim – para gerar um nome automaticamente
- ▶ Não – para inserir um nome usando o teclado na tela



Para inserir informações de cliente, fazenda e campo, use o Fieldware Link.

O console passará para a Visualização do veículo.

Iniciar trabalho

O Matrix Pro GS é programado com uma ferramenta localizadora de campo para auxiliar o usuário a encontrar o trabalho mais próximo ao local do veículo. Com o GPS adquirido, a lista de seleção de trabalhos será atualizada a cada dez segundos. Durante essa atualização, a lista de trabalhos é classificada pela distância e os dois trabalhos mais próximos são exibidos no topo da lista. Os trabalhos restantes são listados abaixo desses dois.

Para continuar o trabalho existente:

1. Na tela Início , pressione a seta PARA BAIXO  para acessar a lista de trabalhos salvos no console.
2. Selecione o nome do trabalho a ser iniciado/continuado.
3. Pressione **Iniciar trabalho**.

O console passará para a Visualização do veículo e começará a fornecer informações de navegação.

Distância

Se um trabalho selecionado estiver em uma zona UTM diferente da zona UTM atual ou adjacente, a mensagem "Fora de alcance" será exibida ao lado de Distância, e a opção **Iniciar trabalho** será desativada.

NOTA: Para obter mais informações, consulte o Anexo Zona UTM.

Se um trabalho selecionado não tiver informações gravadas, a opção Distância exibirá a mensagem "Sem dados".

Fechar trabalho

Para fechar um trabalho:

1. Na tela Início , pressione **Fechar trabalho**.

Para criar um relatório do trabalho ao fechá-lo:

1. Insira uma unidade de pen drive na porta USB do console.
2. Na tela Início , pressione **Fechar trabalho**.
3. Selecione:

- ▶ Sim – para criar um relatório do último trabalho
- ▶ Não – para retornar à tela Início sem salvar

CAPÍTULO 3 – VISUALIZAÇÃO DE VÍDEO EM TELA INTEIRA

A Visualização de vídeo em tela inteira do RealView permite a exibição de entrada de vídeo ao vivo. Visualize feed(s) de vídeo e configure câmeras mesmo sem o GNSS disponível. As opções da Orientação RealView não estão disponíveis nesta tela.

- ▶ Câmera única – uma câmera única está diretamente conectada ao console
- ▶ Módulo de seleção de vídeo – se um Módulo de seleção de vídeo (VSM) estiver instalado no sistema, 2 (duas) opções de vídeo estarão disponíveis:
 - Visualização de uma câmera – é possível selecionar uma de um máximo de oito entradas da câmera para alterar a visualização da entrada de vídeo.
 - Visualização dividida da câmera – é possível selecionar um entre dois conjuntos de quatro entradas da câmera (A/B/C/D ou E/F/G/H) para dividir a tela em quatro feeds de vídeo separados.

Para ajustar a visualização da câmera (marcha a ré, de cabeça para baixo), acesse Configuração-> Configuração-> Vídeo.

Para entrar no modo Vídeo em tela inteira:







1. Pressione a guia inferior VISUALIZAÇÃO DE VÍDEO EM TELA INTEIRA DA CÂMERA REALVIEW .
2. Pressione a guia OPÇÕES DO REALVIEW  para exibir tais opções.
3. Selecione:
 - ▶ Visualização única de câmera  (somente VSM) – é possível selecionar 1 (uma) de um máximo de 8 (oito) entradas da câmera para alterar a visualização da entrada de vídeo
 - ▶ Visualização dividida da câmera  (somente VSM) – é possível selecionar 1 (um) entre 2 (dois) conjuntos de 4 (quatro) entradas da câmera (A/B/C/D ou E/F/G/H) para dividir a tela em quatro feeds de vídeo separados
 - ▶ Captura da imagem da câmera RealView  – salva uma foto estática da visualização atual da tela em uma unidade de pen drive

Figura 3-1: Visualização de vídeo em tela inteira do RealView

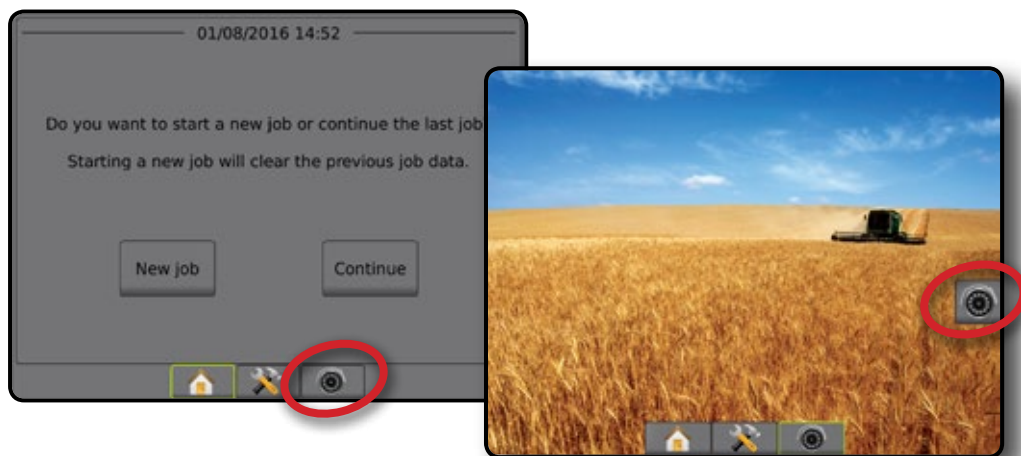

Instantâneo da câmera

 O Instantâneo da câmera RealView salva uma foto estática da visualização atual da tela em uma unidade de pen drive.



1. Insira uma unidade de pen drive.
2. Pressione a guia inferior VISUALIZAÇÃO DE VÍDEO EM TELA INTEIRA DA CÂMERA REALVIEW .
3. Pressione a guia OPÇÕES DO REALVIEW  para exibir tais opções.
4. Pressione o ícone INSTANTÂNEO DA CÂMERA .

Figura 3-2: Visualização de vídeo em tela cheia da câmera RealView



Figura 3-3: Seleção de câmera única com VSM









Figura 3-4: Seleção Visão dividida com VSM

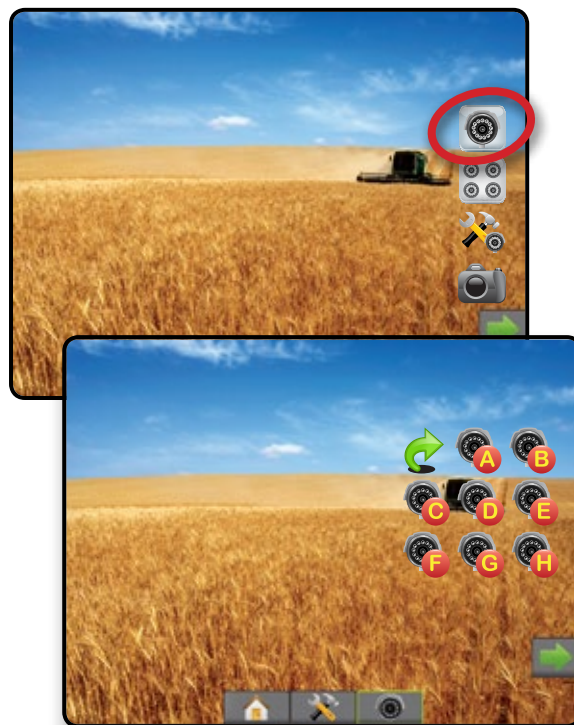

Opções da câmera VSM

  Se um Módulo de seleção de vídeo (VSM) estiver instalado no sistema, 2 (duas) opções de vídeo estarão disponíveis:

1. Pressione a guia inferior VISUALIZAÇÃO DE VÍDEO EM TELA INTEIRA DA CÂMERA REALVIEW .
2. Pressione a guia OPÇÕES DO REALVIEW  para exibir tais opções.
3. Selecione:
 - ▶ Visualização única de câmera  – é possível selecionar 1 (uma) de um máximo de 8 (oito) entradas da câmera para alterar a visualização da entrada de vídeo.
 - ▶ Visualização dividida da câmera  – é possível selecionar 1 (um) entre 2 (dois) conjuntos de 4 (quatro) entradas da câmera (A/B/C/D ou E/F/G/H) para dividir a tela em quatro feeds de vídeo separados.

CAPÍTULO 4 – CONFIGURAÇÃO DO SISTEMA

A configuração do sistema é usada para configurar o console, a máquina e seus implementos. Quatro guias laterais dão acesso às opções para Configuração de máquina/implemento, Gerenciamento de dados, Configurações de console e Ferramentas.

VISÃO GERAL

Quatro guias laterais oferecem acesso às opções de configuração para:



Configuração do implemento

- Implemento (configurações de implemento Reto, de Espalhadora ou Escalonado; informações de Seleção do bocal, incluindo configuração do Monitor de tamanho da gota, Marcha a ré)
- Sensibilidade da orientação (Barra de luzes)
- Direção automática (Configuração da válvula, Configurações de direção, Teste de válvula, Diagnóstico da válvula, Sensor do volante, Sensor do ângulo de direção)
- Correção de inclinação
- Configuração do receptor GNSS
- Configuração de vídeo
- Sensores (Sensor de pressão do módulo de entrada/saída [IOM])



Gerenciamento de dados

- Dados do trabalho (Transferir, Gerenciar)
- Relatórios
- Opções (Modo de trabalho)
- Configurações da máquina (Transferir, Gerenciar)



Configuração do console

- Sobre (Informações do sistema)
- Exibição
- Cultural
- Volume do áudio
- Demonstração do GNSS
- Desbloqueio recurso



Ferramentas

- Carregar software
- Extras (Calculadora, Conversor de unidades)

Figura 4-1: Opções de configuração

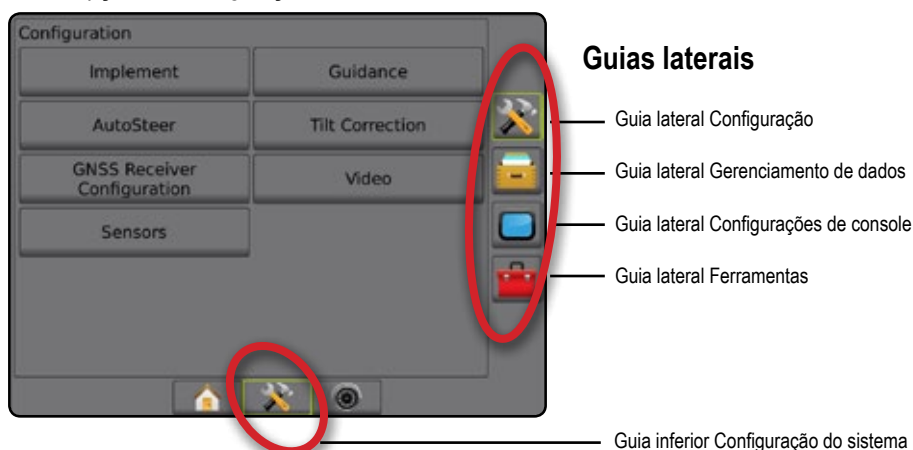

CONFIGURAÇÃO

A opção Configuração é usada para definir Implemento, Orientação, Direção automática, Correção de inclinação, Receptor GNSS, Vídeo e Sensores.

NOTA: A disponibilidade do recurso varia de acordo com os dispositivos disponíveis no sistema Matrix Pro GS.



1. Pressione a guia inferior CONFIGURAÇÃO DO SISTEMA .
2. Pressione a guia lateral CONFIGURAÇÃO .
3. Selecione:
 - ▶ Implemento – esta opção define (conforme apropriado) tipo de máquina, altura da antena GNSS, tipo de implemento, layout de implemento simétrico, módulos de saída da seção, número de seções do implemento, largura da orientação, largura da aplicação/trabalho, monitor de tamanho da gota, seleção do bocal, espaçamento do bocal, modo inicial do BoomPilot, Módulo de sensor da marcha a ré
 - No Modo reto – Direção/distância da compensação do implemento em linha/lateral, percentual de sobreposição, hora de ativação/desativação do atraso do implemento
 - No Modo da espalhadora:
 - TeeJet – distância da antena até os discos, direção/distância de compensação do implemento lateral, percentual de sobreposição, horas de ativação/desativação do atraso, distância de compensação de difusão, distâncias de compensação de seção, comprimentos da seção
 - OEM – distância da antena até os discos, direção/distância de compensação do implemento lateral, distância de início/parada, distâncias de compensação de início/parada da seção
 - No Modo escalonado – direção/distância da compensação da seção 1 em linha/lateral, percentual de sobreposição, horas de ativação/desativação do atraso, compensações de seção
 - ▶ Orientação – usada para definir a distância em torno da linha de referência que é percebida como erro zero
 - ▶ Direção automática – esta seção é usada para ativar/desativar a direção assistida/automática, bem como para estabelecer configurações da válvula, de direção, do volante e do sensor do ângulo de direção, além de executar testes ou diagnóstico da válvula
 - ▶ Correção de inclinação – usada para ativar/desativar e calibrar a função de correção de inclinação, além de melhorar a aplicação em terrenos montanhosos ou inclinados
 - ▶ Configuração do receptor GNSS – usada para estabelecer tipo de GNSS, porta de GNSS e PRN, bem como para visualizar informações de status do GNSS
 - ▶ Vídeo – opção usada para configurar câmeras individuais
 - ▶ Sensores – opção usada para estabelecer as configurações do sensor de pressão

Figura 4-2: Opções de configuração



Implemento

A Configuração do implemento é usada para estabelecer as diversas configurações associadas ao modo reto, ao modo da espalhadora ou ao modo escalonado. As configurações disponíveis variam dependendo do equipamento específico presente no sistema.

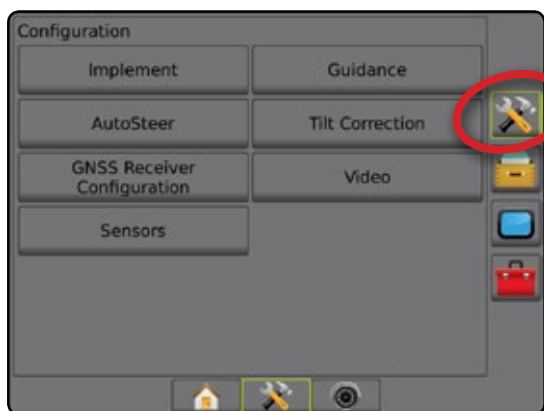
Esta seção inclui opções para as seguintes configurações de implemento:

- ▶ Seção única
- ▶ Seções múltiplas com Módulo condutor de seção ou Módulo da função de troca

NOTA: Para obter mais informações, consulte o capítulo Implemento deste manual.

Tipo de implemento

O tipo de implemento seleciona o tipo de padrão de aplicação mais semelhante ao seu sistema.

- No modo Reto - as seções de barra não têm comprimento e estão em uma linha a uma distância fixa da antena
- No modo Espalhadora - uma linha virtual é criada de forma alinhada aos discos de entrega, em relação aos quais as seções de aplicação podem variar de comprimento e podem estar a diferentes distâncias da linha (a disponibilidade depende do equipamento específico do sistema)
- No modo Escalonado - uma linha virtual é criada de forma alinhada à Seção 1, em relação à qual as seções de aplicação não têm comprimento e podem estar a diferentes distâncias da antena (a disponibilidade depende do equipamento específico do sistema)

NOTA: Para obter mais informações, consulte "Tipo de implemento" no capítulo Implemento deste manual.

Figura 4-3: Tipo de implemento – Reto



Figura 4-4: Tipo de implemento – Espalhadora





Figura 4-5: Tipo de implemento – Escalonado

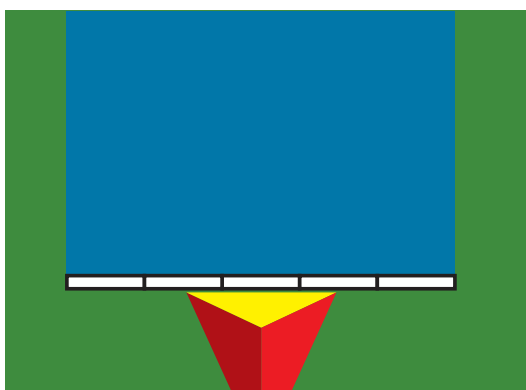

Configuração de seção única

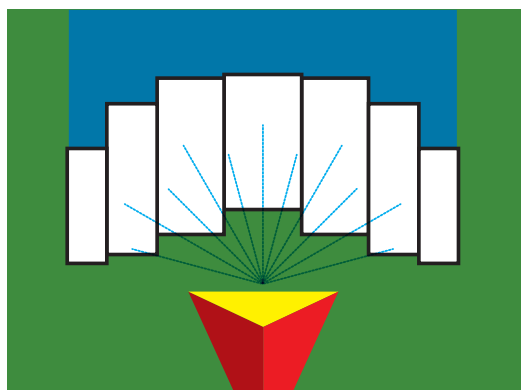
A Configuração de seção única é usada quando não há SmartCable, Módulo condutor da seção (SDM) ou Módulo da função de troca (SFM) presentes no sistema (isto é, não há controle de seção presente). Toda a área da barra ou de distribuição é considerada uma seção.

1. Pressione a guia lateral CONFIGURAÇÃO .
2. Pressione **Implemento**.
3. Selecione:
 - ▶ Tipo de máquina – opção usada para selecionar o tipo de máquina mais semelhante à sua máquina
 - ▶ Altura da antena GNSS – opção usada para medir a altura da antena em relação ao solo
 - ▶ Tipo de implemento – opção usada para selecionar o layout das seções para o local do produto aplicado
 - ▶ Largura da orientação – opção usada para definir a distância entre as linhas de referência
 - ▶ Largura de trabalho (Tipo de implemento da espalhadora) – opção usada para inserir a largura total do implemento
 - ▶ Largura da aplicação (Tipo de implemento reto) – opção usada para inserir a largura total do implemento
 - ▶ Monitor de tamanho da gota (quando disponível) – usado para ativar o monitoramento de tamanho da gota para até cinco bocais de pulverizador pré-selecionados
 - ▶ Seleção do bocal (quando disponível) – opção usada para selecionar o tipo de bocal do pulverizador (série e

capacidade), a fim de determinar informações sobre o tamanho da gota

- ▶ Alerta aplicado – opção usada para estabelecer um alerta que indica quando se está saindo ou entrando na área aplicada
 - ▶ Modo inicial do BoomPilot – opção usada para definir se o BoomPilot será controlado pela velocidade ou pelo ícone do BoomPilot
 - ▶ Ícone do BoomPilot – usado para ativar o ícone da tela de orientação para controlar manualmente a pintura da aplicação na tela
4. Pressione a seta PRÓXIMA PÁGINA ➡ para configurar opções específicas do implemento. Para obter detalhes, consulte o capítulo Implemento.
 5. Pressione a seta RETORNAR ↶ ou a guia lateral CONFIGURAÇÃO 🛠️ para voltar à tela principal Configuração.

Figura 4-6: Implemento – Configuração da seção única

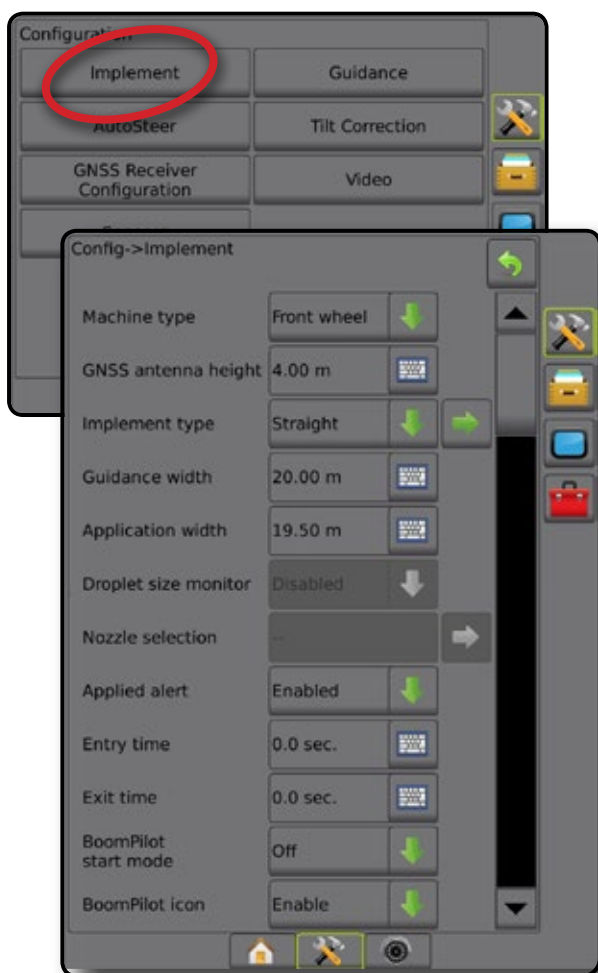

Configuração Seções múltiplas com SDM/SFM

A Configuração Seções múltiplas com SDM/SFM é usada quando há um Módulo condutor de seção (SDM) ou um Módulo da função de troca (SFM). A área da barra ou de distribuição pode incluir até 15 seções de largura e comprimento variados (no modo da espalhadora). As opções adicionais disponíveis em um SDM incluem Sobreposição de aplicação, Retardo de aplicação e Modo escalonado.

O Módulo da função de troca permite controle manual e automatizado de até 20 barras.

1. Pressione a guia lateral CONFIGURAÇÃO 🛠️.
2. Pressione **Implemento**.
3. Selecione:
 - ▶ Tipo de máquina – opção usada para selecionar o tipo de máquina mais semelhante à sua máquina
 - ▶ Altura da antena GNSS – opção usada para medir a altura da antena em relação ao solo
 - ▶ Tipo de implemento – opção usada para selecionar o layout das seções para o local do produto aplicado
 - ▶ Implemento simétrico – usado para definir se as seções são pareadas e, portanto, compartilham os mesmos valores de largura, compensação e comprimento
 - ▶ Módulos de saída de seção múltipla – usado para permitir o uso de módulos de saída de seção múltipla no barramento CAN
 - ▶ Número de seções de implemento – usado para selecionar o número de seções de implemento
 - ▶ Largura da orientação – opção usada para inserir a distância entre as linhas de referência
 - ▶ Largura da aplicação (Tipo de implemento reto ou escalonado) – opção usada para inserir a largura total de todas as seções do implemento
 - ▶ Largura de trabalho (Tipo de implemento da espalhadora) – opção usada para inserir a largura total do implemento
 - ▶ Monitor de tamanho da gota (quando disponível) – usado para ativar o monitoramento de tamanho da gota para até cinco bocais de pulverizador pré-selecionados
 - ▶ Seleção do bocal (Tipo de implemento reto ou escalonado) – opção usada para selecionar o tipo de bocal do pulverizador
4. Pressione a seta PRÓXIMA PÁGINA ➡ para configurar opções específicas do implemento. Para obter detalhes, consulte o capítulo Implemento.
5. Pressione a seta RETORNAR ↶ ou a guia lateral CONFIGURAÇÃO 🛠️ para voltar à tela principal Configuração.

Figura 4-7: Implemento – Configuração Seções múltiplas com SDM ou SFM



Monitor de tamanho da gota

Quando o sistema inclui um Kit de interface do sensor de pressão (PSIK) ou um Módulo de controle duplo com o Tipo de aplicação de controle de produto definido como "Líquido", e o Sensor primário ou Monitor definido como "Pressão", é possível ativar/desativar o Monitor de tamanho da gota. Em seguida, o DSM é disponibilizado nas telas de operação.

NOTA: Para obter mais informações, consulte "Monitor de tamanho da gota" no capítulo Implemento deste manual.



1. Pressione a guia lateral CONFIGURAÇÃO .
2. Pressione **Implemento**.
3. Selecione se o Monitor de tamanho da gota está ativado ou desativado. (Se ativo, leia também as informações exibidas e pressione **Aceitar**.)
4. Pressione a seta RETORNAR  ou a guia lateral CONFIGURAÇÃO  para voltar à tela principal Configuração.

Figura 4-8: Monitor de tamanho da gota



Seleção do bocal

A Seleção do bocal permite a predefinição de até 5 (cinco) bocais para rápida recuperação e a seleção do bocal atual.

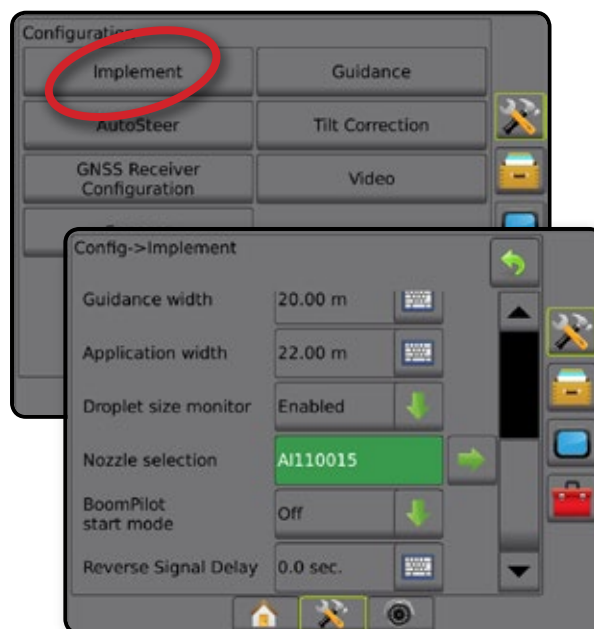
NOTA: Para obter mais informações, consulte "Seleção do bocal" no capítulo Implemento deste manual.





1. Pressione a guia lateral CONFIGURAÇÃO .
2. Pressione **Implemento**.
3. Pressione a seta PRÓXIMA PÁGINA em Seleção do bocal .
4. Selecione:
 - ▶ Predefinição 1-5 do bocal – seleciona até 5 (cinco) bocais para rápida recuperação, bem como o bocal atual, para determinar informações sobre o tamanho da gota
 - ▶ Bocal atual – exibe o bocal atual
5. Pressione a seta RETORNAR  ou a guia lateral CONFIGURAÇÃO  para voltar à tela principal Configuração.

Figura 4-9: Seleção do bocal



Módulo de sensor da marcha a ré

A configuração Módulo de sensor da marcha a ré é usada quando um Módulo de sensor da marcha a ré é adicionado a qualquer definição.

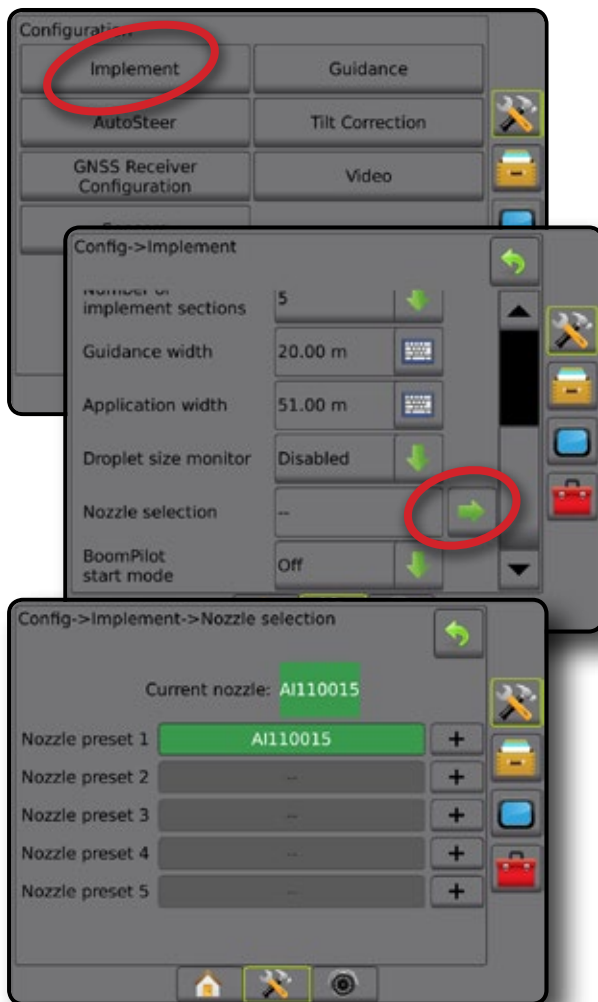
NOTA: Para obter mais informações, consulte "Módulo de sensor da marcha a ré" no capítulo Implemento deste manual.



1. Pressione a guia lateral CONFIGURAÇÃO .
2. Pressione **Implemento**.
3. Selecione:
 - ▶ Permitir BoomPilot em marcha a ré (quando disponível) – opção usada para permitir a função BoomPilot durante o deslocamento em marcha a ré
 - ▶ Atraso de sinal da marcha a ré – define o atraso ao ir do deslocamento para a frente à marcha a ré ou da marcha a ré ao deslocamento para frente, atraso depois do qual o ícone do veículo muda de direção em uma tela de navegação
4. Pressione a seta RETORNAR  ou a guia lateral CONFIGURAÇÃO  para voltar à tela principal Configuração.

Figura 4-10: Módulo de sensor da marcha a ré



Orientação (Barra de luzes)

As opções de orientação são usadas para configurar o Erro em relação à guia mostrado na barra de luzes.

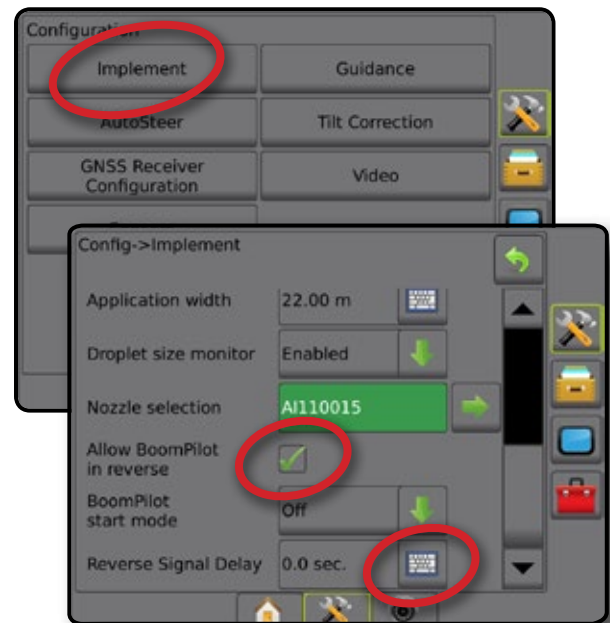
NOTA: Nas versões de software anteriores, este recurso era chamado de "Barra de luzes".



1. Pressione a guia lateral CONFIGURAÇÃO .
2. Pressione **Orientação**.
3. Selecione:
 - ▶ Brilho do LED – usado para ajustar o brilho dos LEDs
 - ▶ Modo de exibição – determina se a barra de luzes representa a faixa ou o veículo
 - Quando definidos como "faixa", os LEDs representam a localização da linha de referência e o LED em movimento representa o veículo
 - Quando definidos como "veículo", o LED central representa a localização do veículo e o LED em movimento representa a linha de referência
 - ▶ Espaçamento do LED – define a distância em relação à linha de referência ou ao veículo que cada LED iluminado representa
4. Pressione a seta RETORNAR  ou a guia lateral CONFIGURAÇÃO  para voltar à tela principal Configuração.

Figura 4-11: Orientação



Direção automática

Quando um Módulo de controle de direção (SCM) está presente, as opções de Direção assistida/automática são disponibilizadas.

NOTA: Para obter instruções detalhadas de configuração, consulte o manual de instalação da direção assistida/automática específica.

A configuração Direção automática é usada para ativar/desativar a Direção assistida/automática e definir Configuração da válvula, Configurações de direção, Sensor do volante (opcional) e Sensor do ângulo de direção, bem como para executar o Teste ou o Diagnóstico da válvula.



1. Pressione a guia lateral CONFIGURAÇÃO .
2. Pressione **Direção automática**.
3. Selecione se a direção assistida/automática está ativada ou desativada.
4. Se ativada, selecione entre:
 - ▶ Configuração da válvula – usada para definir Tipo de válvula, Frequência da válvula, Ciclo de serviço mínimo e Ciclo de serviço máximo à esquerda/direita
 - ▶ Configurações de direção – esta opção estabelece Ajustes grosso e fino de direção, Sensibilidade e Visão adiante
 - ▶ Teste de válvula – usado para verificar se a direção está alinhada corretamente
 - ▶ Diagnóstico da válvula – usado para verificar se as válvulas estão conectadas corretamente
 - ▶ Opções: Sensor do volante – usado para selecionar se o sensor de desengate de direção é magnético ou ativado por pressão
 - ▶ Sensor do ângulo de direção – usado para estabelecer e calibrar o Sensor do ângulo de direção (SAS) como o sensor de feedback principal para a direção automática
5. Pressione a seta RETORNAR  ou a guia lateral CONFIGURAÇÃO  para voltar à tela principal Configuração.

Figura 4-12: Direção automática



Direção assistida/automática não disponível

Se não houver um sistema de direção assistida/automática instalado, as opções de configuração não estarão disponíveis.

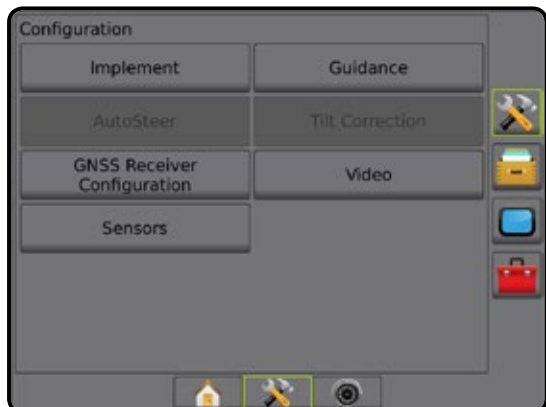

Figura 4-13: Direção assistida/automática não detectada



Correção de inclinação

Quando um Módulo de controle de direção (SCM) ou um Módulo do giroscópio de inclinação (TGM) está presente, a Correção de inclinação fica disponível. Isso corrige o sinal GNSS para compensar erros na posição do GNSS durante a operação em terrenos montanhosos ou inclinados.

Para obter instruções detalhadas de configuração, consulte o manual de instalação da direção assistida/automática específica ou o boletim da configuração de inclinação.

1. Pressione a guia lateral CONFIGURAÇÃO .
2. Pressione **Correção de inclinação**.
3. Selecione se a Correção de inclinação está ativada ou desativada.
4. Se ativada, selecione **Nível do campo** para calibrar a correção de inclinação.
5. Pressione a seta RETORNAR  ou a guia lateral CONFIGURAÇÃO  para voltar à tela principal Configuração.

NOTA: Se o FieldPilot ou o UniPilot estiverem em uso, o Módulo do giroscópio de inclinação estará integrado ao sistema.

NOTA: É necessário inserir a Altura da antena antes da calibração da inclinação.

Figura 4-14: Correção de inclinação

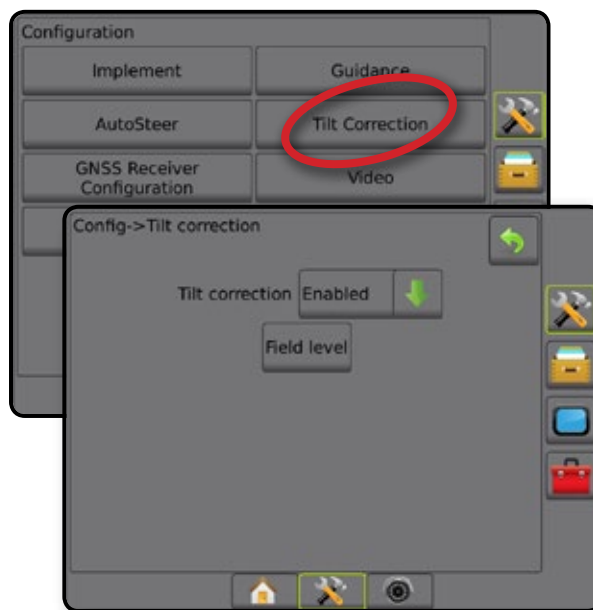

Nível do campo indisponível

Se o veículo estiver em movimento, a opção Nível do campo não estará disponível. Para começar a calibrar a correção de inclinação, o veículo deve estar parado por no mínimo 10 segundos.

Correção de inclinação não disponível

Se não houver um SCM ou TGM conectado, as opções de configuração não estarão disponíveis.

Figura 4-15: Correção de inclinação não detectada



Configuração do receptor GNSS

A configuração do receptor GNSS é usada para configurar Tipo de GNSS, Porta de GNSS e PRN, bem como para visualizar informações de status do GNSS.

NOTA: Para obter mais informações, consulte o capítulo Configuração do receptor GNSS deste manual.

Essas configurações são necessárias para a operação da direção assistida/automática e do sensor de inclinação, assim como para a funcionalidade de controle de taxa e a operação correta do implemento.





1. Pressione a guia lateral CONFIGURAÇÃO .
2. Pressione **Configuração do receptor GNSS**.
3. Selecione:
 - ▶ Tipo de GNSS – define a aceitação das transmissões de fonte de GNSS: GPS, GLONASS, SBAS (com ou sem DGPS solicitado)
 - ▶ Porta de GNSS – define a porta de comunicação GNSS para Interna ou Externa
 - ▶ Informações de status do GNSS – esta opção exibe as informações do status atual do GNSS
 - ▶ Programa – este recurso deve ser usado apenas por técnicos de suporte da TeeJet
 - ▶ PRN – seleciona o PRN SBAS que fornecerá os dados de correção diferencial GNSS. Para escolher a seleção automática do PRN, defina como **Automático**.
4. Pressione a seta PRÓXIMA PÁGINA  para configurar as opções de GNSS específicas selecionadas.
5. Pressione a seta RETORNAR  ou a guia lateral CONFIGURAÇÃO  para voltar à tela principal Configuração.

Figura 4-16: Opções de configuração do receptor GNSS



PRN não mostrado

As opções do PRN só são disponibilizadas com o Tipo GNSS SBAS selecionado.

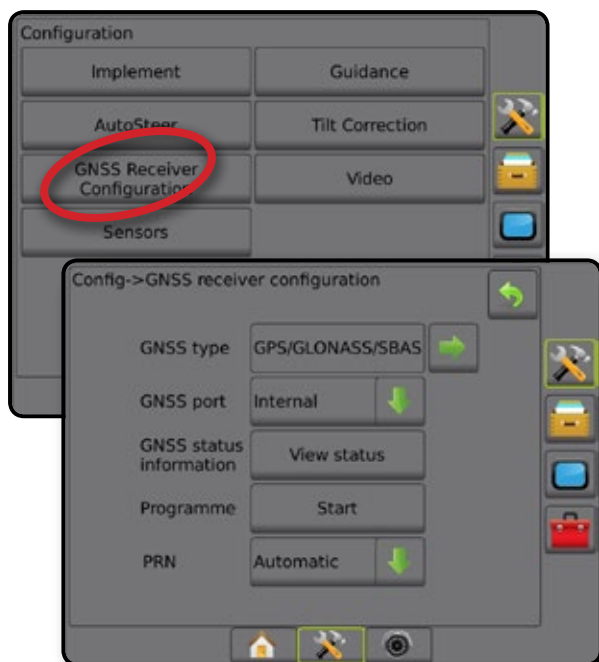
Vídeo

A Configuração de vídeo é usada para definir uma câmera única diretamente conectada ou câmeras individuais durante o uso de um Módulo seletor de vídeo (VSM) de 8 (oito) ou 4 (quatro) canais. Quando há um VSM instalado, é possível configurar até 8 câmeras.

1. Pressione a guia lateral CONFIGURAÇÃO .
2. Pressione **Vídeo**.
3. Marque as caixas de seleção apropriadas:
 - ▶ Marcha a ré – **ABC**
 - ▶ De cabeça para baixo – **VBC**



Para a visualização normal de vídeo, **ABC** desmarque todas as caixas de seleção.
4. Pressione a seta RETORNAR  ou a guia lateral CONFIGURAÇÃO  para voltar à tela principal Configuração.

Figura 4-17: Vídeo com opções de VSM de 4 canais



Configuração de vídeo não disponível

Se não houver uma câmera ou um VSM conectados, as opções de configuração não estarão disponíveis.

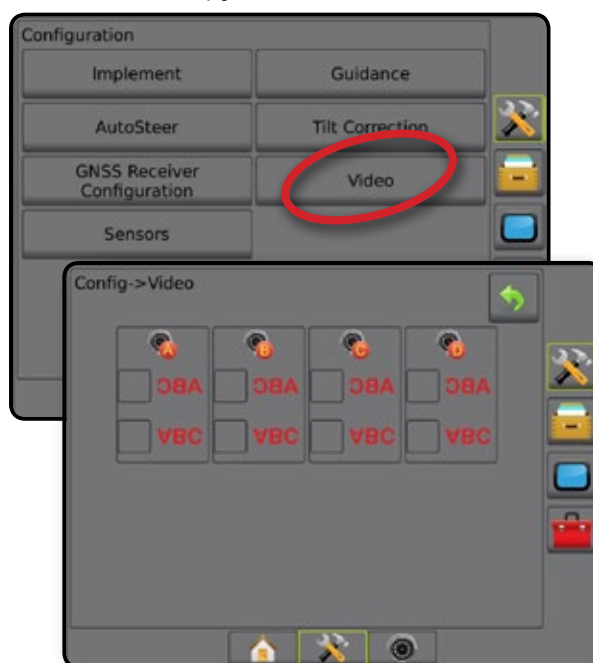
Figura 4-18: Vídeo não disponível

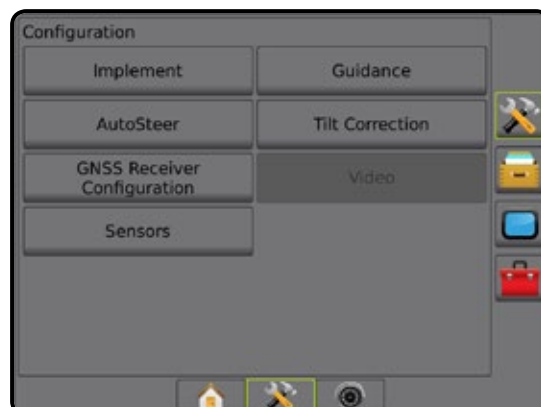

Sensores

Quando um Kit de interface do sensor de pressão (especificamente, um Módulo de entrada/saída [IOM]) está presente no sistema, as opções para configurar o sensor ficam disponíveis.

NOTA: Essas configurações não são afetadas pelo uso de um Sensor de pressão em um Módulo de controle duplo.

1. Pressione a guia lateral CONFIGURAÇÃO .
2. Pressione **Sensores**.

Figura 4-19: Sensores



O Kit de interface do sensor de pressão é reconhecido como um Módulo de entrada/saída (IOM) na tela Sobre do console.

Figura 4-20: Módulo de entrada/saída

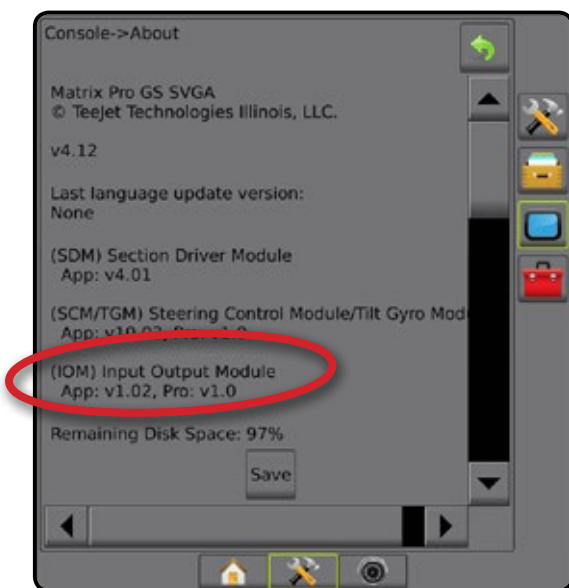

Sensores não disponíveis

Se não houver um Kit de interface do sensor de pressão instalado, as opções de configuração não ficam disponíveis.

Figura 4-21: Kit de interface do sensor de pressão não detectado

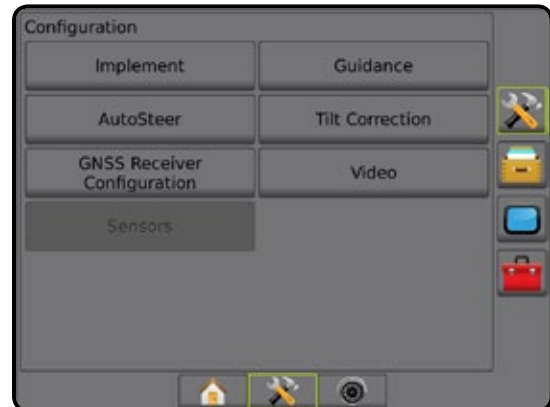

Sensor de pressão do módulo de entrada/saída

Quando um Kit de interface do sensor de pressão está presente, as opções do Sensor de pressão são usadas para inserir a classificação de pressão máxima do sensor, de acordo com o fabricante, e definir os alarmes de pressão alta e baixa, determinados pelo usuário.



1. Pressione a guia lateral CONFIGURAÇÃO .
2. Pressione **Sensores**.
3. Pressione **Sensor de pressão do Módulo de entrada/saída (IOM)**.
4. Seleccione:
 - ▶ Classificação de pressão máxima – define a classificação de pressão máxima do sensor de pressão conforme recomendado pelo fabricante
 - ▶ Alarme de baixa pressão – opção usada para inserir o ponto de baixa pressão, determinado pelo usuário, no qual o alarme soará
 - ▶ Alarme de alta pressão – opção usada para inserir o ponto de alta pressão, determinado pelo usuário, no qual o alarme soará
5. Pressione a seta RETORNAR  ou a guia lateral CONFIGURAÇÃO  para voltar à tela principal Configuração.

Figura 4-22: Opções do sensor de pressão do monitor de entrada/saída



Monitor de tamanho da gota

Se um Kit de interface do sensor de pressão estiver sendo usado, as opções do Monitor de tamanho da gota estarão disponíveis.

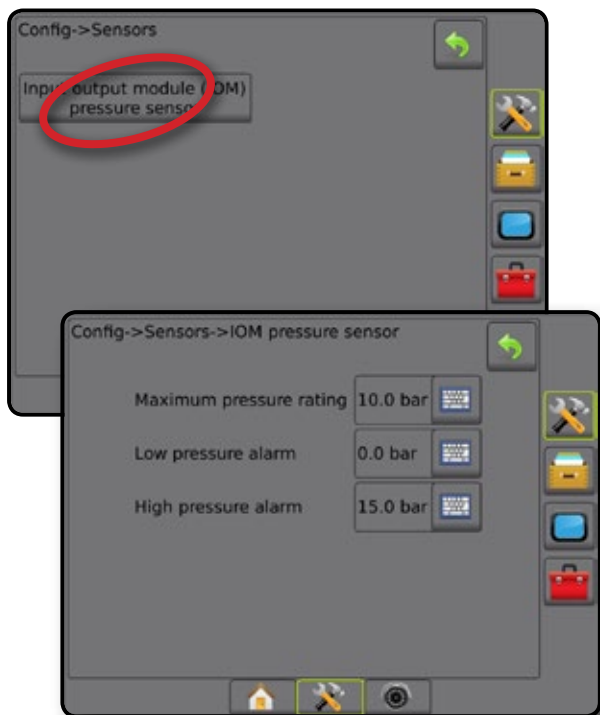

1. Pressione a guia lateral CONFIGURAÇÃO .
2. Pressione **Implemento**.
3. Pressione **Monitor de tamanho da gota**.
4. Selecione se o monitor de tamanho da gota está ativado ou desativado.
5. Pressione a seta RETORNAR  ou a guia lateral CONFIGURAÇÃO  para voltar à tela principal Configuração.

Figura 4-23: Monitor de tamanho da gota



GERENCIAMENTO DE DADOS

O gerenciamento de dados permite transferir e gerenciar dados do trabalho, gerar relatórios sobre dados do trabalho, alterar o modo de trabalho e transferir e gerenciar as configurações da máquina.

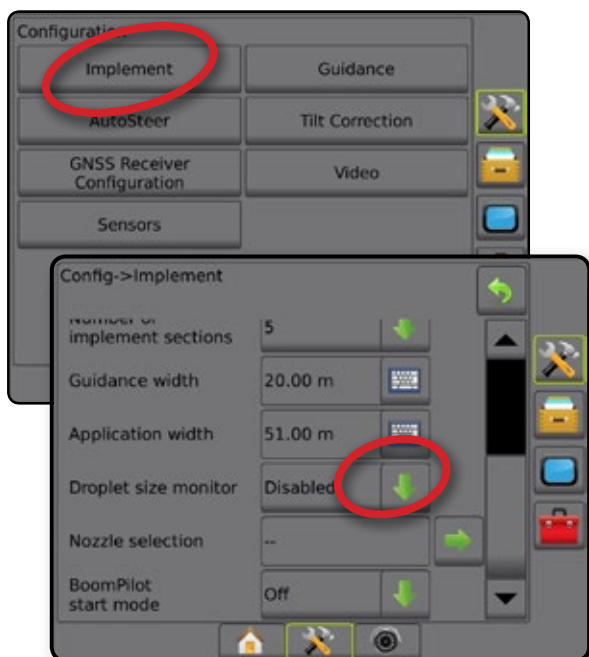

1. Pressione a guia inferior CONFIGURAÇÃO DO SISTEMA .
2. Pressione a guia lateral GERENCIAMENTO DE DADOS .
3. Selecione:
 - ▶ Dados do trabalho – no modo de trabalho avançado, esta opção é usada para transferir (excluir, importar, exportar) e gerenciar informações do trabalho (criar um novo trabalho, excluir um trabalho ou copiar Linhas de referência, Demarcações, Dados aplicados e/ou Mapa de prescrição de um trabalho para um novo trabalho)
 - ▶ Relatórios – opção usada para criar relatórios de trabalho e salvá-los em uma unidade de pen drive
 - ▶ Opções – opção usada para selecionar o modo de trabalho simples ou avançado
 - ▶ Configurações da máquina – esta opção permite transferir (excluir, importar, exportar) e gerenciar configurações da máquina (criar uma nova configuração da máquina, copiar ou excluir uma configuração da máquina, salvar a configuração da máquina atual para o arquivo selecionado ou carregar a configuração da máquina do arquivo selecionado)

Figura 4-24: Opções de gerenciamento de dados



Dados do trabalho

No modo de trabalho avançado, as opções de dados do trabalho são usadas para transferir (excluir, importar, exportar) e gerenciar informações do trabalho (criar um novo trabalho, excluir um trabalho ou copiar Linhas de referência, Demarcações, Dados aplicados e/ou Mapa de prescrição de um trabalho para um novo trabalho).

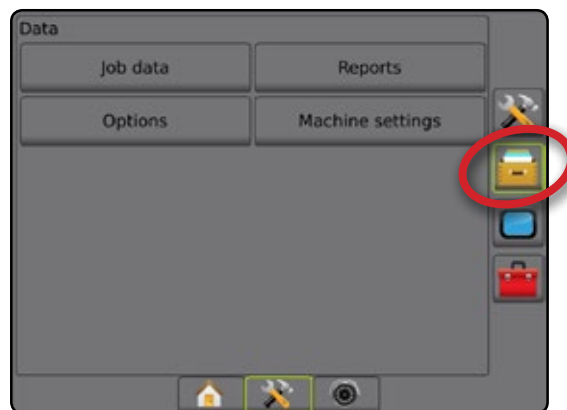
Os Dados do trabalho incluem:

- Nome do trabalho
- Nomes de cliente, fazenda e campo
- Limite
- Área de cobertura
- Linhas de referência
- Mapas (cobertura, prescrição, aplicação, taxa alvo predefinida)
- Falhas do bocal



1. Pressione a guia lateral GERENCIAMENTO DE DADOS .
2. Pressione **Dados do trabalho**.
3. Selecione:
 - ▶ Transferir – no modo de trabalho avançado, permite transferir os trabalhos selecionados de ou para uma unidade de pen drive, bem como excluir trabalhos
 - ▶ Gerenciar – no modo de trabalho avançado, esta opção permite criar um novo trabalho vazio, copiar Linhas de referência, Demarcações, Dados aplicados e/ou Mapa de prescrição de um trabalho selecionado para um novo trabalho, bem como excluir um trabalho selecionado
4. Pressione a seta RETORNAR  ou a guia lateral GERENCIAMENTO DE DADOS  para voltar à tela principal Gerenciamento de dados.

Figura 4-25: Opções de dados do trabalho



Dados do trabalho não disponíveis

No modo de trabalho simples, as opções de dados do trabalho não estão disponíveis.

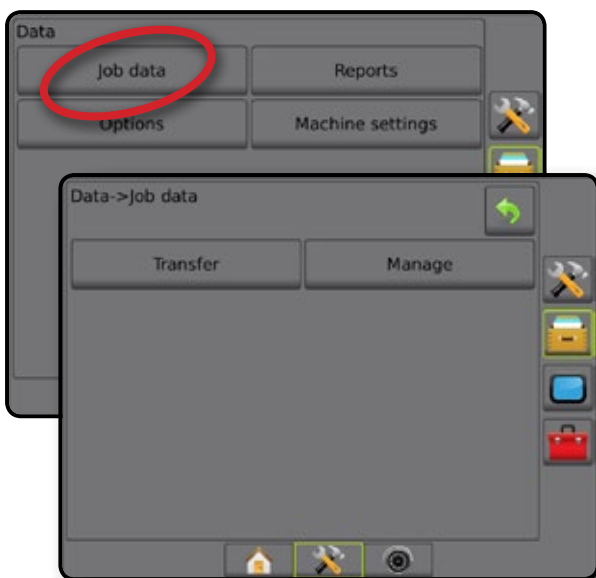
Figura 4-26: Dados do trabalho não disponíveis

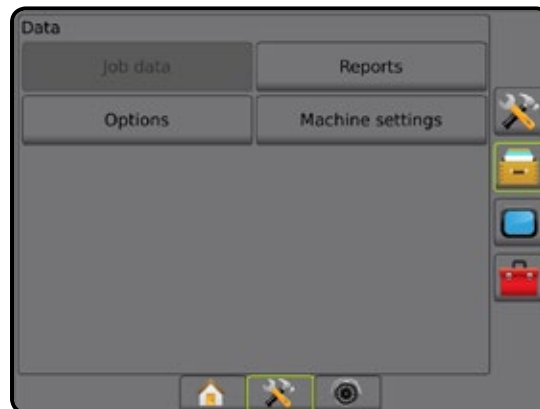





Transferir

No modo de trabalho avançado, a tela de transferência de dados do trabalho permite transferir os trabalhos selecionados de ou para uma unidade de pen drive, bem como excluir trabalhos.

Os trabalhos transferidos para um dispositivo de armazenamento em pen drive podem ser abertos e atualizados usando o Fieldware Link. No Fieldware Link, o usuário pode inserir dados de cliente, fazenda e campo, bem como copiar/editar trabalhos para reutilização de demarcações e linhas de referência. A partir do Fieldware Link, os trabalhos podem ser transferidos para um dispositivo de armazenamento em pen drive para, em seguida, retornarem ao armazenamento interno do console e serem utilizados.

NOTA: Quando um trabalho está ativo ou é iniciado, as opções Transferir não ficam disponíveis para seleção. Para ativar a função, pare o trabalho atual.

Os trabalhos transferidos para um dispositivo de estocagem são removidos do console e deixam de estar disponíveis para uso.

1. Pressione a guia lateral GERENCIAMENTO DE DADOS .
2. Pressione **Dados do trabalho**.
3. Pressione **Transferir**.
4. Selecione:
 - ▶ Mover dados do trabalho para armazenamento em pen drive  – opção usada para mover dados do trabalho do armazenamento interno para o armazenamento em pen drive
 - ▶ Mover dados do trabalho para armazenamento interno  – opção usada para mover dados do trabalho do armazenamento em pen drive para o armazenamento interno
 - ▶ Excluir dados do trabalho  – opção usada para excluir dados do trabalho do armazenamento interno



5. Pressione a seta RETORNAR  ou a guia lateral GERENCIAMENTO DE DADOS  para voltar à tela principal Gerenciamento de dados.

Figura 4-27: Dados do trabalho – Transferir



Gerenciar

No modo de trabalho avançado, a tela Gerenciar dados do trabalho permite criar um novo trabalho vazio, copiar Linhas de referência, Demarcações, Dados aplicados e/ou Mapa de prescrição de um trabalho selecionado para um novo trabalho, bem como excluir um trabalho selecionado.

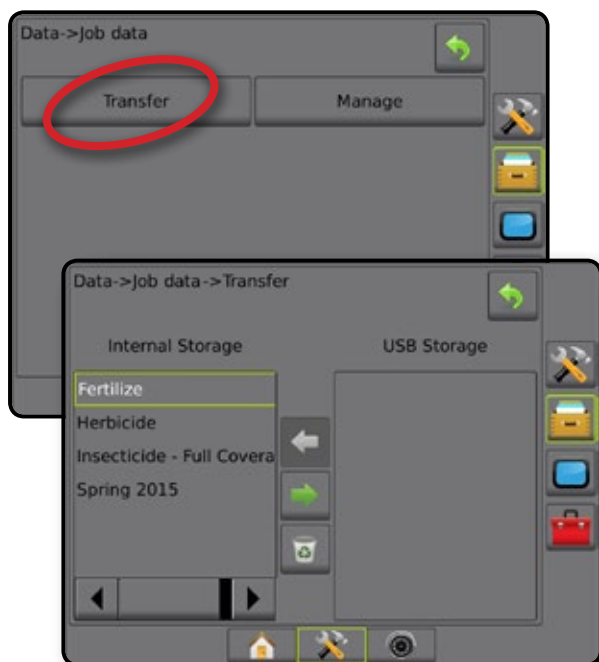
NOTA: Quando um trabalho está ativo ou é iniciado, as opções Gerenciar não ficam disponíveis para seleção. Para ativar a função, pare o trabalho atual.



1. Pressione a guia lateral GERENCIAMENTO DE DADOS .
2. Pressione **Dados do trabalho**.
3. Pressione **Gerenciar**.
4. Selecione:
 - ▶ Novo – esta opção cria um novo trabalho vazio, sem qualquer associação a Linhas de referência, Demarcações, Dados aplicados ou Mapa de prescrição
 - ▶ Copiar – use para copiar Linhas de referência, Demarcações, Dados aplicados e/ou Mapa de prescrição de um trabalho selecionado para um novo trabalho
 - ▶ Excluir – opção usada para excluir dados do trabalho do armazenamento interno
5. Pressione a seta RETORNAR  ou a guia lateral GERENCIAMENTO DE DADOS  para voltar à tela principal Gerenciamento de dados.

Figura 4-28: Dados do trabalho – Gerenciar







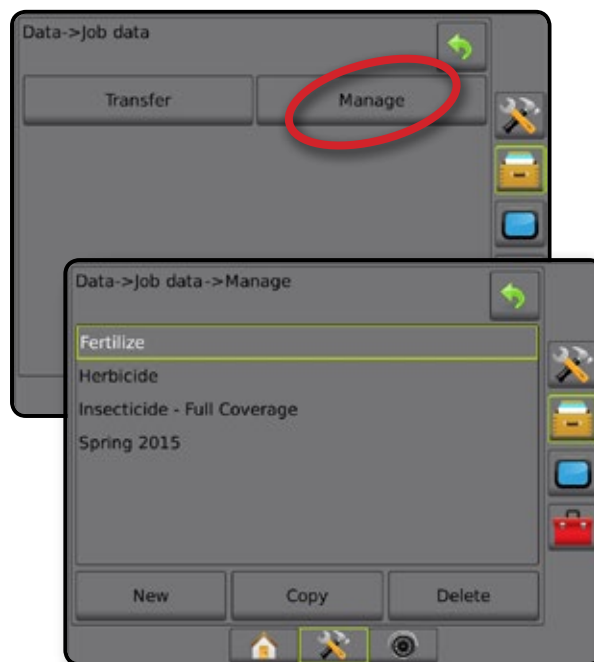

Relatórios

Os relatórios são usados para criar relatórios de trabalho e salvá-los em uma unidade de pen drive.

NOTA: Se o Modo de trabalho simples estiver selecionado na página Opções, somente o trabalho atual poderá ser salvo.

Quando um trabalho está ativo ou é iniciado, os relatórios não ficam disponíveis para seleção. Para ativar a função, pare o trabalho atual.

Ao fechar um trabalho com uma unidade de pen drive no console, você tem a opção de criar um relatório sobre o trabalho atual.

1. Pressione a guia lateral GERENCIAMENTO DE DADOS .
2. Pressione **Relatórios**.
3. Insira uma unidade de pen drive no console.
4. Selecione o trabalho a ser salvo.
5. Selecione:
 - ▶ PDF  – relatório para impressão
 - ▶ KML  – Mapa do Google Earth
 - ▶ SHP  – Dados da forma ESRI
 - ▶ TODOS  – todos os tipos de arquivo disponíveis
6. Pressione a seta RETORNAR  ou a guia lateral GERENCIAMENTO DE DADOS  para voltar à tela principal Gerenciamento de dados.





NOTA: Os ícones     ou botões de arquivo não estarão disponíveis para seleção (desabilitados) até que a unidade de pen drive seja corretamente inserida.

Figura 4-29: Relatórios – Modo de trabalho avançado



Figura 4-30: Relatórios – Modo de trabalho simples

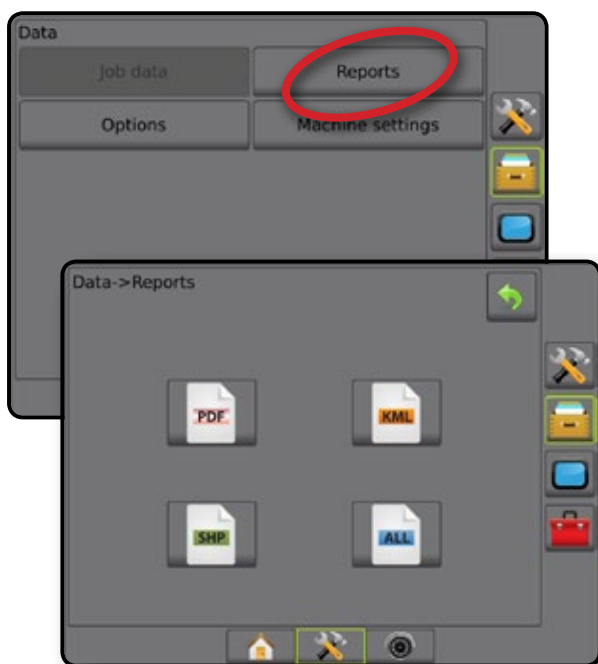

Opções (Modo de trabalho)

As opções permitem que o operador selecione entre o Modo de trabalho simples ou avançado.

NOTA: Quando um trabalho está ativo ou é iniciado, a alteração do modo de trabalho não fica disponível. Para ativar a função, pare o trabalho atual.

AVISO! A alteração dos modos de trabalho exclui todos os dados internos do trabalho.





1. Pressione a guia lateral GERENCIAMENTO DE DADOS .
2. Pressione **Opções**.
3. Pressione a seta PARA BAIXO  para acessar a lista de opções.
4. Selecione:
 - ▶ Simples – apenas a área demarcada e as áreas de cobertura são exibidas na tela Início. Somente o trabalho atual está disponível para gravação em Relatórios. O uso com o Fieldware Link não está disponível.
 - ▶ Avançado – mais de um trabalho estará disponível por vez. A tela Início exibe nomes de cliente, fazenda, campo e trabalho, áreas demarcadas e de cobertura, hora da aplicação e distância do trabalho selecionado. Para exportar todos os perfis de trabalho salvos como um arquivo PDF, SHP ou KML em uma unidade de pen drive, acesse Dados -> Relatórios.
 - Só é possível inserir informações do cliente, da fazenda, do campo e mapas de prescrição usando o Fieldware Link. Um nome de trabalho só pode ser editado usando o Fieldware Link.
 - Acessando Fieldware Link ou Dados -> Dados do trabalho -> Gerenciar no console, o usuário pode duplicar trabalhos para reutilização de demarcações, linhas de referência, dados de cobertura e mapas de prescrição.
5. "A alteração dos modos de trabalho exige a exclusão de todos os dados do trabalho. Deseja alterar os modos?"
Pressione:
 - ▶ Sim – para fazer a alteração
 - ▶ Não – para manter a configuração atual
6. Pressione a seta RETORNAR  ou a guia lateral GERENCIAMENTO DE DADOS  para voltar à tela principal Gerenciamento de dados.

Figura 4-31: Opções – Alterar modo de trabalho



Configurações de máquina

As Configurações da máquina são usadas para transferir (excluir, importar, exportar) e gerenciar perfis para configurações da máquina (criar um novo perfil, copiar ou excluir um perfil, salvar o perfil atual no perfil selecionado ou carregar as configurações da máquina do perfil selecionado).

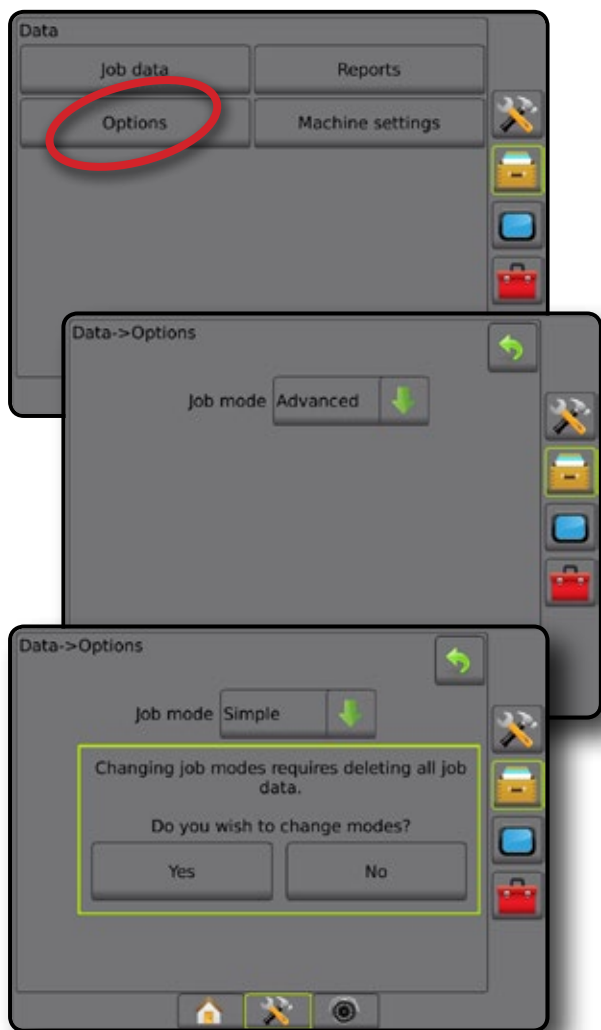
As Configurações da máquina incluem:

- Configurações do implemento
- Configurações de direção automática/correção de inclinação
- Configurações de controle de taxa
- Configurações específicas do trabalho (incluindo taxas de aplicação, tipo de aplicação e atribuições de Canal do produto)

NOTA: Nem todas as configurações são salvas como parte das configurações da máquina. Consulte os detalhes no anexo "Configurações do menu do console Matrix Pro GS".



1. Pressione a guia lateral GERENCIAMENTO DE DADOS .
2. Pressione **Configurações da máquina**.
3. Selecione:
 - ▶ Transferir – esta opção permite transferir as configurações da máquina selecionadas de ou para uma unidade de pen drive, bem como excluí-las
 - ▶ Gerenciar – esta opção permite a criação de novas configurações da máquina vazias, a cópia de configurações da máquina selecionadas para novas configurações da máquina, a exclusão de configurações da máquina selecionadas, a gravação das configurações da máquina atuais nas configurações da máquina selecionadas ou o carregamento das configurações da máquina selecionadas nas configurações atuais
4. Pressione a seta RETORNAR  ou a guia lateral GERENCIAMENTO DE DADOS  para voltar à tela principal Gerenciamento de dados.

Figura 4-32: Configurações de máquina



Transferir

A tela Transferir das configurações da máquina permite transferir as configurações da máquina selecionadas de ou para uma unidade de pen drive, bem como excluí-las.

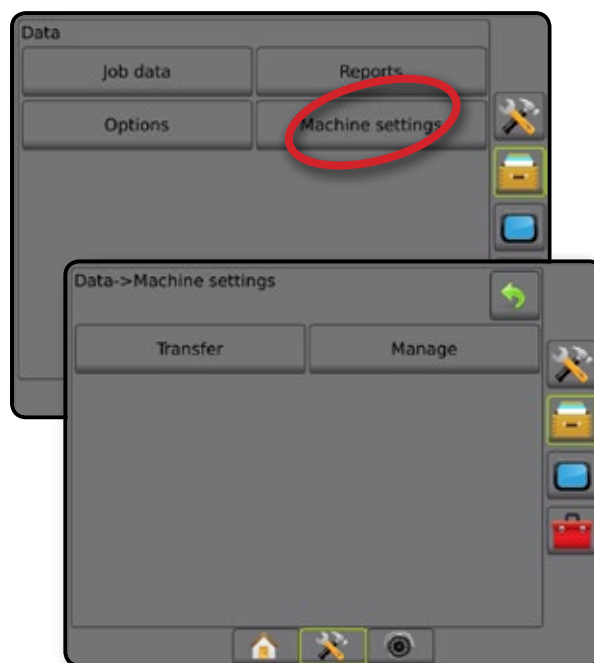
As configurações da máquina transferidas para um dispositivo de armazenamento em pen drive podem ser abertas e atualizadas usando o Fieldware Link. A partir do Fieldware Link, as configurações da máquina podem ser transferidas para um dispositivo de armazenamento em pen drive para, em seguida, retornarem ao armazenamento interno do console e serem utilizadas.

NOTA: Nem todas as configurações salvas como parte das configurações da máquina estão disponíveis para edição no Fieldware Link. Consulte os detalhes na tabela de disponibilidade de configurações.

As configurações da máquina transferidas para um dispositivo de estocagem são removidas do console e deixam de estar disponíveis para uso.







1. Pressione a guia lateral GERENCIAMENTO DE DADOS .
2. Pressione **Configurações da máquina**.
3. Pressione **Transferir**.
4. Selecione:
 - ▶ Mover configurações da máquina para armazenamento em pen drive  – opção usada para mover as configurações da máquina do armazenamento interno para o pen drive
 - ▶ Mover configurações da máquina para armazenamento interno  – opção usada para mover as configurações da máquina do pen drive para armazenamento interno
 - ▶ Excluir configurações da máquina  – esta opção exclui as configurações da máquina do armazenamento interno ou do armazenamento em pen drive
5. Pressione a seta RETORNAR  ou a guia lateral GERENCIAMENTO DE DADOS  para voltar à tela principal Gerenciamento de dados.

Figura 4-33: Configurações da máquina – Transferir



Gerenciar

A tela Gerenciar das configurações da máquina permite a criação de novas configurações da máquina vazias, a cópia de configurações da máquina selecionadas para novas configurações da máquina, a exclusão de configurações da máquina selecionadas, a gravação das configurações da máquina atuais nas configurações da máquina selecionadas ou o carregamento das configurações da máquina selecionadas nas configurações atuais.

NOTA: Nem todas as configurações são salvas como parte das configurações da máquina. Consulte os detalhes no anexo "Configurações do menu do console Matrix Pro GS".



1. Pressione a guia lateral GERENCIAMENTO DE DADOS .
2. Pressione **Configurações da máquina**.
3. Pressione **Gerenciar**.
4. Selecione:
 - ▶ Novo – opção usada para criar uma nova configuração da máquina sem informações de implemento associadas
 - ▶ Copiar – opção usada para copiar as configurações da máquina selecionadas para novas configurações da máquina
 - ▶ Excluir – opção usada para excluir configurações da máquina selecionadas do armazenamento interno
 - ▶ Salvar – opção usada para salvar as configurações da máquina atuais nas configurações da máquina selecionadas
 - ▶ Carregar – opção usada para carregar as configurações da máquina selecionadas nas configurações atuais
5. Pressione a seta RETORNAR  ou a guia lateral GERENCIAMENTO DE DADOS  para voltar à tela principal Gerenciamento de dados.

Figura 4-34: Configurações da máquina – Gerenciar



CONSOLE

A Configuração do console é usada para configurar a exibição e as configurações culturais, liberar recursos avançados, estabelecer conexão com a rede sem fio e reproduzir dados de demonstração do GNSS. Informações sobre outros dispositivos conectados ao sistema estão disponíveis na seção Sobre.

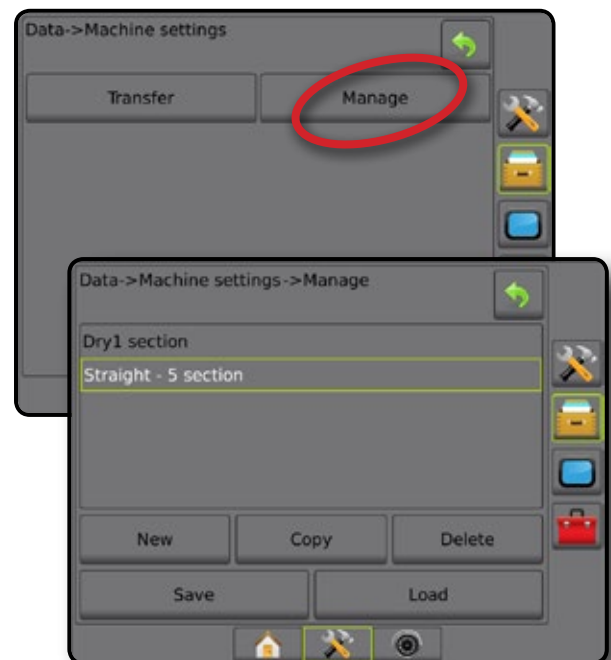

1. Pressione a guia inferior CONFIGURAÇÃO DO SISTEMA .
2. Pressione a guia lateral CONSOLE .
3. Selecione:
 - ▶ Sobre – opção usada para exibir a versão do software do sistema, bem como as versões do software dos módulos conectados ao barramento CAN
 - ▶ Exibição – configura a paleta de cores e o brilho do LCD, estabelece a disponibilidade de captura de tela e calibra a tela sensível ao toque
 - ▶ Cultural – usada para configurar unidades, idioma e fuso horário
 - ▶ Volume de áudio – ajusta o nível do volume do alto-falante
 - ▶ Demonstração do GNSS – inicia a reprodução de dados de GNSS simulados
 - ▶ Liberar recurso – esta opção libera recursos avançados



Figura 4-35: Opções do console



Sobre

A tela Sobre/Salvar exibe a versão do software do sistema, bem como as versões do software dos módulos conectados ao barramento CAN.

Como auxílio à solução de problemas no campo, o usuário final pode usar o botão Salvar para baixar um arquivo de texto contendo informações do software atual em uma unidade de pen drive e, em seguida, enviar esse arquivo por e-mail à equipe de suporte.

1. Pressione a guia lateral CONSOLE .
2. Pressione **Sobre**.
3. Selecione:
 - ▶ Visualize informações como Número de série da unidade, versão do software e módulos conectados
 - ▶ Com uma unidade de pen drive no console, pressione **Salvar** para salvar as informações de Sobre na unidade de pen drive. As informações de versão salvas na unidade de pen drive confirmarão a gravação.
4. Pressione a seta RETORNAR  ou a guia lateral CONSOLE  para voltar à tela principal Configurações do console.

NOTA: A opção **Salvar** só estará disponível para seleção (habilitada) se a unidade de pen drive estiver inserida corretamente.

Figura 4-36: Opções de Sobre

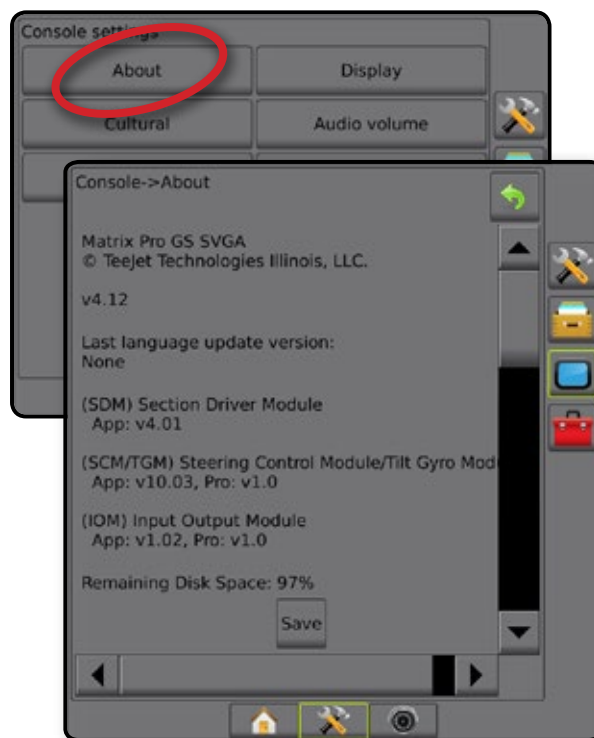

Exibição

A Exibição é usada para configurar a paleta de cores e o brilho do LCD, estabelecer a disponibilidade de captura de tela e calibrar a tela sensível ao toque.



1. Pressione a guia lateral CONSOLE .
2. Pressione **Exibição**.
3. Selecione:
 - ▶ Paleta de cores – usada para escolher a paleta de cores que oferece a leitura mais fácil
 - ▶ Brilho do LCD – ajusta o brilho da tela do console
 - ▶ Captura de tela – permite a gravação de capturas de tela na unidade de pen drive
 - ▶ Calibração da tela – calibra a tela sensível ao toque
4. Pressione a seta RETORNAR  ou a guia lateral CONSOLE  para voltar à tela principal Configurações do console.

Figura 4-37: Opções de Exibição



Cultural

A opção Cultural é usada para configurar unidades, idioma e fuso horário.

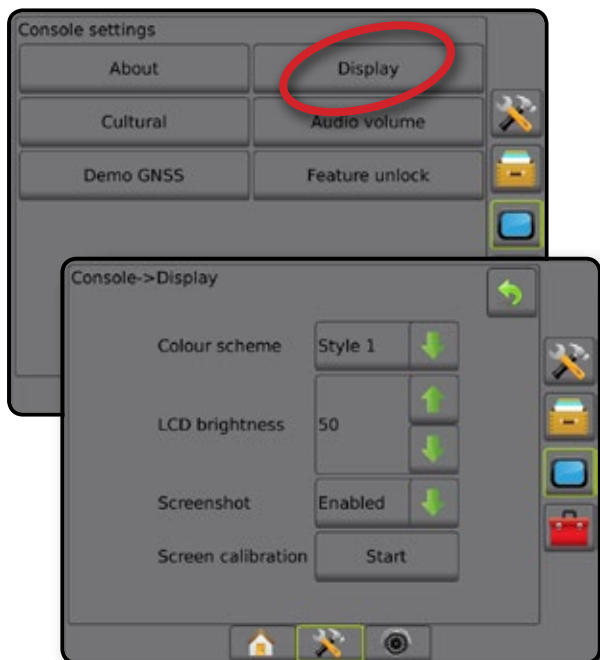

1. Pressione a guia lateral CONSOLE .
2. Pressione **Cultural**.
3. Selecione:
 - ▶ Unidades – opção usada para definir as unidades do sistema
 - ▶ Idioma – opção usada para definir o idioma do sistema
 - ▶ Fuso horário – opção usada para estabelecer o fuso horário local
4. Pressione a seta RETORNAR  ou a guia lateral CONSOLE  para voltar à tela principal Configurações do console.

Figura 4-38: Opções Culturais



Volume do áudio

A opção Volume de áudio ajusta o nível do volume do alto-falante.





1. Pressione a guia lateral CONSOLE .
2. Pressione **Volume de áudio**.
3. Pressione:
 - ▶ Seta para CIMA  aumenta o som
 - ▶ Seta para BAIXO  diminui o som
4. Pressione a seta RETORNAR  ou a guia lateral CONSOLE  para voltar à tela principal Configurações do console.



Figura 4-39: Opções de volume de áudio



Demonstração do GNSS

A Demonstração do GNSS é usada para iniciar a reprodução de um sinal GNSS simulado.

AVISO! Esta ferramenta desabilitará posições de GNSS recebidas e iniciará a reprodução dos dados simulados. A reinicialização do console é necessária para restaurar o GNSS real.

1. Pressione a guia lateral CONSOLE .
2. Pressione **Demonstração do GNSS**.
3. Pressione **Iniciar**.
4. Pressione a seta RETORNAR  ou a guia lateral CONSOLE  para voltar à tela principal Configurações do console.

NOTA: A reinicialização do console é necessária para restaurar o GNSS real.

Figura 4-40: Demonstração do GNSS

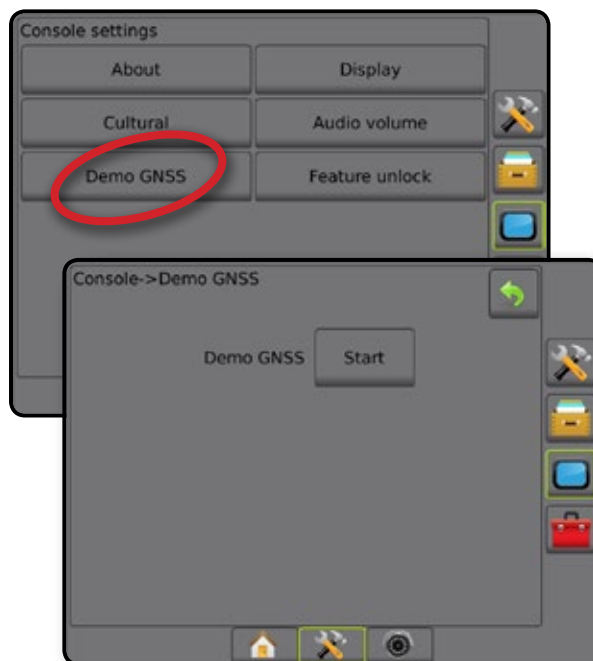

Reiniciar Demonstração do GNSS

É possível reiniciar a demonstração do GNSS.



1. Pressione a guia lateral CONSOLE .
2. Pressione **Demonstração do GNSS**.
3. Pressione **Reiniciar**.
4. Pressione a seta RETORNAR  ou a guia lateral CONSOLE  para voltar à tela principal Configurações do console.

Figura 4-41: Reiniciar Demonstração do GNSS



Desbloqueio recurso

A opção Liberar recurso é usada para liberar recursos avançados.

NOTA: O código de liberação é exclusivo para cada console. Entre em contato com o Serviço de atendimento ao cliente da TeeJet Technologies. Uma vez liberado, o recurso permanece assim até que o console seja totalmente redefinido.



1. Pressione a guia lateral CONSOLE .
2. Pressione **Liberar recurso**.
3. Pressione o botão de recurso bloqueado , para o recurso bloqueado em questão:
 - ▶ BoomPilot para espalhadora – oferece opções de aplicação da espalhadora quando usado com um implemento de espalhadora compatível
 - ▶ Controle de taxa de terceiros – oferece opções de controle de taxa quando usado com um controlador de taxa de terceiros compatível
4. Insira o código de liberação.
5. Reinicie o console.

Figura 4-42: Recurso liberado



FERRAMENTAS

As Ferramentas são usadas para carregar atualizações de software para dispositivos do sistema e realizar vários cálculos em uma calculadora ou conversor de unidades comum.

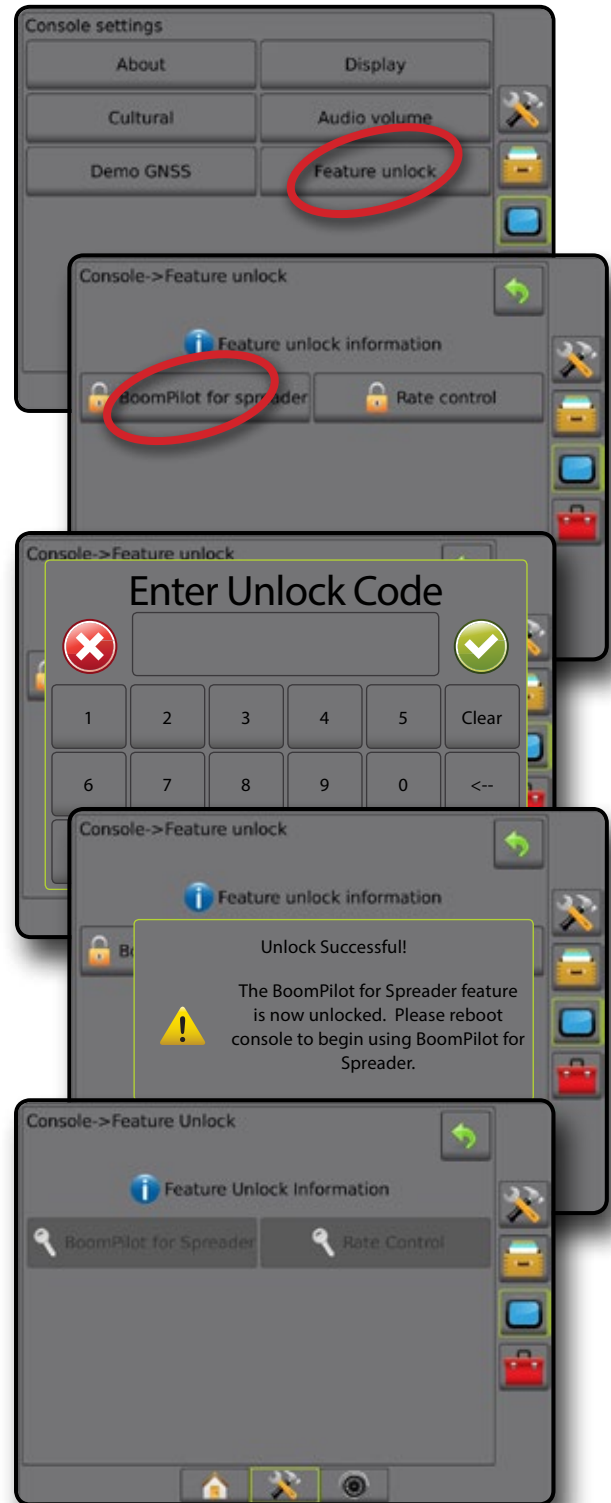

1. Pressione a guia inferior CONFIGURAÇÃO DO SISTEMA .
2. Pressione a guia lateral FERRAMENTAS .
3. Selecione:
 - ▶ Carregar software – carrega atualizações de software de uma unidade de pen drive para dispositivos do sistema.
 - ▶ Extras – acessa a Calculadora e o Conversor de unidades

Figura 4-43: Opções de Ferramentas



Carregar software

A tela Carregar software é usada para carregar atualizações de software de uma unidade de pen drive para dispositivos do sistema.

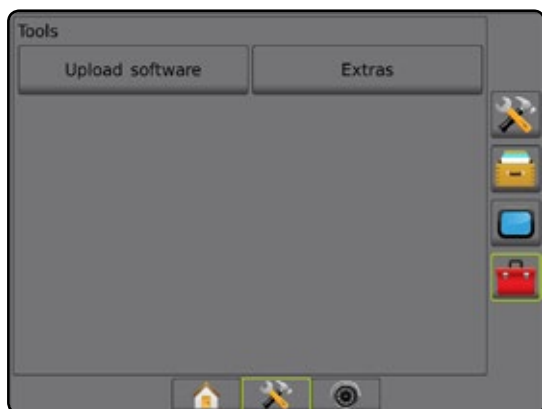
NOTA: A disponibilidade deste recurso varia dependendo da versão do software.





1. Pressione a guia lateral FERRAMENTAS .
2. Pressione **Carregar software**.
3. Insira a unidade de pen drive que contém atualizações de software no console.
4. Em Dispositivo, pressione a seta PARA BAIXO  e selecione o dispositivo cujo software será atualizado:
5. Em Software, pressione a seta PARA BAIXO  e selecione a atualização de software que será carregada no dispositivo.
6. Pressione **Iniciar carregamento**.
7. Quando solicitado, pressione **OK**.
8. Pressione a seta RETORNAR  para voltar à tela Ferramentas, ou a guia lateral CONSOLE  para voltar à tela principal Configurações do console.

Figura 4-44: Carregar software



Extras

1. Pressione a guia lateral FERRAMENTAS .
2. Pressione **Extras**.
3. Selecione:
 - ▶ Calculadora – usada para realizar cálculos matemáticos
 - ▶ Conversor de unidades – usado para realizar conversões de unidades para área, comprimento, volume, pressão, massa, temperatura ou ângulo

Figura 4-45: Calculadora



Figura 4-46: Conversor de unidades



CAPÍTULO 5 – CONFIGURAÇÃO DO RECEPTOR GNSS

A configuração Receptor GNSS é usada para configurar Tipo de GNSS, Porta de GNSS e PRN e outros parâmetros do GNSS, bem como para visualizar informações de status do GNSS.

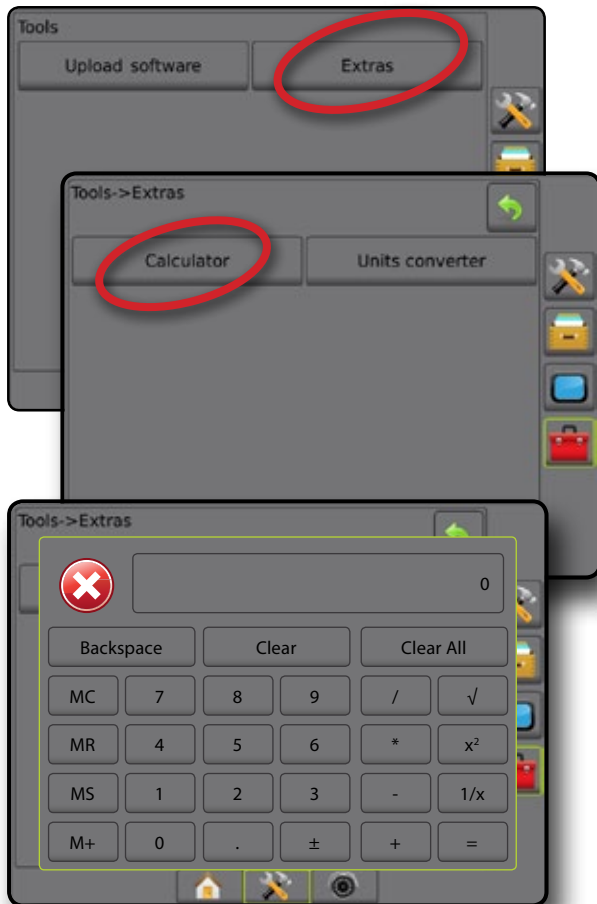
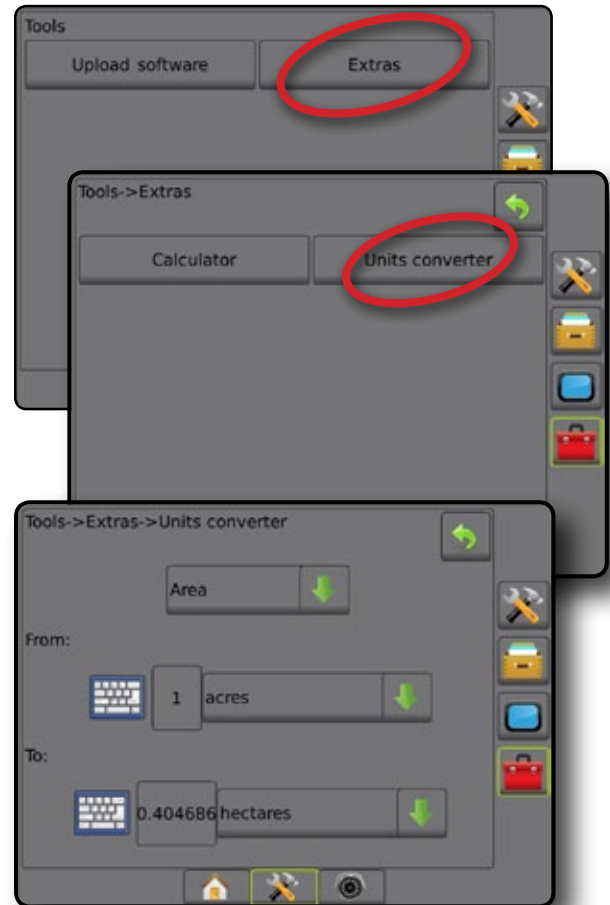
Configuração do receptor GNSS

NOTA: Essas configurações são necessárias para a operação do controle de taxa, da direção assistida/automática e do sensor de inclinação, assim como para a operação correta do implemento.

1. Pressione a guia lateral CONFIGURAÇÃO .
2. Pressione **Configuração do receptor GNSS**.
3. Selecione:
 - ▶ Tipo de GNSS – define a aceitação das transmissões de fonte de GNSS: GPS, GLONASS ou SBAS (com ou sem DGPS solicitado).
 - ▶ Porta de GNSS – define a porta de comunicação do GNSS: interna ou externa
 - ▶ Informações de status do GNSS – exibe as informações do status atual do GNSS: GGA/VTG (Taxas de dados), Número de satélites, HDOP, PRN, Qualidade GGA, Receptor, Versão do receptor, Zona UTM e modelo de correção
 - ▶ Programa – permite a programação direta do receptor GNSS por meio de uma interface de linha de comando. Este recurso deve ser usado apenas por técnicos de suporte da TeeJet. Você assume a responsabilidade pelo uso!
 - ▶ PRN – seleciona o PRN SBAS que fornecerá os dados de correção diferencial GNSS. Para escolher a seleção automática do PRN, defina como **Automático**.
 - ▶ PRN alternado – quando o PRN não é automático, um segundo PRN alternado SBAS oferece um segundo conjunto de dados de correção diferencial GNSS



4. Pressione a seta RETORNAR  ou a guia lateral CONFIGURAÇÃO  para voltar à tela principal Configuração.

Figura 5-1: Opções de GNSS



Tipo de GNSS

Além dos sinais GPS, o Tipo de GNSS pode ser personalizado para aceitar sinais de aumento de GNSS: transmissões de fonte SBAS corrigidas diferencialmente, transmissões de fonte GLONASS não corrigidas ou ambas. Transmissões de fonte DGPS também podem ser exigidas.

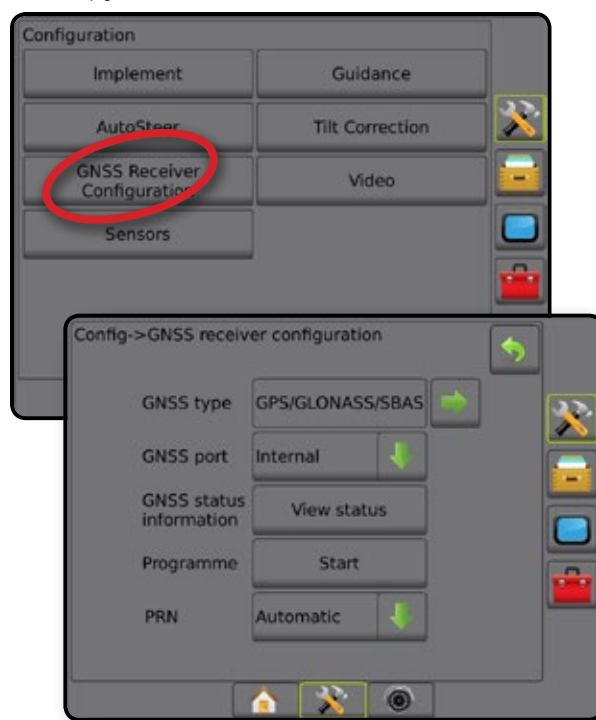
1. Pressione a seta PRÓXIMA PÁGINA ➡ para acessar a lista de opções.
2. Selecione:
 - ▶ GPS – sinais não corrigidos do sistema GPS
NOTA: O GPS está sempre selecionado.
 - ▶ GLONASS – acrescenta sinais não corrigidos provenientes do sistema GLONASS
 - ▶ SBAS (por exemplo, EGNOS, GAGAN, MSAS, SDCM, WAAS) – acrescenta sinais corrigidos diferencialmente do sistema SBAS
 - ▶ DGPS solicitado – acrescenta sinais GPS corrigidos diferencialmente (também é necessário selecionar o SBAS)
NOTA: O console não permitirá a orientação no modo DGPS solicitado sem o sinal DGPS corrigido.
3. Para inicializar o receptor GNSS, saia desta tela. Essa ação leva cerca de um minuto, e o console não responderá até que a ação seja concluída.

Figura 5-2: Tipo de GNSS

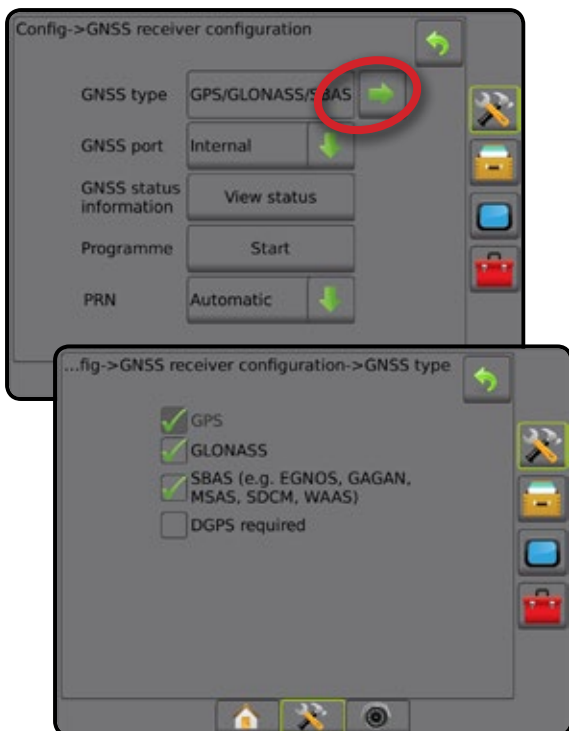

Porta de GNSS

A porta COM pode ser definida como "Interna" para usar o receptor GNSS interno e transmitir, ou como "Externa", para receber dados de GNSS externos.

1. Pressione a seta PARA BAIXO ▼ para acessar a lista de opções.
2. Selecione:
 - ▶ Interna – usa o GNSS interno e transmite
 - ▶ Externa – recebe dados GNSS externos

NOTA: O trabalho com sinais como OmniSTAR HP/XP ou RTK requer que a Porta de GNSS seja definida como Externa.

Figura 5-3: Porta de GNSS



Requisitos mínimos de configuração do receptor externo

Para que o Matrix Pro GS seja conectado e funcione com um receptor GNSS externo, os seguintes requisitos mínimos de configuração devem ser atendidos.

Configurações da porta serial

Taxa de transmissão:	19.200
Bits de dados:	8
Paridade:	Nenhum
Bits de parada:	1

Requisitos de conexão da porta serial

Cabo serial macho RS-232 de 9 pinos

NOTE: pode ser necessário um adaptador de modem nulo, dependendo da pinagem do receptor.

Strings NMEA

GGA	5 Hz
VTG opcional	5 Hz, 2 Hz, desligado
ZDA	0,2 Hz

Informações do status de GNSS

As Informações do status de GNSS mostram um instantâneo das informações atuais do status de GNSS.

1. Pressione **Visualizar status**.
2. Visualize dados que incluem:
 - ◀ Taxas de dados GGA/VTG – o número de posições de GNSS por segundo.
 - ◀ Número de satélites – o número de satélites GNSS na visualização (é necessário um mínimo de 4 para DGPS)
 - ◀ HDOP – medida da força geométrica do satélite no plano horizontal. Recomenda-se um valor de HDOP inferior a 2.
 - ◀ PRN – o ID do satélite DGPS atual
 - ◀ Qualidade GGA – o indicador de qualidade atual do sinal GNSS (consulte a tabela Requisitos de GGA)
 - ◀ Receptor – o indicador atual do receptor
 - ◀ Versão do receptor – a versão do software instalada no receptor
 - ◀ Zona UTM – zona de localização atual (consulte "Coordenadas e zonas UTM" neste manual)
 - ◀ Modelo – os modelos de correção disponíveis para serem usados com a configuração do receptor atual
3. Pressione **OK** para retornar à tela Configuração do receptor GNSS.

NOTA: Se o GNSS não estiver disponível, todas as entradas serão "Inválidas".

Figura 5-4: Informações do status de GNSS

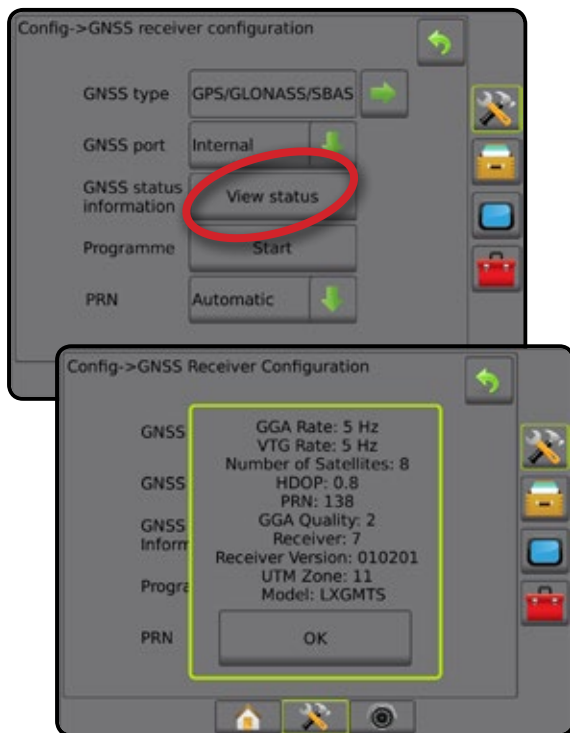

Informações do status do GNSS nas telas de orientação

O Status do GNSS exibe informações sobre o status atual de GNSS, incluindo taxas de dados, número de satélites na visualização, status de HDOP e PRN, receptor e versão, qualidade e ID do satélite e zona UTM.

1. Pressione o ícone STATUS DO GNSS .

Figura 5-5: Informações do status de GNSS na tela de orientação



Requisitos de GGA

A Qualidade GGA necessária para o trabalho com vários tipos de sinal pode variar. Consulte os requisitos na tabela a seguir.

Serviço	Indicador	Precisão
Somente GPS	1	<3 m
WAAS/EGNOS/Sinalizador	2	<1 m
RTK	4	4 cm
OmniSTAR HP/XP	5	10 cm
Planagem/ClearPath	9	<1 m

Programa

A opção Programa permite a programação direta do receptor GNSS por meio de uma interface de linha de comando. Este recurso deve ser usado apenas por técnicos de suporte da TeeJet. Você assume a responsabilidade pelo uso!

1. Pressione **Iniciar**.
2. Ajuste a programação conforme necessário.

Figura 5-6: Receptor programação



PRN

A opção PRN seleciona o PRN SBAS que fornecerá os dados de correção diferencial GNSS.

1. Pressione a seta PARA BAIXO ▼ para acessar a lista de opções.
2. Selecione:
 - ▶ Automático – seleção automática do PRN
 - ▶ Número – entre em contato com seu revendedor local para obter o número associado ao seu local de operação

Figura 5-7: PRN

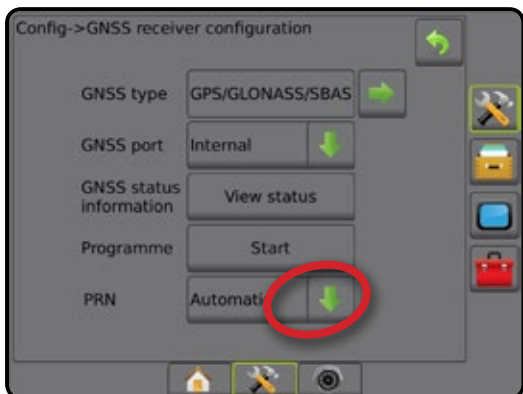

PRN alternado

Quando o PRN não é automático, um segundo PRN alternado SBAS oferece um segundo conjunto de dados de correção diferencial GNSS.

1. Pressione a seta PARA BAIXO ▼ para acessar a lista de opções.
2. Selecione:
 - ▶ Nenhum – nenhum número de PRN alternado
 - ▶ Número – entre em contato com seu revendedor local para obter o número associado ao seu local de operação

Figura 5-8: PRN alternado

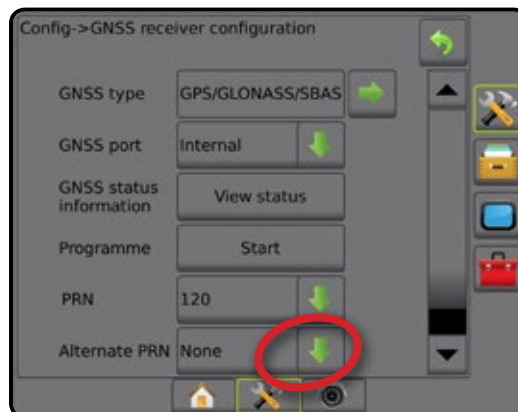

PRN não mostrado

As opções do PRN só são disponibilizadas com o Tipo GNSS SBAS selecionado.

Figura 5-9: PRN não mostrado



Glossário do GNSS

Provedor de satélite comercial:

Outra fonte comum para sinais DGPS. As informações de correção de erro obtidas de suas estações de base são enviadas a um satélite de comunicação (independente dos satélites GPS) e transmitidas ao usuário. Essas correções baseadas em satélite tendem a ter uma cobertura mais ampla do que as transmissões baseadas em torre (links FM), e a precisão do sistema não é significativamente afetada pela distância do usuário em relação aos receptores da estação de base. A maior parte desses prestadores de serviço exige uma taxa de assinatura para o uso. Uma prestadora bastante conhecida é a OmniSTAR®.

CORS (Estação de referência operacional contínua)/Rede RTK:

Uma série de estações de base distribuídas em uma determinada região geográfica (como um país/estado inteiro), que são conectadas em rede por um computador centralizado e transmitem dados de correção RTK pela Internet. As redes CORS podem ser de propriedade/operação privada ou pública e oferecer sinal gratuito ou exigir uma taxa de assinatura anual. Ao acessar uma rede CORS por conexão celular, o usuário final elimina a necessidade de ter uma estação de base.

GPS (diferencial) (DGPS):

A forma mais frequente de corrigir erros de GPS comuns. Exemplos de DGPS incluem WAAS, EGNOS, OmniSTAR® e RTK.

EGNOS (Serviço Europeu de Navegação por Sobreposição Geoestacionária):

Um sistema de aumento baseado em satélite (SBAS) desenvolvido em conjunto pela Agência Espacial Europeia (ESA), pela Comunidade Europeia e pela EUROCONTROL. O sistema é de uso gratuito e oferece cobertura de correção diferencial principalmente no continente europeu. O EGNOS oferece precisões de passagem a passagem de 15-25 cm e precisões ano a ano de +/- 1 m.

GLONASS (Sistema de navegação global por satélite):

Um sistema de navegação global por satélite desenvolvido e operado pelo governo russo. O GLONASS é composto por aproximadamente 24 satélites, que orbitam a Terra continuamente. Embora os primeiros receptores GNSS geralmente usassem apenas sinais GPS, muitos dos receptores GNSS atuais podem utilizar tanto sinais de GPS e como de GLONASS, aumentando efetivamente o número total de satélites disponíveis para uso.

GPS (Sistema de posicionamento global):

O nome da rede de navegação por satélite mantida pelo Departamento de Defesa dos EUA. O GPS é composto por aproximadamente 30 satélites, que orbitam a Terra continuamente. O termo também é usado para se referir a qualquer dispositivo que conte com navegação via satélite.

NTRIP (Transporte de RTCM em rede via protocolo de Internet):

Um aplicativo baseado na Internet que disponibiliza os dados de correção RTCM das estações CORS para qualquer pessoa que tenha uma conexão com a Internet e as credenciais de login apropriadas no servidor NTRIP. Geralmente, o NTRIP usa um link de celular para se conectar à Internet e ao servidor NTRIP.

Deriva do GPS:

Mudança de posição que pode ser causada por modificações na constelação de satélites, pela operação perto de árvores ou de outros obstáculos e por erros no relógio do satélite. A correção RTK é recomendada para aplicações em campo, onde os efeitos da deriva do GPS precisam ser minimizados.

GNSS (Sistema de navegação global por satélite):

Um termo geral referente aos vários sistemas de navegação via satélite que um receptor utiliza para calcular sua posição. Dentre os exemplos desses sistemas estão: O GPS, desenvolvido pelos Estados Unidos, e o GLONASS, da Rússia. Outros sistemas em desenvolvimento incluem o Galileo, da União Europeia, e o Compass, criado pela China. Receptores GNSS de uma nova geração estão sendo desenvolvidos a fim de utilizar múltiplos sinais GNSS (como GPS e GLONASS). Dependendo da constelação e dos níveis de precisão desejados, o desempenho do sistema pode ser aprimorado por meio do acesso a um número maior de satélites.

RTK (Posicionamento cinemático em tempo real):

O sistema de correção GPS mais preciso disponível atualmente, que usa uma estação de referência sediada na Terra, localizada relativamente próxima ao receptor GPS. O RTK é capaz de fornecer precisão de passagem a passagem de uma polegada, ou centímetro, e também oferece estabilidade de posição ano a ano. Os usuários do RTK têm suas próprias estações de base, inscrevem-se nas Redes RTK ou usam CORS.

SBAS (Sistema de aumento baseado em satélite):

Um termo geral que se refere a qualquer sistema de correção diferencial baseado em satélite. Exemplos de SBAS: WAAS nos Estados Unidos, EGNOS na Europa e MSAS no Japão. É provável que, num futuro próximo, surjam outros SBAS on-line para abranger outras regiões do mundo.

WAAS (Sistema de aumento de ampliação de área):

Um serviço de correção via satélite que foi desenvolvido pela FAA (Administração Federal de Aviação dos EUA). Seu uso é gratuito e ele fornece cobertura em todo os EUA, além de parte do Canadá e do México. O WAAS oferece precisões de passagem a passagem de 15-25 cm; no entanto, a precisão ano a ano fica na faixa de +/- 1 m.

CAPÍTULO 6 – CONFIGURAÇÃO DO IMPLEMENTO

A Configuração do implemento é usada para estabelecer as diversas configurações associadas ao modo reto, ao modo da espalhadora e ao modo escalonado.

As configurações variam dependendo da presença ou ausência de um controle de seção disponível: SmartCable, Módulo do condutor da seção (SDM) ou Módulo da função de troca (SFM).

TIPO DE IMPLEMENTO

O Tipo de implemento seleciona o tipo de padrão de aplicação mais semelhante ao seu sistema.

- No modo Reto - as seções de barra não têm comprimento e estão em uma linha a uma distância fixa da antena
- No modo Espalhadora - uma linha virtual é criada de forma alinhada aos discos de entrega, em relação aos quais as seções de aplicação podem variar de comprimento e podem estar a diferentes distâncias da linha (a disponibilidade depende do equipamento específico do sistema)
- No modo Escalonado - uma linha virtual é criada de forma alinhada à Seção 1, em relação à qual as seções de aplicação não têm comprimento e podem estar a diferentes distâncias da antena (a disponibilidade depende do equipamento específico do sistema)

Figura 6-1: Tipo de implemento – Reto



Figura 6-2: Tipo de implemento – Espalhadora



Figura 6-3: Tipo de implemento – Escalonado

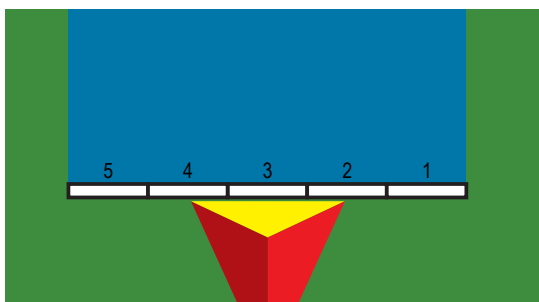

Números de seção

As seções são numeradas da esquerda para a direita, quando voltadas para a direção para frente da máquina.

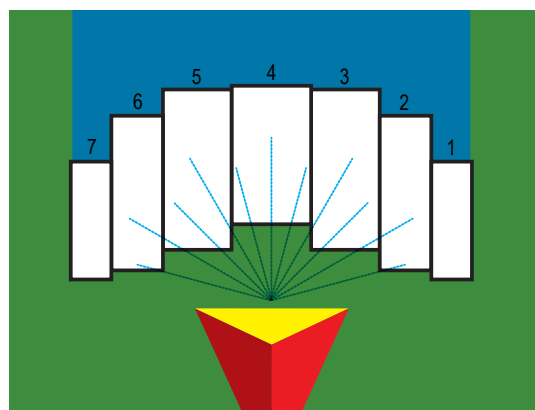
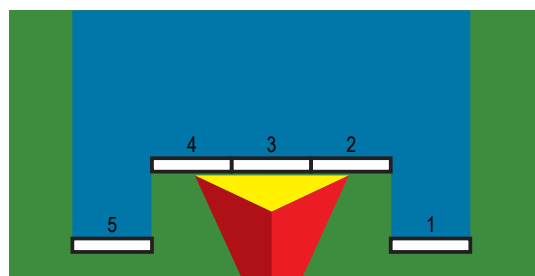
Reto

As seções de barra não têm comprimento e estão em uma linha a uma distância fixa da antena.

Seção única

Não há controle de seção disponível no sistema.



1. Selecione o tipo de implemento **Reto** na tela Implemento.
2. Pressione a seta PRÓXIMA PÁGINA em Tipo de implemento .
3. Selecione:
 - ▶ Direção da compensação do implemento em linha ❶ – opção usada para selecionar se o implemento está localizado em frente ou atrás da antena GNSS à medida que o veículo se move na direção para frente
 - ▶ Distância da compensação do implemento em linha ❶ – opção usada para definir a distância em linha da antena GNSS até o implemento.
 - ▶ Direção da compensação do implemento lateral ❷ – opção usada para selecionar a direção lateral da linha central da máquina até o centro do implemento, enquanto se vê a direção frontal da máquina
 - ▶ Distância da compensação do implemento lateral ❷ – opção usada para definir a distância lateral da linha central da máquina até o centro do implemento
4. Pressione a seta RETORNAR  para voltar à tela Implemento, ou a guia lateral CONFIGURAÇÃO  para voltar à tela principal Configuração.

Figura 6-4: Seção única



Figura 6-5: Direções e distâncias de compensação



Seções múltiplas

O controle de seção está disponível (SmartCable, Módulo do condutor da seção (SDM), Módulo da função de troca (SFM) ou ISOBUS).

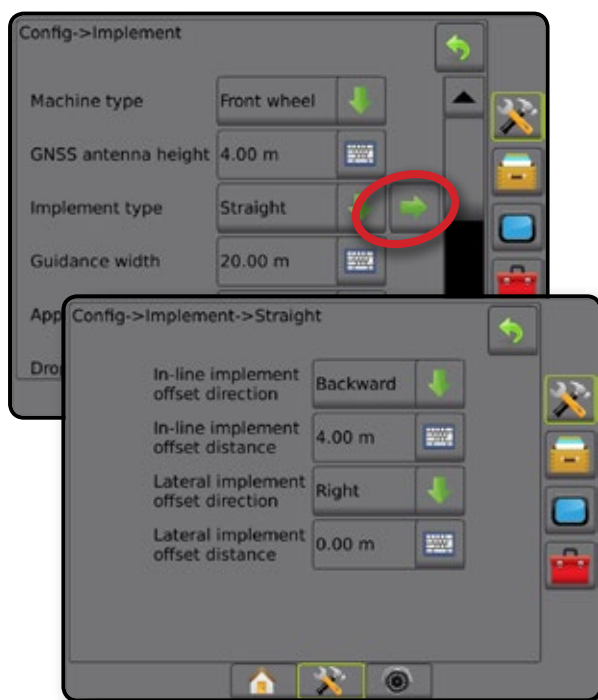
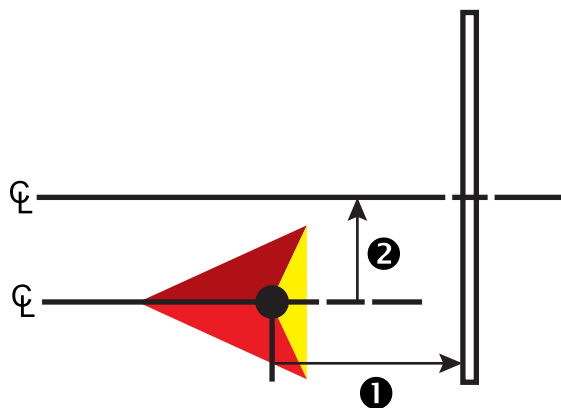

1. Selecione o tipo de implemento **Reto** na tela Implemento.
2. Pressione a seta PRÓXIMA PÁGINA em Tipo de implemento .
3. Selecione:
 - ▶ Direção da compensação do implemento em linha ❶ – opção usada para selecionar se o implemento está localizado em frente ou atrás da antena GNSS à medida que o veículo se move na direção para frente
 - ▶ Distância da compensação do implemento em linha ❶ – opção usada para definir a distância em linha da antena GNSS até o implemento.
 - ▶ Direção da compensação do implemento lateral ❷ – opção usada para selecionar a direção lateral da linha central da máquina até o centro do implemento, enquanto se vê a direção frontal da máquina
 - ▶ Distância da compensação do implemento lateral ❷ – opção usada para definir a distância lateral da linha central da máquina até o centro do implemento
 - ▶ Sobreposição – opção usada para definir a quantidade de sobreposição permitida ao utilizar o controle automático da seção da barra
 - ▶ Retardo ativado – opção usada para definir quando a seção será ativada ao entrar em uma área que não foi aplicada
 NOTA: Se a aplicação for ativada muito cedo ao entrar em uma área não aplicada, diminua o Retardo ativado. Se a aplicação for ativada muito tarde, aumente o Retardo ativado.
 - ▶ Retardo desativado – opção usada para definir quando a seção será desativada ao entrar em uma área que foi aplicada
 NOTA: Se a aplicação for desativada muito cedo ao entrar em uma área não aplicada, diminua o Retardo desativado. Se a aplicação for desativada muito tarde, aumente o Retardo desativado.
4. Pressione a seta RETORNAR  para voltar à tela Implemento, ou a guia lateral CONFIGURAÇÃO  para voltar à tela principal Configuração.

Figura 6-6: Seções múltiplas



Figura 6-8: Sobreposição



Figura 6-7: Direções e distâncias de compensação

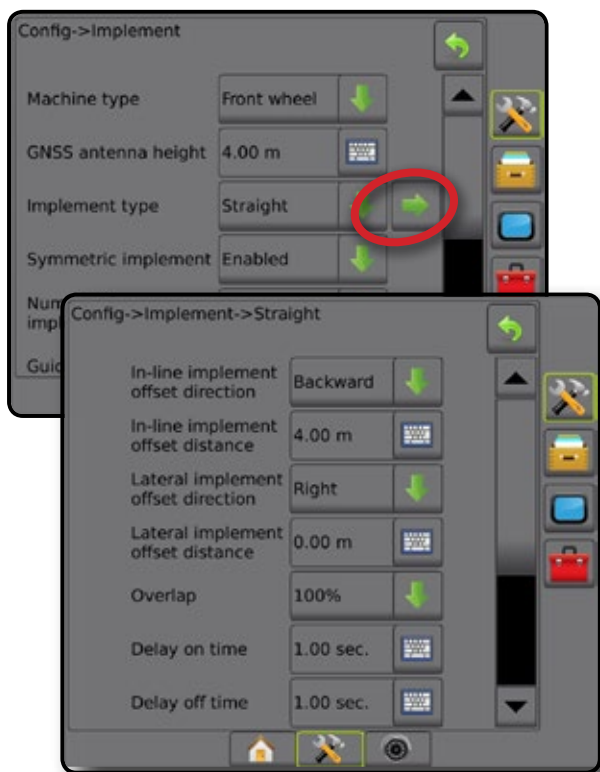

Espalhadora – TeeJet

Uma linha virtual é criada de forma alinhada aos discos de entrega, em relação aos quais as seções de aplicação podem variar de comprimento e podem estar a diferentes distâncias da linha (a disponibilidade depende do equipamento específico do sistema).

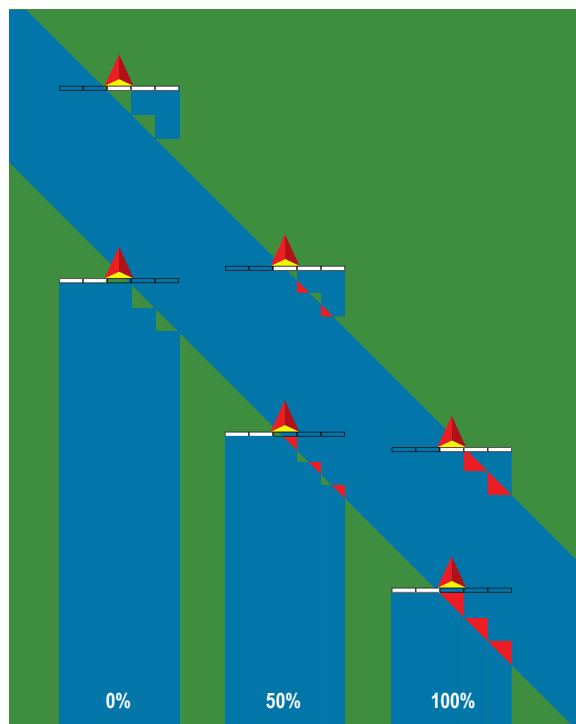
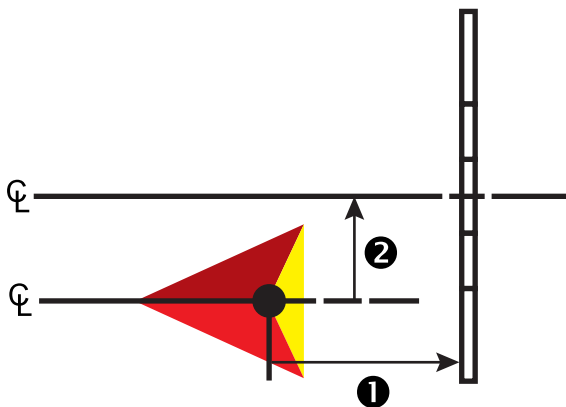
Seção única

Não há controle de seção disponível no sistema.

1. Selecione o tipo de implemento **Espalhadora** na tela Implemento.
2. Pressione a seta PRÓXIMA PÁGINA em Tipo de implemento .
3. Selecione:
 - ▶ Tipo de configuração – usado para selecionar o tipo de espalhadora **TeeJet**
 - ▶ Distância da antena até os discos **1** – opção usada para definir a distância da antena GNSS até os discos ou mecanismo de dispersão
 - ▶ Direção da compensação do implemento lateral **2** – opção usada para selecionar a direção lateral da linha central da máquina até o centro do implemento, enquanto se vê a direção frontal da máquina
 - ▶ Distância da compensação do implemento lateral **2** – opção usada para definir a distância lateral da linha central da máquina até o centro do implemento
 - ▶ Distância de compensação de difusão **3** – opção usada para definir a distância entre os discos ou o mecanismo de dispersão e o ponto em que o produto inicialmente atinge o solo, na seção
 - ▶ Largura da difusão **4** – define a amplitude da aplicação para a seção

4. Pressione a seta RETORNAR ↶ para voltar à tela Implemento, ou a guia lateral CONFIGURAÇÃO ⚙ para voltar à tela principal Configuração.

Figura 6-9: Seção única



Figura 6-10: Distâncias e comprimento



Figura 6-11: Direção e distância laterais de compensação

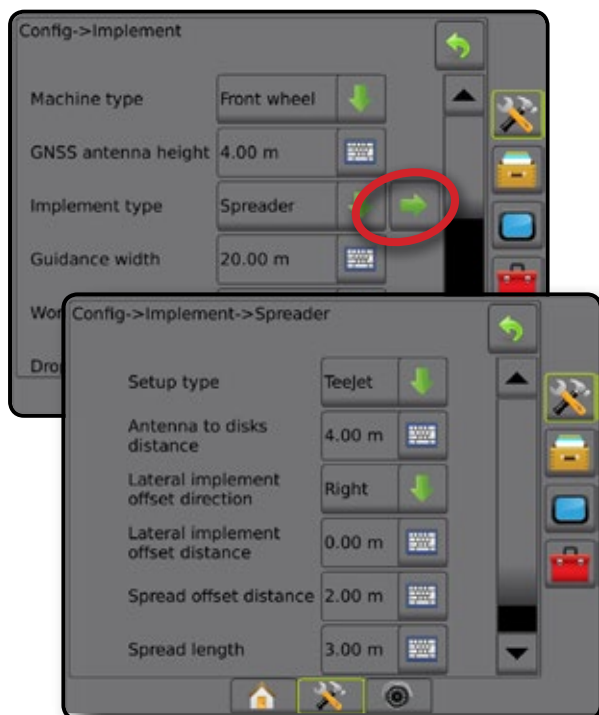

Seções múltiplas

O controle de seção está disponível (SmartCable, Módulo do condutor da seção (SDM), Módulo da função de troca (SFM) ou ISOBUS).

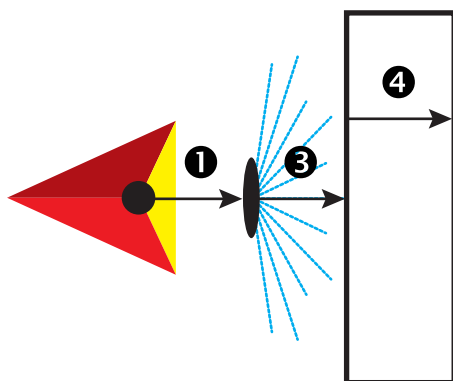
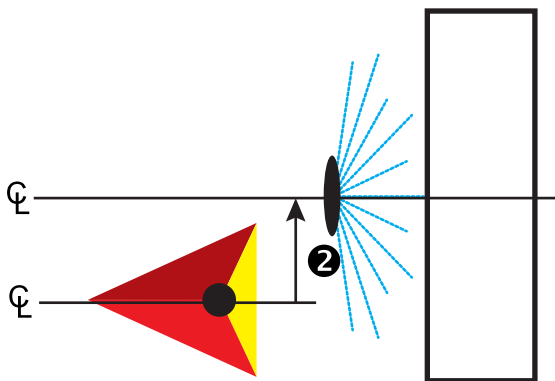
1. Selecione o tipo de implemento **Espalhadora** na tela Implemento.
2. Pressione a seta PRÓXIMA PÁGINA em Tipo de implemento ➡.
3. Selecione:
 - ▶ Tipo de configuração – usado para selecionar o tipo de espalhadora **TeeJet**
 - ▶ Distância da antena até os discos ① – opção usada para definir a distância da antena GNSS até os discos ou mecanismo de dispersão
 - ▶ Direção da compensação do implemento lateral ② – opção usada para selecionar a direção lateral da linha central da máquina até o centro do implemento, enquanto se vê a direção frontal da máquina
 - ▶ Distância da compensação do implemento lateral ② – opção usada para definir a distância lateral da linha central da máquina até o centro do implemento
 - ▶ Sobreposição – opção usada para definir a quantidade de sobreposição permitida ao utilizar o controle automático da seção da barra
 - ▶ Retardo ativado – opção usada para definir quando a seção será ativada ao entrar em uma área que não foi aplicada
NOTA: Se a aplicação for ativada muito cedo ao entrar em uma área não aplicada, diminua o Retardo ativado. Se a aplicação for ativada muito tarde, aumente o Retardo ativado.
 - ▶ Retardo desativado – opção usada para definir quando a seção será desativada ao entrar em uma área que foi aplicada
NOTA: Se a aplicação for desativada muito cedo ao entrar em uma área não aplicada, diminua o Retardo desativado. Se a aplicação for desativada muito tarde, aumente o Retardo desativado.

- ▶ Distância de compensação de difusão ③ – opção usada para definir a distância entre os discos ou o mecanismo de dispersão e o ponto em que o produto inicialmente atinge o solo, na Seção 1.
- ▶ Compensações de seção ④ – opção usada para definir a distância de compensação da Seção 1 (a linha de Compensação da difusão) até a borda inicial de cada seção. A seção 1 é sempre 0. Todas as outras seções podem ter distâncias diferentes.
- ▶ Comprimentos de seção ⑤ – opção usada para definir o comprimento da aplicação em cada seção. Cada seção pode ter um comprimento diferente.

NOTA: As seções são numeradas da esquerda para a direita, quando voltadas para a direção para frente da máquina.

4. Pressione a seta RETORNAR ↶ para voltar à tela Implemento, ou a guia lateral CONFIGURAÇÃO ⚙ para voltar à tela principal Configuração.

Figura 6-12: Seções múltiplas



Figura 6-13: Distâncias e comprimento



Figura 6-14: Direção e distância laterais de compensação

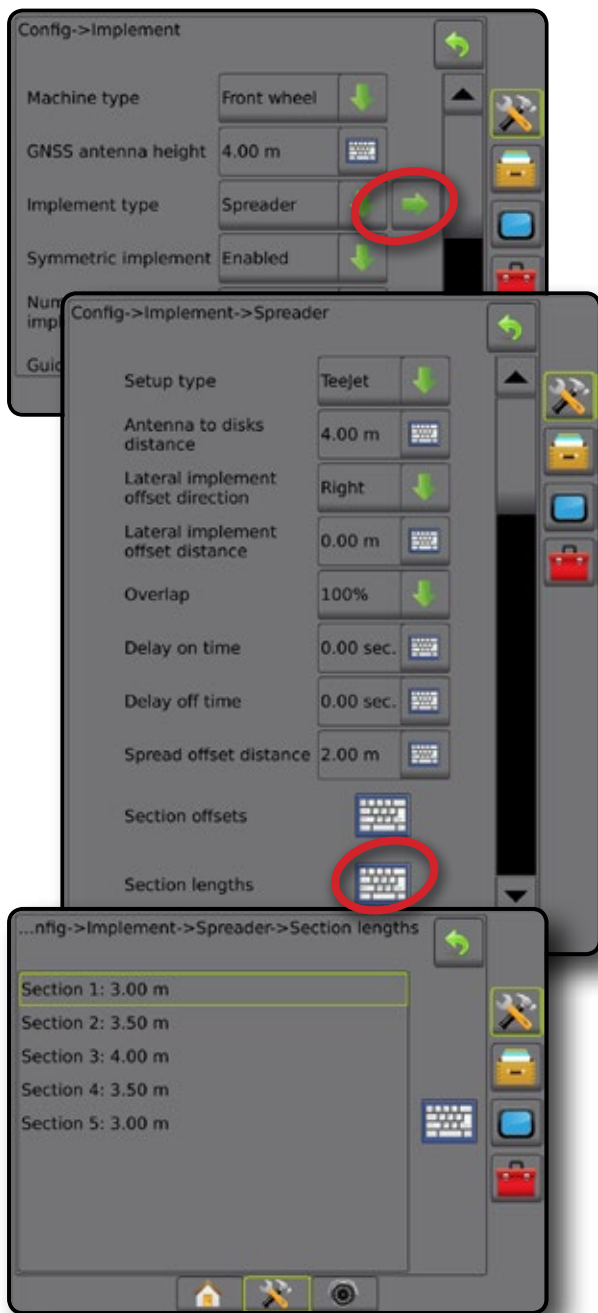

Figura 6-15: Sobreposição

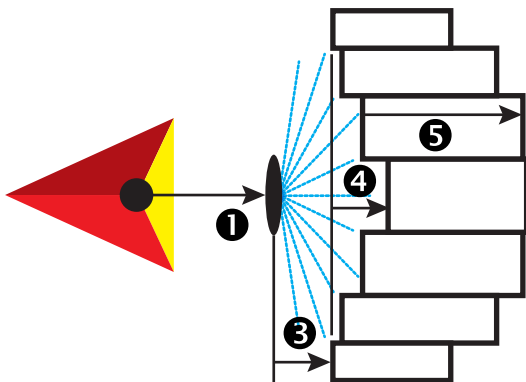

Espalhadora – OEM

Uma linha virtual é criada de forma alinhada aos discos de entrega, em relação aos quais as seções de aplicação podem variar de comprimento e podem estar a diferentes distâncias da linha.

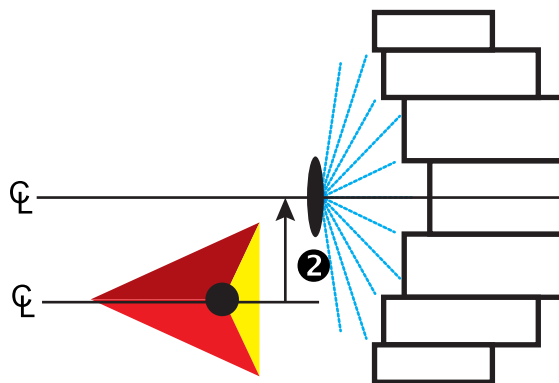
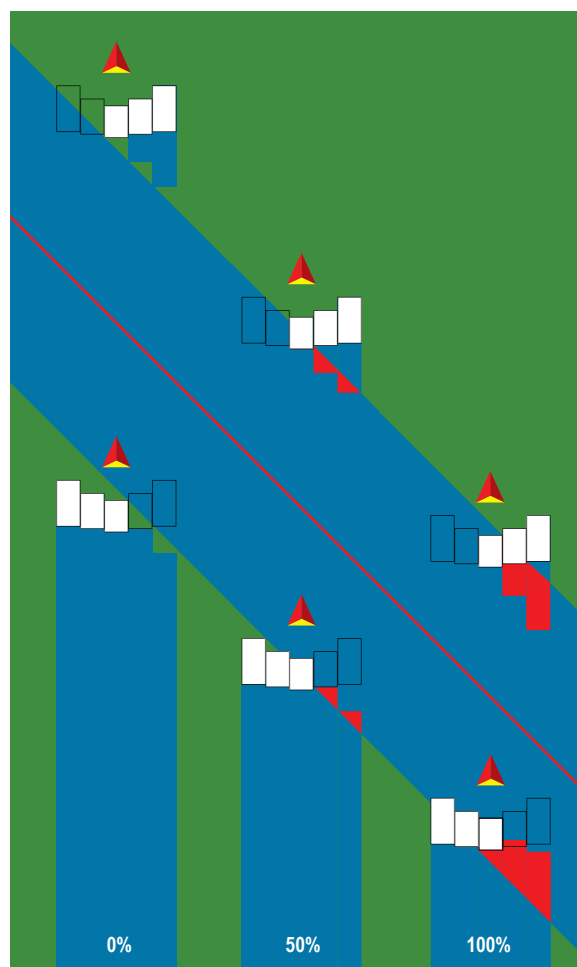
Seção única

Não há controle de seção disponível no sistema.

1. Selecione o tipo de implemento **Espalhadora** na tela Implemento.
2. Pressione a seta PRÓXIMA PÁGINA em Tipo de implemento .
3. Selecione:
 - ▶ Tipo de configuração – usado para selecionar o tipo de espalhadora **OEM**
 - ▶ Distância da antena até os discos – opção usada para definir a distância da antena GNSS até os discos ou mecanismo de dispersão
 - ▶ Direção da compensação do implemento lateral – opção usada para selecionar a direção lateral da linha central da máquina até o centro do implemento, enquanto se vê a direção para frente da máquina
 - ▶ Distância da compensação do implemento lateral – opção usada para definir a distância lateral da linha central da máquina até o centro do implemento
 - ▶ Distância de início – usada para definir a distância de início ao sair de uma área aplicada (consulte o valor junto ao fabricante da espalhadora)
 - ▶ Distância de parada – usada para definir a distância de parada ao entrar em uma área aplicada (consulte o valor junto ao fabricante da espalhadora)





NOTA: Consulte as distâncias de início e de parada junto ao fabricante da espalhadora.
4. Pressione a seta RETORNAR , ou a guia lateral CONFIGURAÇÃO  para voltar à tela principal Configuração.

Figura 6-16: Seção única

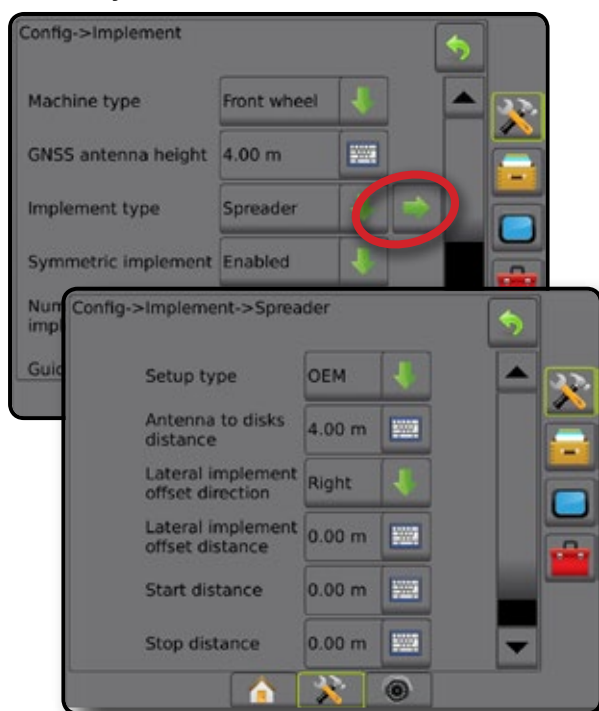

Seções múltiplas

O controle de seção está disponível (SmartCable, Módulo do condutor da seção (SDM), Módulo da função de troca (SFM) ou ISOBUS).

1. Selecione o tipo de implemento **Espalhadora** na tela Implemento.
2. Pressione a seta PRÓXIMA PÁGINA em Tipo de implemento .
3. Selecione:
 - ▶ Tipo de configuração – usado para selecionar o tipo de espalhadora **OEM**
 - ▶ Distância da antena até os discos – opção usada para definir a distância da antena GNSS até os discos ou mecanismo de dispersão
 - ▶ Direção da compensação do implemento lateral – opção usada para selecionar a direção lateral da linha central da máquina até o centro do implemento, enquanto se vê a direção para frente da máquina
 - ▶ Distância da compensação do implemento lateral – opção usada para definir a distância lateral da linha central da máquina até o centro do implemento
 - ▶ Distância de início – usada para definir a distância de início ao sair de uma área aplicada (consulte o valor junto ao fabricante da espalhadora)
 - ▶ Distância de parada – usada para definir a distância de parada ao entrar em uma área aplicada (consulte o valor junto ao fabricante da espalhadora)

NOTA: Consulte as distâncias de início e de parada junto ao fabricante da espalhadora.

 - ▶ Compensações de início da seção – opção usada para definir a distância de compensação da Seção 1 até a borda inicial de cada seção. A seção 1 é sempre 0. Todas as outras seções podem ter distâncias diferentes.
 - ▶ Compensações de parada da seção – opção usada para definir a distância de compensação da Seção 1 até a borda final de cada seção. Cada seção pode ter uma distância diferente.



NOTA: Consulte os valores da compensação de início e de parada da seção junto ao fabricante da espalhadora. As seções são numeradas da esquerda para a direita, quando voltadas para a direção para frente da máquina.
4. Pressione a seta RETORNAR , ou a guia lateral CONFIGURAÇÃO  para voltar à tela principal Configuração.

Figura 6-17: Seções múltiplas



Escalonado

Uma linha virtual é criada de acordo com a Seção 1, a partir da qual as seções de aplicação não têm comprimento e podem estar a distâncias diferentes da antena.

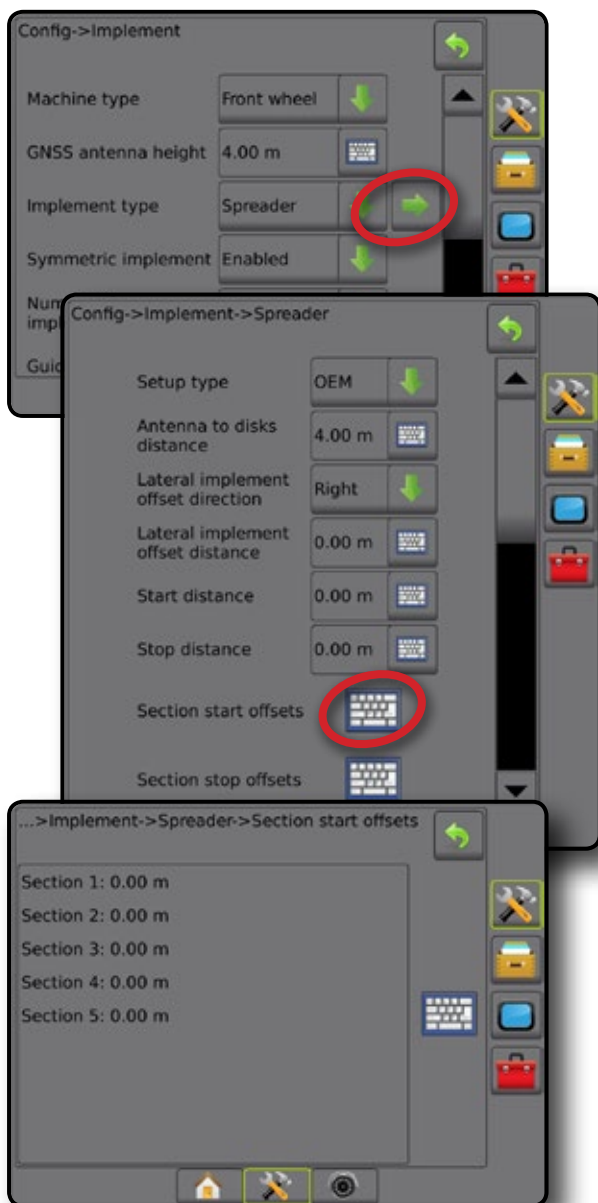
Seções múltiplas

O controle de seção está disponível (SmartCable, Módulo do condutor da seção (SDM), Módulo da função de troca (SFM) ou ISOBUS).

1. Selecione o tipo de implemento **Escalonado** na tela Implemento.
2. Pressione a seta PRÓXIMA PÁGINA em Tipo de implemento .
3. Selecione:
 - ▶ Direção da compensação da seção 1 em linha ❶ – opção usada para selecionar se a Seção 1 (o ponto zero das Compensações de seção) está localizada em frente ou atrás da antena GNSS à medida que o veículo se move na direção para frente
 - ▶ Distância da compensação da seção 1 em linha ❶ – define a distância em linha da antena GNSS até a Seção 1 (o ponto zero das Compensações de seção)
 - ▶ Direção da compensação do implemento lateral ❷ – opção usada para selecionar a direção lateral da linha central da máquina até o centro do implemento, enquanto se vê a direção frontal da máquina
 - ▶ Distância da compensação do implemento lateral ❷ – opção usada para definir a distância lateral da linha central da máquina até o centro do implemento
 - ▶ Sobreposição – opção usada para definir a quantidade de sobreposição permitida ao utilizar o controle automático da seção da barra
 - ▶ Retardo ativado – opção usada para definir quando a seção será ativada ao entrar em uma área que não foi aplicada
NOTA: Se a aplicação for ativada muito cedo ao entrar em uma área não aplicada, diminua o Retardo ativado. Se a aplicação for ativada muito tarde, aumente o Retardo ativado.
 - ▶ Retardo desativado – opção usada para definir quando a seção será desativada ao entrar em uma área que foi aplicada
NOTA: Se a aplicação for desativada muito cedo ao entrar em uma área não aplicada, diminua o Retardo desativado. Se a aplicação for desativada muito tarde, aumente o Retardo desativado.
 - ▶ Compensações de seção ❸ – opção que define a distância da compensação da Seção 1 (a linha da Distância da compensação da seção 1 em linha) até cada seção. Um valor da compensação positivo moverá a seção atrás da Seção 1. Um valor da compensação negativo moverá a seção à frente da Seção 1. A seção 1 é sempre 0. Todas as outras seções podem ter distâncias diferentes.

4. Pressione a seta RETORNAR ↶ para voltar à tela Implemento, ou a guia lateral CONFIGURAÇÃO ⚙ para voltar à tela principal Configuração.

Figura 6-18: Seções múltiplas



Figura 6-19: Direções e distâncias de compensação – atrás da seção 1



Figura 6-20: Direções e distâncias de compensação – em frente à seção 1

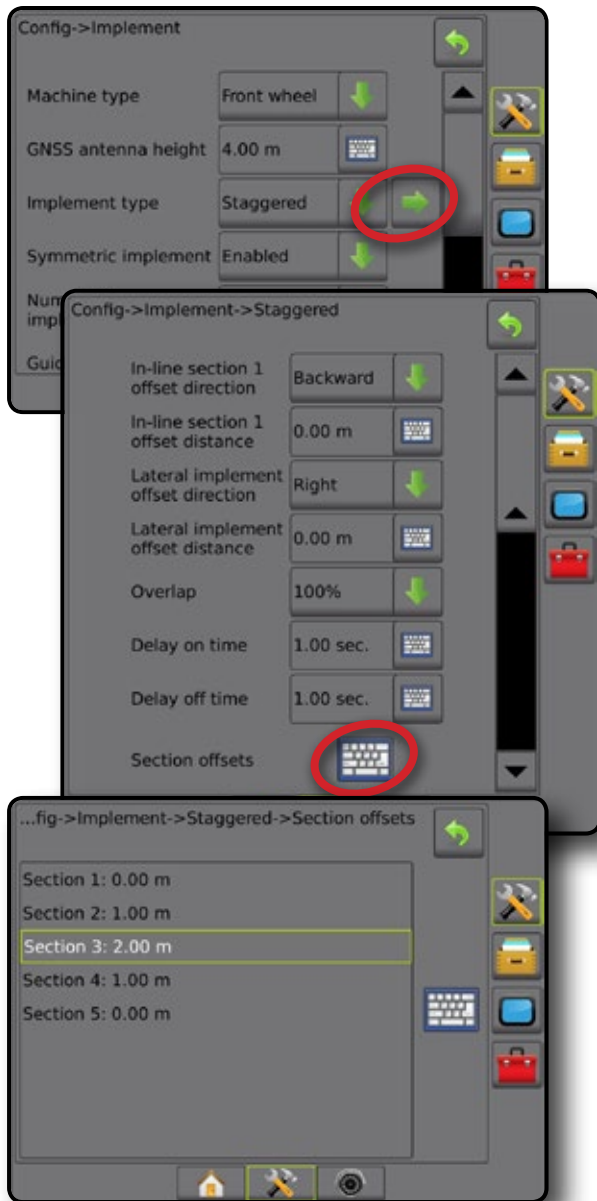

Figura 6-21: Sobreposição

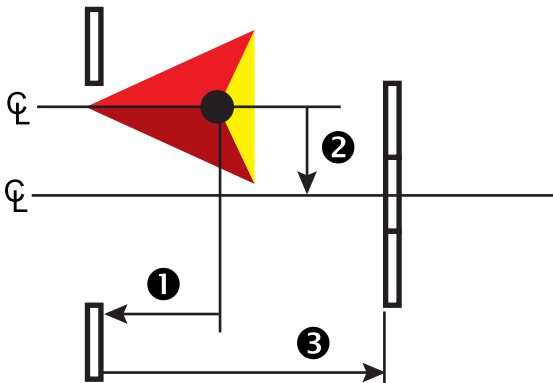

LARGURA DA APLICAÇÃO/TRABALHO

As opções Largura da aplicação (Tipo reto de implemento ou Tipo de implemento escalonado) ou Largura de trabalho (Tipo de implemento da espalhadora) são usadas para inserir a largura da seção única ou de cada seção, com o intuito de calcular a largura total do implemento.

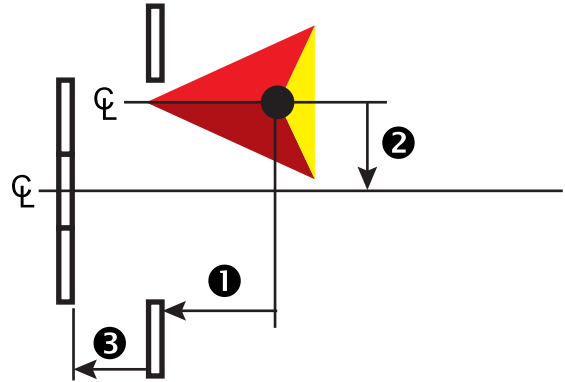
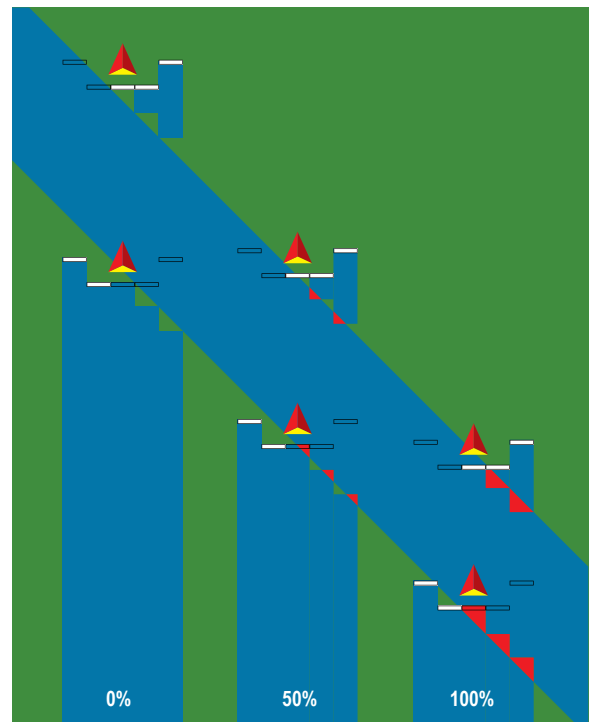
Seção única

Não há controle de seção disponível no sistema.

As opções Largura da aplicação ou Largura de trabalho são usadas para inserir a largura total da seção única do implemento. A faixa varia entre 1,0 e 75,0 metros.





1. Pressione a guia lateral CONFIGURAÇÃO .
2. Pressione **Implemento**.
3. Pressione o ícone de TECLADO Largura da aplicação (Tipo reto de implemento) ou Largura de trabalho (Tipo de implemento da espalhadora) .
4. Use o teclado numérico para inserir um valor.
5. Pressione a seta RETORNAR  ou a guia lateral CONFIGURAÇÃO  para voltar à tela principal Configuração.





Figura 6-22: Seção única – Largura da aplicação ou Largura de trabalho

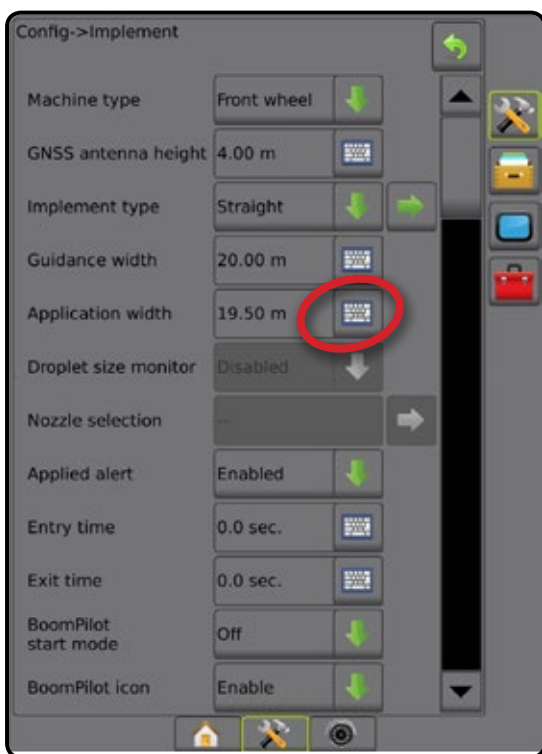

Seções múltiplas

O controle de seção está disponível (SmartCable, Módulo do condutor da seção (SDM), Módulo da função de troca (SFM) ou ISOBUS).

Largura da aplicação ou Largura de trabalho é usada para inserir a largura de cada seção para calcular a largura total de todas as seções do implemento. Cada seção pode ter uma largura diferente. As seções são numeradas da esquerda para a direita, quando voltadas para a direção para frente da máquina. Para cada seção, a faixa é de 0,0 a 75,0 metros. O total para todas as seções deve ser maior que 1,0 metro.

1. Pressione a guia lateral CONFIGURAÇÃO .
2. Pressione **Implemento**.
3. Pressione o ícone de TECLADO Largura da aplicação (Tipo reto de implemento ou Tipo de implemento escalonado) ou Largura de trabalho (Tipo de implemento da espalhadora) .
4. Realce a seção a ser inserida ou editada.
5. Pressione o ícone de TECLADO .
6. Use o teclado numérico para inserir a largura da seção selecionada.
7. Pressione a seta RETORNAR  ou a guia lateral CONFIGURAÇÃO  para voltar à tela Implemento ou à tela principal Configuração, respectivamente.

NOTA: Se o Layout de implemento simétrico estiver ativado, apenas o primeiro de cada par de seções alinhadas estará disponível para realce.

Figura 6-23: Seções múltiplas – Largura da aplicação ou Largura de trabalho

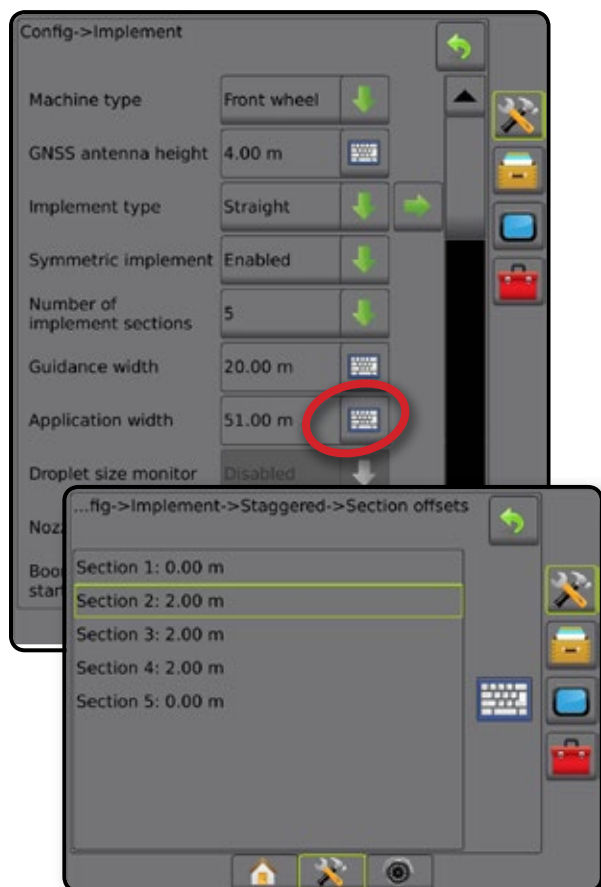

AJUSTE DA DISTÂNCIA DA COMPENSAÇÃO DO IMPLEMENTO LATERAL

A opção Distância da compensação do implemento lateral é usada para inserir a distância da linha central da máquina até o centro do implemento. Quando o mapeamento na tela não mostra sobreposição ou lacuna mas, ainda assim, a aplicação em campo produz consistentemente uma sobreposição ou lacuna em apenas uma lateral da direção de deslocamento, é necessário calcular e realizar um ajuste na distância da compensação do implemento lateral no valor da distância da compensação do implemento.

Se você estiver utilizando um pulverizador ou uma espalhadora com autopropulsão, use o Cálculo de ajuste de compensação GNSS para definir o ajuste da distância de compensação do implemento.

No caso de um implemento rebocado, use o Cálculo do ajuste de compensação do implemento para definir o ajuste da distância de compensação do implemento.

NOTA: Durante o uso de direção assistida/automática, se o mapeamento na tela mostrar sobreposições e lacunas, pode ser necessário realizar ajustes nas configurações de direção assistida/automática.

Cálculo do ajuste de compensação GNSS

Para calcular o ajuste de compensação GNSS usando a mesma linha de referência:

1. Crie uma linha reta A-B.
2. Com a direção assistida/automática engatada, dirija na passagem ❶ pelo menos 30 metros e posicione sinalizações na barra de tração ou ao lado da máquina.
3. Faça a volta e engate a direção assistida/automática na passagem ❷ na mesma orientação A-B. Posicione sinalizações na barra de tração ou ao lado da máquina, ou pare na orientação A-B ao lado das sinalizações posicionadas na passagem ❶.
4. Meça a distância ❸ entre as sinalizações da passagem ❶ e da passagem ❷.
5. Divida a distância medida ❸ pela metade. Essa diferença será o ajuste de compensação.
6. Aumente ou diminua a distância de compensação, conforme necessário, dependendo de onde ocorre a sobreposição de aplicação em campo e da configuração atual da direção da compensação do implemento.

Sobreposição de aplicação em campo	Configurações atuais de compensação		
	Direção de compensação = Esquerda	Direção de compensação = Direita	Direção de compensação = Direita Distância de compensação = 0 m
À direita da passagem ❶	Aumente o valor da compensação de distância	Diminua o valor da compensação de distância	Aumente o valor da compensação de distância
À esquerda da passagem ❶	Diminua o valor da compensação de distância	Aumente o valor da compensação de distância	Altere a direção da compensação do implemento para esquerda e aumente o valor da compensação de distância

Figura 6-25: Distância de compensação GNSS



Figura 6-24: Distância de deslocamento do implemento lateral



Ajuste de compensação do implemento lateral

Para calcular um ajuste de compensação do implemento usando linhas de referência adjacentes:

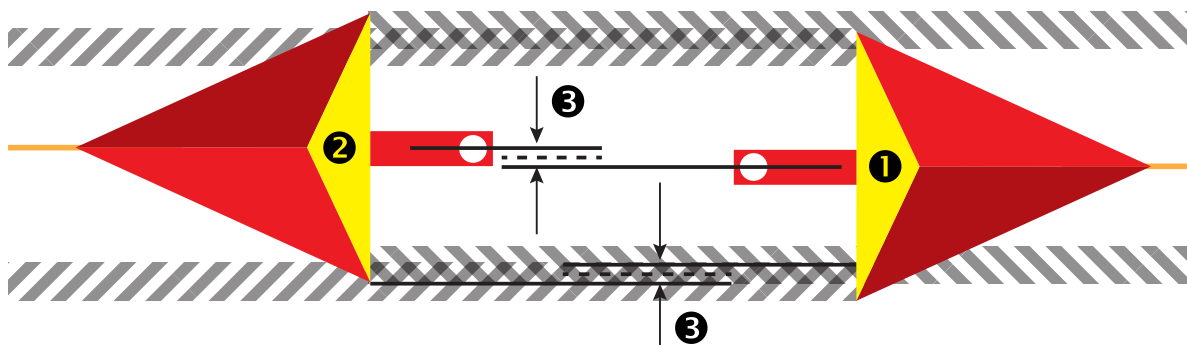
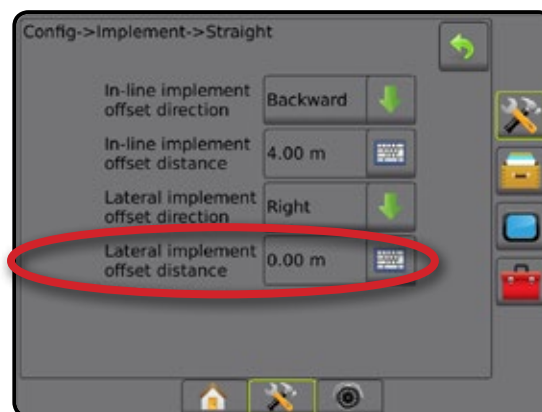
1. Crie uma linha reta A-B.
2. Com a direção assistida/automática engatada, dirija na passagem ❶ como se você estivesse operando o implemento e posicione sinalizações nas bordas externas dele.
3. Faça a volta e engate a direção assistida/automática na passagem ❷ na orientação A-B adjacente. Posicione sinalizações adicionais nas bordas externas do implemento ou pare na orientação A-B ao lado das sinalizações posicionadas na passagem ❶.
4. Meça a distância ❸ entre as sinalizações da passagem ❶ e da passagem ❷.
5. Divida a distância medida ❸ pela metade. Essa diferença será o ajuste de compensação.
6. Aumente ou diminua a distância de compensação ❹, conforme necessário, dependendo de onde ocorre a sobreposição de aplicação em campo e da configuração atual da direção da compensação do implemento.

Aplicação em campo	Configurações atuais de compensação		
	Direção de compensação = Esquerda	Direção de compensação = Direita	Direção de compensação = Direita Distância de compensação = 0 m
Sobreposição à direita da passagem ❶ ou Lacuna à esquerda da passagem ❶	Aumente o valor da compensação de distância	Diminua o valor da compensação de distância	Aumente o valor da compensação de distância
Sobreposição à esquerda da passagem ❶ ou Lacuna à direita da passagem ❶	Diminua o valor da compensação de distância	Aumente o valor da compensação de distância	Altere a direção da compensação do implemento para esquerda e aumente o valor da compensação de distância

Figura 6-26: Distância e direção da compensação do implemento lateral

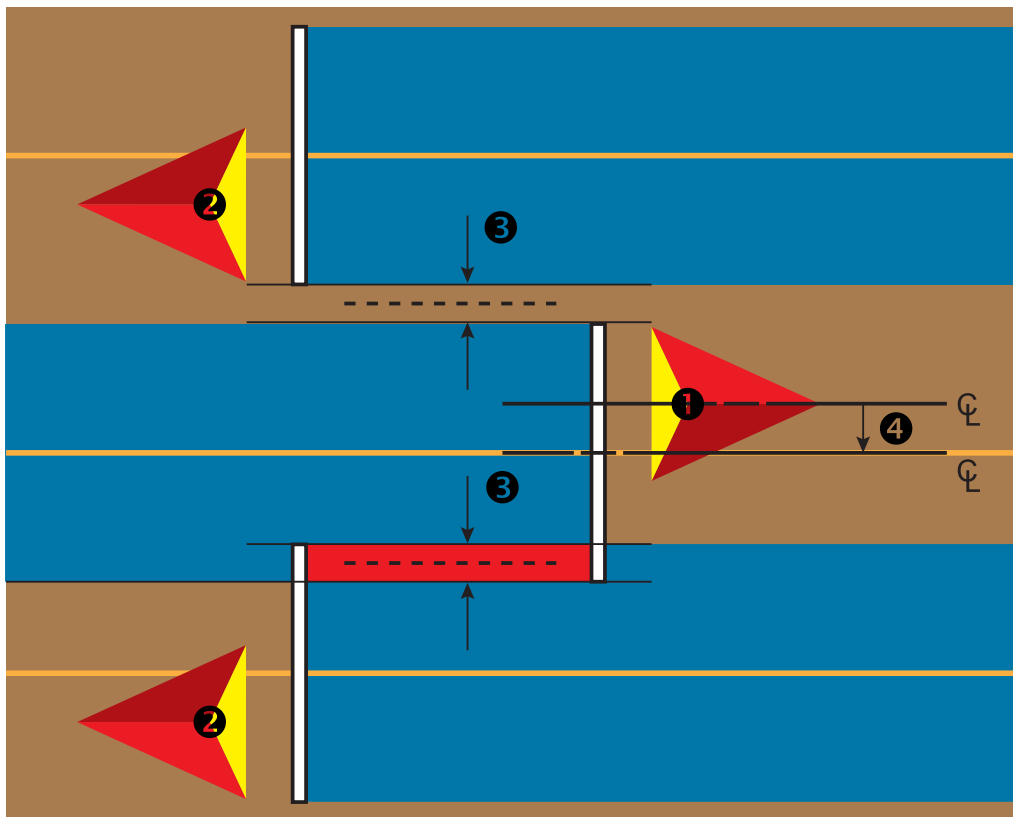

MÓDULO DE SENSOR DA MARCHA A RÉ

A configuração Módulo de sensor da marcha a ré é usada quando um Módulo de sensor da marcha a ré é adicionado a qualquer definição. Isso permite o mapeamento e o controle da aplicação, bem como a orientação na tela durante o deslocamento em marcha a ré.

1. Pressione a guia lateral CONFIGURAÇÃO .
2. Pressione **Implemento**.
3. Além das opções padrão, selecione:
 - ▶ Permitir BoomPilot em marcha a ré – opção usada para permitir a função BoomPilot durante o deslocamento em marcha a ré.
 - ▶ Atraso de sinal da marcha a ré – define o atraso ao ir do deslocamento para a frente à marcha a ré ou da marcha a ré ao deslocamento para frente, atraso depois do qual o ícone do veículo muda de direção em uma tela de navegação

Figura 6-27: Módulo de sensor da marcha a ré



Marcha a ré em telas de orientação

Durante o deslocamento em marcha a ré, manter o BoomPilot no modo Marcha a ré ativa permite o controle automático de seção. A mapeamento da aplicação e o controle de taxa de aplicação funcionarão como se a máquina estivesse se deslocando à frente.

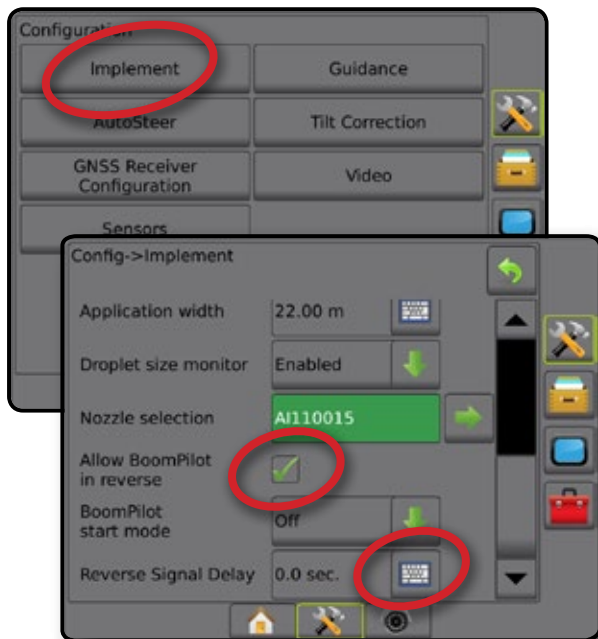
- ◀ Durante o deslocamento em marcha a ré, o indicador de Velocidade na Barra de orientação ficará vermelho

Figura 6-28: Deslocamento para frente



Figura 6-29: Deslocamento em marcha a ré



SELEÇÃO DO BOCAL

Quando o sistema inclui um Kit de interface do sensor de pressão (PSIK), a Seleção do bocal é usada para selecionar o tipo de bocal do pulverizador (série e capacidade), a fim de determinar informações sobre o tamanho da gota.

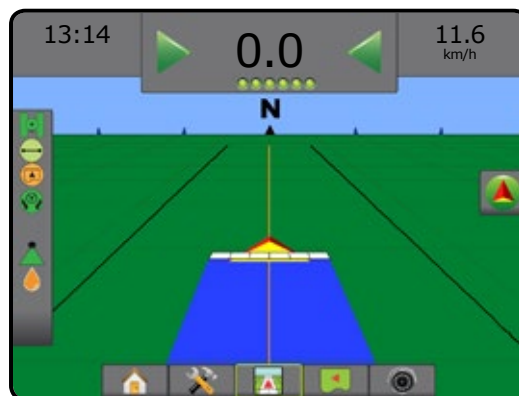
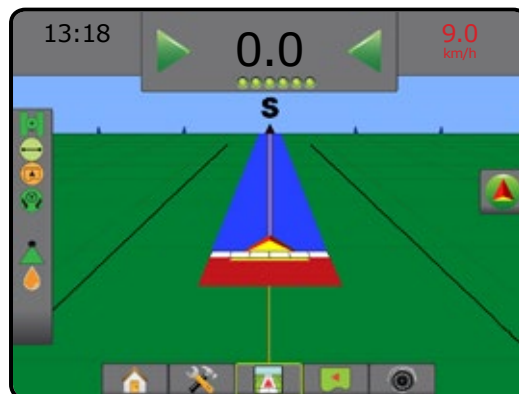



1. Pressione a guia lateral CONFIGURAÇÃO .
2. Pressione **Implemento**.
 - ◀ A seleção atual do Bocal é mostrada na caixa de informações
3. Pressione a seta PRÓXIMA PÁGINA em Seleção do bocal .
4. Selecione:
 - ▶ Predefinição 1-5 do bocal – seleciona até 5 (cinco) bocais para rápida recuperação, bem como o bocal atual, para determinar informações sobre o tamanho da gota
 - ▶ Bocal atual – exibe o bocal atual
5. Pressione a seta RETORNAR  ou a guia lateral CONFIGURAÇÃO  para voltar à tela principal Configuração.

Figura 6-30: Monitor de tamanho da gota



Predefinição

As predefinições do bocal permitem armazenar até cinco bocais para rápida recuperação.

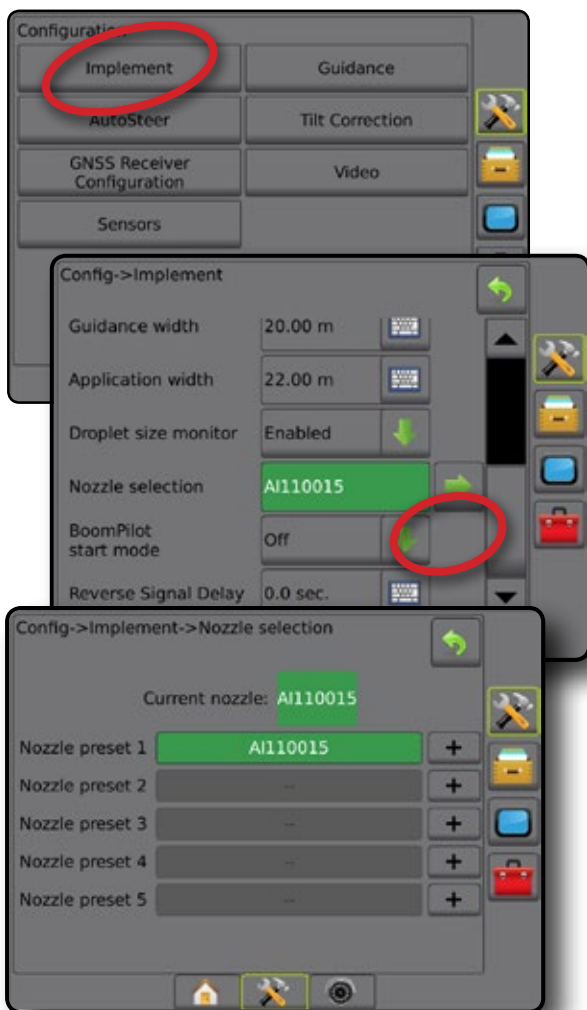
1. Pressione **+**.
2. Selecione uma série de bocal TeeJet.
3. Selecione a capacidade do bocal.

Figura 6-31: Bocal predefinido

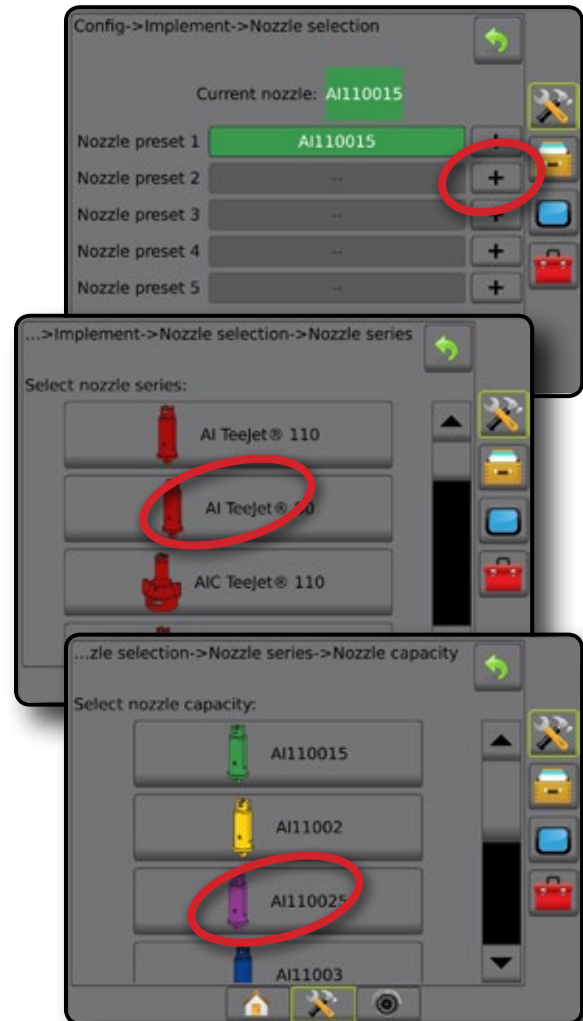

Bocal atual

A opção Bocal atual mostra o bocal ativo para a determinação das informações do atual tamanho da gota. Os bocais devem ser predefinidos para que possam estar disponíveis para a seleção do bocal atual.

1. Pressione o bocal desejado.

O bocal selecionado será mostrado:

- ◀ A caixa de informações na tela Implemento
- ◀ O Status da gota/pressão é exibido na barra de status das telas de orientação

Figura 6-32: Bocal atual



MONITOR DE TAMANHO DA GOTA

Quando o sistema inclui um Kit de interface do sensor de pressão (PSIK), o Monitor de tamanho da gota pode ser ativado/desativado. Em seguida, o DSM é disponibilizado nas telas de operação.

Configuração

Ativar/desativar DSM

1. Pressione a guia lateral CONFIGURAÇÃO.
2. Pressione **Implemento**.
3. Pressione **Monitor de tamanho da gota**.
4. Selecione se o monitor de tamanho da gota está ativado ou desativado.
5. Pressione a seta RETORNAR ou a guia lateral CONFIGURAÇÃO para voltar à tela principal Configuração.

NOTA: Quando o Monitor de tamanho da gota está desativado, o Status da gota/pressão não fica disponível na barra de status da tela de orientação.

Figura 6-33: Monitor de tamanho da gota

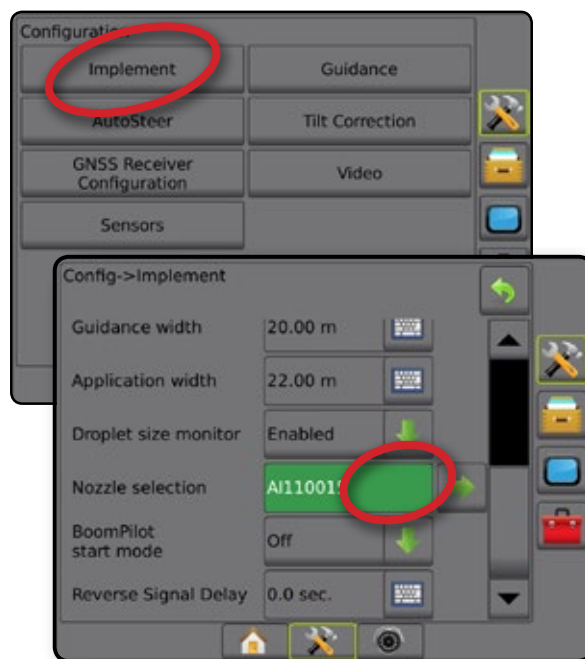

Seleção do bocal/Bocal atual

Para estabelecer as predefinições do bocal e o bocal atual, consulte "Seleção do bocal" neste capítulo.

Sensor de pressão do módulo de entrada/saída

Quando um Kit de interface do sensor de pressão está presente, as opções do Sensor de pressão são usadas para inserir a classificação de pressão máxima do sensor, de acordo com o fabricante, e definir os alarmes de pressão alta e baixa, determinados pelo usuário.

NOTA: Para obter mais informações, consulte "Sensores" no capítulo Configuração deste manual.

Operação

Barra de status

O Status da gota/pressão exibe informações relativas ao status atual do tamanho da gota e da pressão do sistema.

1. Pressione o ícone STATUS DA GOTAPRESSÃO  .
2. Pressione qualquer lugar da tela para retornar à tela de orientação.

Figura 6-34: Status da gota/pressão



Status da gota/pressão

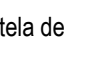
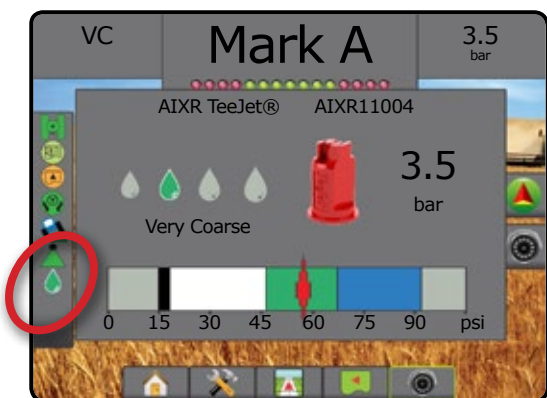

-  Colorido = engatado. A cor da gota está diretamente relacionada ao tamanho atual da gota. As opções de cores incluem: 
-  Cruzado = desativado
- Sem ícone = nenhum Kit de interface do sensor de pressão está instalado no sistema

Tabela de tamanho da gota

Ao escolher um bocal de pulverização que produza tamanhos de gota correspondentes a uma das oito categorias de classificação, lembre-se sempre de que um único bocal pode produzir diferentes classificações de tamanho da gota, em diferentes pressões. Um bocal pode produzir gotas médias em baixas pressões, e gotas finas à medida que a pressão aumenta.

Categoria	Símbolo	Código de cor
Extremamente fina	XF	Violeta
Muito fina	VF	Vermelho
Fina	F	Laranja
Média	M	Amarelo
Grossa	C	Azul
Muito grossa	VC	Verde
Extremamente grossa	XC	Branco
Ultragrossa	UC	Preto

Barra de orientação

A Barra de orientação mostra as informações que você selecionou, incluindo a Atual pressão do sistema e o Atual tamanho da gota.

1. Pressione a caixa INFORMAÇÕES SELECIONÁVEIS.
2. Selecione:
 - ▶ Pressão do sistema – exibe a atual pressão do sistema
 - ▶ Tamanho da gota – exibe o tamanho da gota do bocal atual
3. Pressione fora da caixa de seleção para retornar à tela de orientação.

Figura 6-35: Informações selecionáveis na Barra de orientação



BOOMPILOT

Dependendo se há ou não um sistema de controle de seção presente e, se presente, que tipo de controle de seção está sendo usado e quais são as opções ativadas, há várias opções disponíveis para o controle de seção BoomPilot. As configurações de Modo inicial do BoomPilot e o ícone do BoomPilot alteram a forma como o controle de seção é manipulado nas telas de orientação.



1. Pressione a guia lateral CONFIGURAÇÃO .
2. Pressione **Implemento**.
3. Selecione:
 - ▶ Modo inicial do BoomPilot – usado para definir a ativação automática do BoomPilot, por velocidade (ou a ativação manual, pelo ícone)
 - ▶ Ícone do BoomPilot – usado para ativar o ícone destinado ao controle manual do BoomPilot
4. Pressione a seta RETORNAR  ou a guia lateral CONFIGURAÇÃO  para voltar à tela principal Configuração.

Tabela de configuração do sistema

	Modo inicial do BoomPilot disponível	Ícone do BoomPilot disponível
Sem módulo de controle de seção (SCM)		
Somente console	*	✓ - Ativar
com Chave liga/desliga opcional de trabalho	*	✓ - Desativar
Com Módulo de controle de seção TeeJet (SCM) e caixa de engrenagem ou ISM	x	x
Com Módulo de controle de seção TeeJet (SCM)	✓	x

* A configuração Modo inicial do BoomPilot não afeta o funcionamento desta opção.

✓ Disponível.

x Não disponível.

Modo inicial do BoomPilot

O Modo inicial do BoomPilot define se o controle do BoomPilot é iniciado automaticamente, por velocidade ou manualmente, pelo ícone do BoomPilot.





1. Pressione a guia lateral CONFIGURAÇÃO .
2. Pressione **Implemento**.
3. Pressione a seta PARA BAIXO  para selecionar Desligado ou Automático.
 - ◀ Desligado – o BoomPilot será controlado pelo seu ícone nas opções Navegação e orientação, nas telas de orientação
 - ◀ Automático – o BoomPilot será controlado por velocidade

Figura 6-36: Ícone BoomPilot

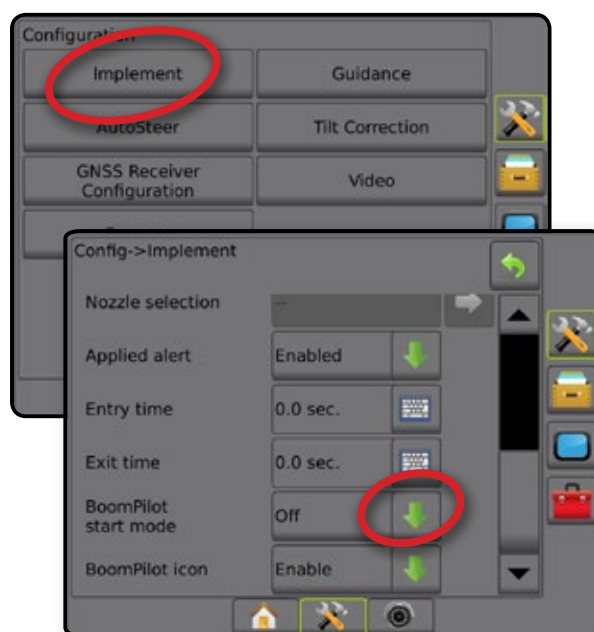

Ícone BoomPilot

O ícone do BoomPilot é usado para ativar um ícone nas opções de Navegação e orientação, nas telas de orientação, a fim de controlar manualmente o BoomPilot

1. Pressione a guia lateral CONFIGURAÇÃO .
2. Pressione **Implemento**.
3. Pressione a seta PARA BAIXO  para selecionar Ativado ou Desativado.

◀Ativar – o ícone do BoomPilot estará disponível nas opções de Navegação e orientação, nas telas de orientação, para operar o controle automático de seção

◀Desativar – o ícone do BoomPilot não estará disponível nas opções de Navegação e orientação

Figura 6-37: Ícone BoomPilot



Figura 6-38: Ícone do BoomPilot na tela de orientação



CAPÍTULO 7 – ORIENTAÇÃO

O Matrix Pro GS permite executar simultaneamente a aplicação do produto e a orientação do veículo. Após a conclusão da configuração da Unidade, é possível iniciar a orientação. Cinco modelos de orientação permitem que o operador otimize o campo de trabalho: Reta A-B, A-B curvo, Pivô circular, Última passagem e Linha seguinte. Os recursos Aplicação demarcada, Visão adiante curva, Orientação para retorno ao ponto e Orientação RealView por vídeo oferecem otimização adicional.

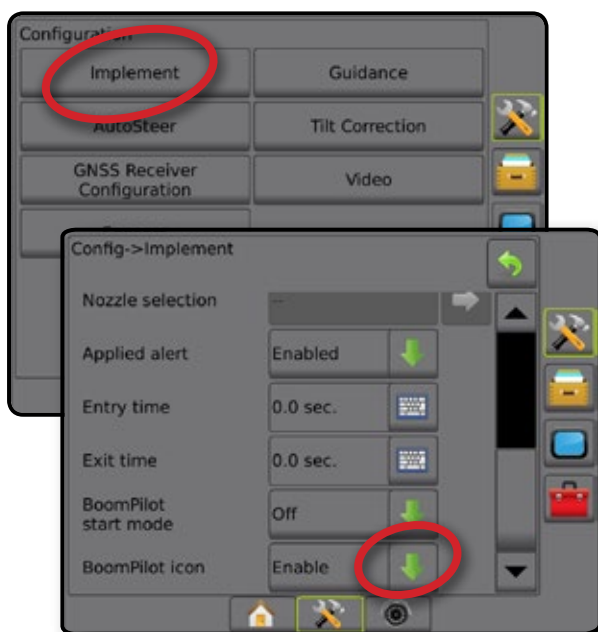
Três telas de orientação ajudam você a se manter informado.

A Orientação para visualização de veículo cria uma imagem gerada por computador da posição do veículo, exibida na área de aplicação.

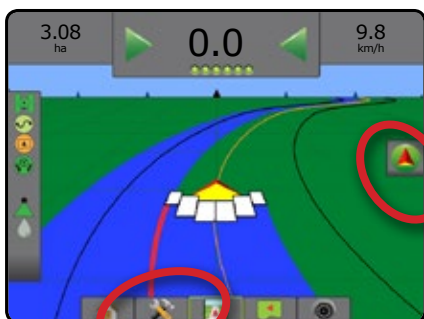

A Orientação para visão de campo cria uma imagem gerada por computador da posição do veículo e da área de aplicação a partir de uma perspectiva aérea.



A Orientação RealView permite a exibição de entrada de vídeo ao vivo, em vez de uma imagem gerada por computador.



Para escolher um modo de orientação:













1. Pressione a guia OPÇÕES DE NAVEGAÇÃO E ORIENTAÇÃO para exibir opções de navegação.
2. Pressione o ícone MODO DE ORIENTAÇÃO.
3. Selecione:
 - ▶ Orientação reta A-B
 - ▶ Orientação para A-B curvo
 - ▶ Orientação do pivô circular
 - ▶ Orientação da última passagem
 - ▶ Orientação para a linha seguinte
 - ▶ Sem orientação





Figura 7-1: Escolher um modo de orientação









Opções da tela Navegação















Opções de navegação e orientação

Modo de orientação	
	Modo de orientação – fornece acesso às opções do modo de orientação
	Orientação reta A-B  – oferece orientação em linha reta com base nos pontos de referência A e B
	Orientação para A-B curvo  – oferece orientação em linhas curvas com base em uma linha de referência A-B inicial
	Orientação do pivô circular  – oferece orientação em torno de um local central que irradia para dentro ou para fora, com base em uma linha de referência A-B inicial
	Orientação da última passagem  – oferece navegação real da última passagem
	Orientação para a linha seguinte  – indica onde a Linha seguinte está localizada e oferece orientação, nos finais da linha, para a linha adjacente seguinte
	Sem orientação – desliga a orientação





Demarcações	
	Definir demarcação – esta opção estabelece a área de aplicação e determina áreas sem aplicação. Durante a criação de uma demarcação externa ou inicial, a linha de demarcação estará no exterior da seção mais externa. Durante a criação de uma demarcação interna ou adicional, a linha de demarcação estará no interior da seção mais interna. Opção desabilitada = GNSS não disponível.
	Finalizar demarcação – finaliza o processo de demarcação. Também é possível fechar demarcações deslocando-se para dentro da largura de uma faixa do ponto inicial. Opção desabilitada = a distância mínima não foi percorrida.
	Cancelar demarcação – cancela o novo processo de definição de demarcação. Retorna à demarcação anterior (se estabelecida).
	Excluir demarcação – exclui todas as demarcações estabelecidas do trabalho atual.



BoomPilot	
	Ativa ou desativa o Controle automático do pulverizador (ASC). Opção desabilitada = GNSS não disponível.

Retorno ao ponto	
	Marcar ponto  – estabelece um ponto no local do veículo. Opção desabilitada = GNSS não disponível.
	Orientação para retorno ao ponto – informa a distância e oferece orientação de volta a um ponto estabelecido.
	Excluir ponto – exclui o Ponto marcado.
	Cancelar orientação – oculta a distância e a orientação de volta ao Ponto marcado.







Linhas de referência	
	Marca A  – marca o primeiro ponto da linha de referência.
	Marca B  – marca o ponto final da linha de referência. Em cinza = a distância mínima não foi percorrida.
	Cancelar Marca A – cancela o processo da Marca A. Retorna à orientação A-B anterior (se estabelecida).
	Marca B da linha seguinte  – marca o ponto final da linha.
	Grau azimute  – estabelece uma linha de referência reta medida em graus, no sentido horário, a partir de uma linha de base norte-sul. Norte = 0, Leste = 90, Sul = 180, Oeste = 270.
	Ajuste A+ – muda a linha de referência existente para a posição atual do veículo.
	Linha de referência reta seguinte – mostra a linha de referência reta A-B ou a linha de referência do grau azimute seguintes salvas no trabalho atual.
	Orientação A-B curva seguinte – mostra a orientação A-B curva seguinte que está salva no trabalho atual.
	Linha de referência seguinte do pivô circular – mostra a linha de referência A-B seguinte do pivô circular que está salva no trabalho atual.
	Visão adiante curva – indica para onde a direção atual levará o veículo, usando um "ponteiro" como orientação.

Opções da tela

Mais/menos zoom	
	Ícones – a serem usados no Matrix Pro 570GS
	Botões – a serem usados no Matrix Pro 840GS
	Visualização do veículo – os ícones ou botões ajustam a perspectiva ou a visualização do veículo em relação ao horizonte, da visualização do veículo para a visão aérea.
	Visão de campo – os ícones ou botões aumentam/diminuem a área exibida na tela.

Panorama	
	Setas – movem a área do mapa exibido na direção correspondente, sem mover o veículo.
	Visão global – amplia a visualização da tela para a área mais ampla disponível.

Opções de orientação RealView

	Seleção de câmera de vídeo – seleciona uma dentre até oito visualizações de câmera, se houver um Módulo de seleção de vídeo (VSM) conectado.
	Visualização dividida da câmera – seleciona um entre dois conjuntos de quatro entradas da câmera (A/B/C/D ou E/F/G/H) para dividir a tela em quatro feeds de vídeo separados.
	Configuração da orientação por vídeo – acesse para ativar a Orientação por vídeo ou o Ângulo de direção e ajustar linhas de referência.
	Orientação por vídeo – posiciona linhas de referência tridimensionais no feed de vídeo, para assistência na navegação.
	Ângulo de direção – exibe a direção na qual o volante precisa ser ajustado.
	Ícones de seta para cima e para baixo – usados para ajustar as linhas de orientação e a linha do horizonte, de acordo com a visualização da câmera.
	Captura da imagem da câmera – salva uma foto estática da visualização atual da tela em uma unidade de pen drive.

BARRA DE ORIENTAÇÃO

A Barra de orientação mostra as informações que você selecionou, sua atividade de navegação e o status da sua seção.

Atividade de navegação e status da barra

Status do GNSS – exibe "Sem GNSS" quando o GNSS está indisponível ou "GNSS lento" quando o GNSS está recebendo dados a uma velocidade inferior a 5 Hz

Erro em relação à guia – exibe a distância em relação à sua linha de referência desejada

Atividade atual – exibe atividades como marcação de um ponto A ou B, aproximação do final de uma linha, indicação para virar agora e distância de retorno a um ponto marcado

Status da seção – um ponto é exibido para cada seção programada: um ponto verde indica que a seção está ativa e um ponto vermelho indica que a seção não está ativa

Figura 7-2: Atividade de navegação/Status da seção

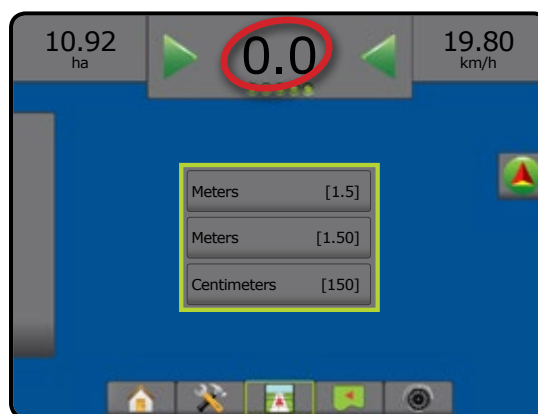

Erro em relação à guia

Para ajustar a distância em torno da linha de referência que é percebida como erro zero, acesse Configuração-> Orientação-> Sensibilidade de orientação.

Para alterar o formato no qual a distância é exibida:

1. Pressione a caixa Atividade de navegação na barra de orientação.
2. Selecione o formato de medição.

Informações selecionáveis

Velocidade – exibe a velocidade atual de deslocamento

Cabeçalho – exibe o curso de deslocamento, no sentido horário, a partir de uma linha de base norte-sul. Norte = 0°, Leste = 90°, Sul = 180°, Oeste = 270°.

Área aplicada total – exibe a área acumulada total que recebeu aplicação do produto, incluindo áreas de dupla cobertura

Hora da aplicação – exibe o tempo total em que a aplicação esteve ativa durante o trabalho atual

Hora – exibe a hora atual com base no fuso horário selecionado

Número da faixa – exibe o número da faixa atual em relação à linha de orientação A-B inicial, na direção de A para B. O número será positivo quando o veículo estiver à direita da linha de base A-B, e negativo quando o veículo estiver à esquerda da linha de base A-B.

Pressão do sistema – exibe a atual pressão do sistema (disponível somente quando houver no sistema um Módulo de entrada/saída)

Tamanho da gota – exibe o tamanho da gota atual do bocal (disponível somente quando houver no sistema um Módulo de entrada/saída)

Figura 7-3: Informações selecionáveis

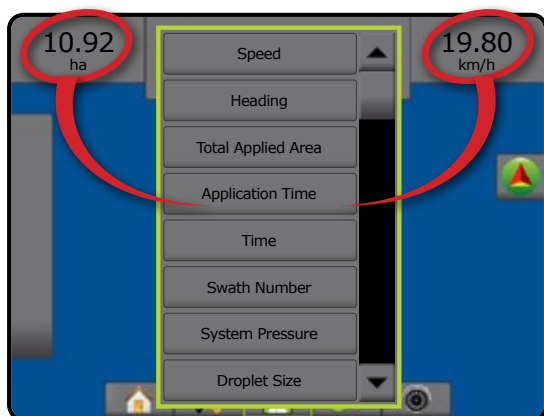

BARRA DE STATUS

A Barra de status oferece informações sobre status do GNSS, modo de orientação, área demarcada, engate de direção assistida/automática, correção de inclinação, status de controle do implemento, status da gota/pressão, status do fluxo do bocal e status do controle de taxa.

Quando um ícone é pressionado, as informações de status relacionadas são exibidas.

Figura 7-4: Barra de status

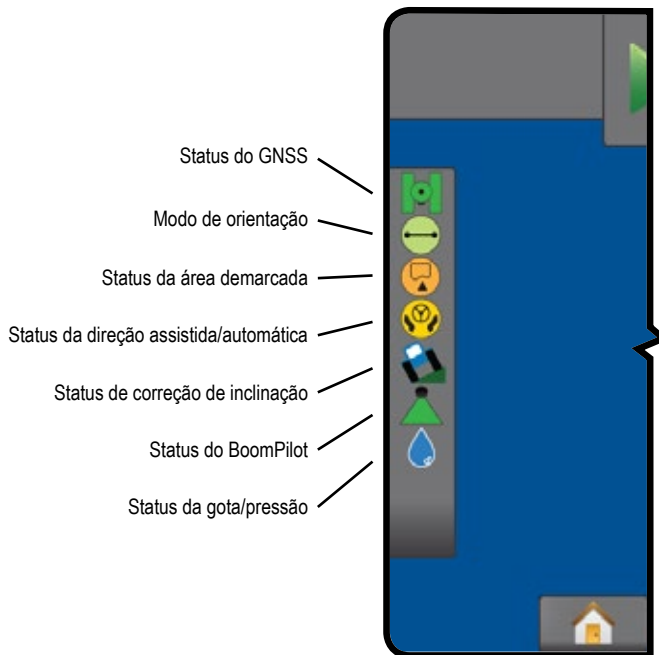

Status do GNSS

- Verde = GPS, GLONASS ou SBAS (com ou sem DGPS solicitado)
- Amarelo = somente GPS
- Vermelho = sem GNSS
- Laranja = Planagem/ClearPath



Modo de orientação

- Orientação reta A-B
- Orientação A-B curvo
- Orientação pivô central
- Orientação da última passagem
- Orientação para a linha seguinte
- Sem ícone = sem orientação



Status da área demarcada

- Demarcação externa = deslocamento fora da área demarcada
- Demarcação interna = deslocamento dentro da área demarcada
- Sem ícone = sem demarcação estabelecida



Status da direção assistida/automática

-  Verde = direção engatada, ativa
-  Amarelo = ativada, foram atendidas todas as condições para a direção assistida/automática
-  Vermelho = desativada, não foram atendidas todas as condições para a direção assistida/automática
- Sem ícone = nenhum sistema de direção assistida/automática instalado











Status de correção de inclinação

-  Colorido = engatada, correção de inclinação aplicada ativamente
-  Vermelho = desativada
- Sem ícone = nenhum módulo do giroscópio de inclinação instalado no sistema ou a inclinação está associada ao sistema de direção assistida/automática

Status do BoomPilot

-  Verde = automático
-  Amarelo = tudo ativado
-  Vermelho = desligado/manual
- Sem ícone = seção única (nenhum SmartCable ou SDM instalado no sistema)

Status da gota/pressão

-  Colorido = engatada. A cor da gota está diretamente relacionada ao tamanho atual da gota. As opções de cores incluem:        
-  Cruzado = desativada
- Sem ícone = nenhum Kit de interface do sensor de pressão instalado, nenhum monitor do sensor de pressão no DCM

Telas de status/informações

Status do GNSS



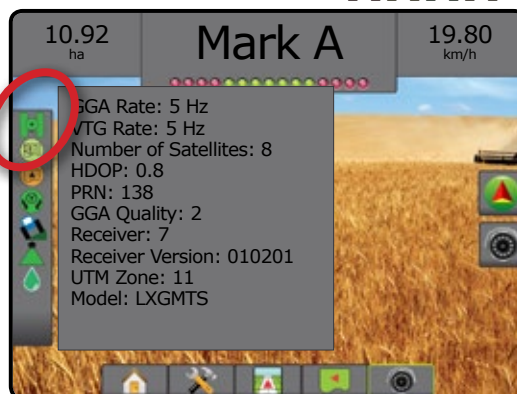

O Status do GNSS exibe informações sobre o status atual de GNSS, incluindo taxas de dados, número de satélites na visualização, status de HDOP e PRN, receptor e versão, qualidade e ID do satélite e zona UTM.

1. Pressione o ícone STATUS DO GNSS .



Status do modo de orientação

O Status do modo de orientação exibe informações relativas ao padrão de orientação, ao nome da linha de referência atual e a quantas linhas de referência são salvas no console.

1. Pressione o ícone MODO DE ORIENTAÇÃO     .

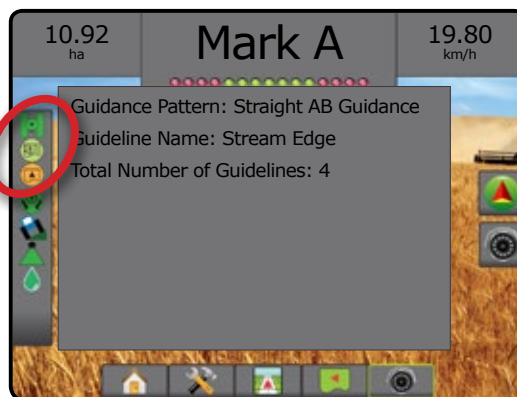

Status da área demarcada

O Status da área demarcada exibe informações sobre as áreas nas demarcações atuais.

1. Pressione o ícone ÁREA DEMARCADA  .



Status do BoomPilot

O Status do BoomPilot exibe informações sobre o status atual do sistema BoomPilot.

1. Pressione o ícone STATUS DO BOOMPILLOT   .



Status da direção assistida/automática

O Status da direção assistida/automática exibe informações sobre o status atual do sistema de direção assistida/automática, incluindo o status de inclinação.

1. Pressione o ícone STATUS DA DIREÇÃO ASSISTIDA/AUTOMÁTICA   .

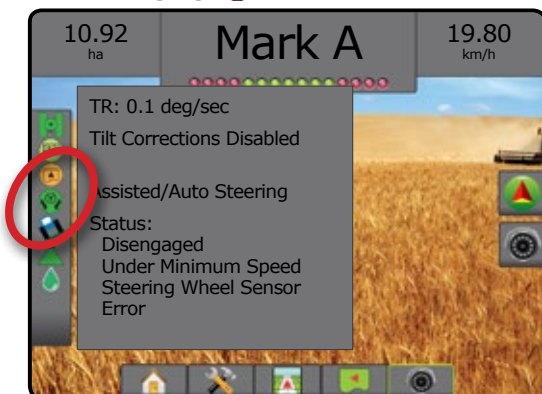

Status da gota/pressão

O Status da gota/pressão exibe informações relativas ao status atual do tamanho da gota e da pressão do sistema.

1. Pressione o ícone STATUS DA GOTA/PRESSÃO                     .

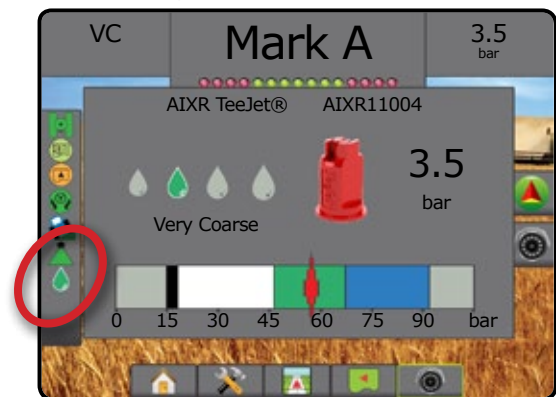

Status de correção de inclinação

O Status de correção de inclinação exibe informações relacionadas ao status atual do sistema de correção de inclinação.

1. Pressione o ícone STATUS DE CORREÇÃO DE INCLINAÇÃO  .

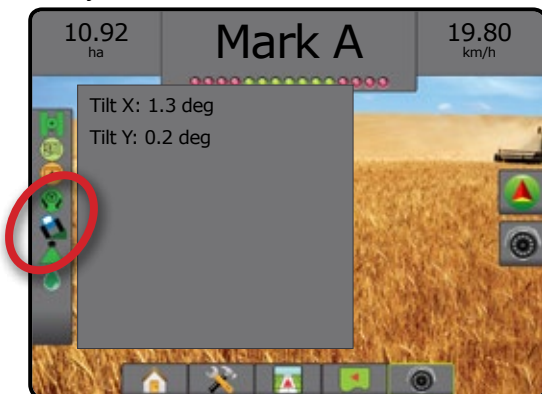

TELAS DE NAVEGAÇÃO

As opções de orientação e navegação podem ser acessadas nas telas Visualização do veículo, Visão de campo ou RealView.



- Pressione a guia OPÇÕES DE NAVEGAÇÃO E ORIENTAÇÃO  para exibir opções de navegação.
- Pressione a guia OPÇÕES REALVIEW  para exibir as opções de configuração e orientação da câmera.

Figura 7-5: Opções da tela de orientação



Os ícones de Mais/menos zoom não estão disponíveis no Matrix Pro 840GS nem nas telas de orientação RealView

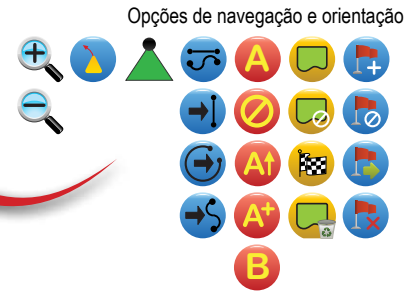
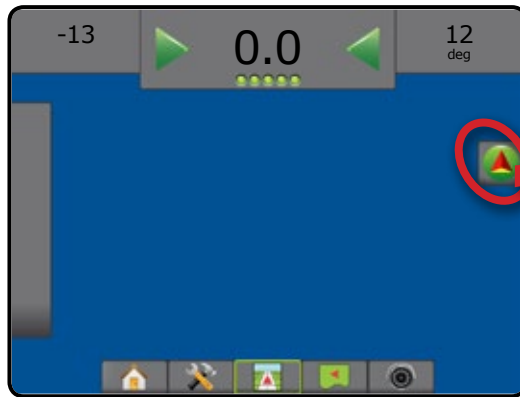
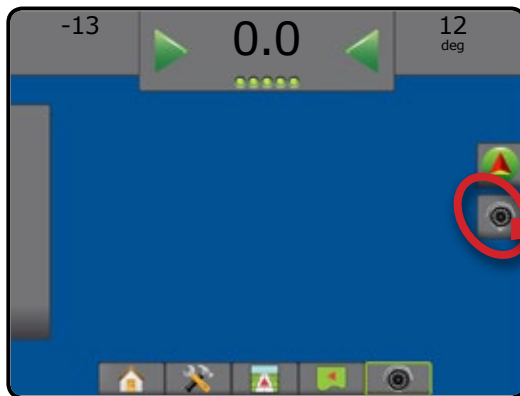

- Tela Início/Trabalho (ou pressione o botão Início)
- Configuração da unidade
- Orientação para visualização de veículo
- Orientação para visão de campo
- Orientação RealView

Visualização do veículo

A Visualização do veículo cria uma imagem gerada por computador da posição do veículo, exibida na área de aplicação. Nessa tela, todas as opções de configuração e navegação podem ser acessadas pelas guias Opções, no lado direito da tela.

Para acessar a tela Visualização do veículo:

1. Pressione a guia ORIENTAÇÃO PARA VISUALIZAÇÃO DE VEÍCULO .

Figura 7-6: Visualização do veículo



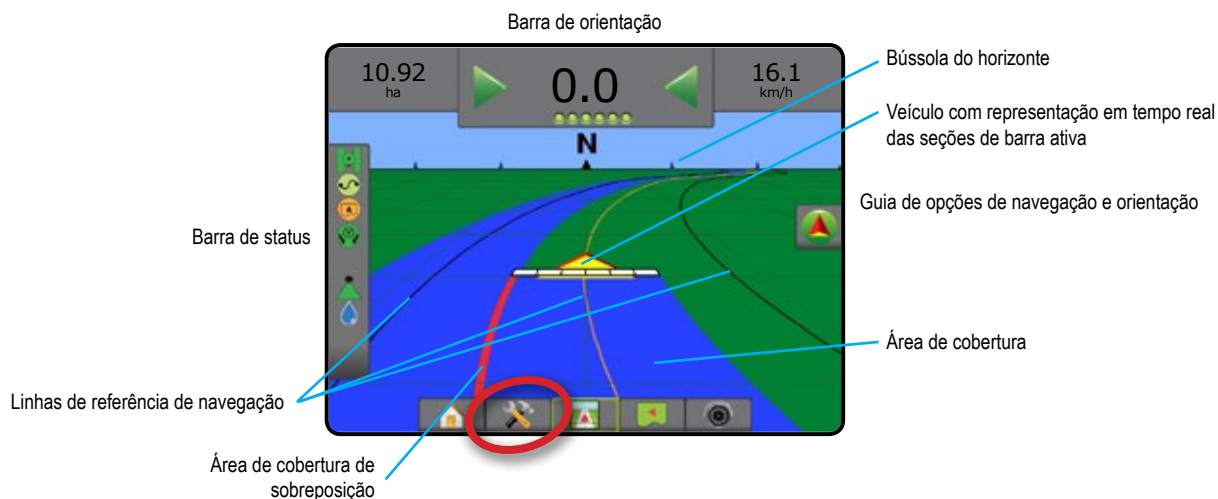

Orientação na tela

- Linhas de referência
 - ◀ Laranja – linha de orientação ativa
 - ◀ Preto (múltiplas) – linhas de orientação adjacentes
 - ◀ Preto – linha de demarcação
- Pontos – marcadores para pontos estabelecidos
 - ◀ Ponto vermelho – Retorno ao ponto
 - ◀ Ponto azul – Marca A
 - ◀ Ponto verde – Marca B
- Bússola horizontal – o cabeçalho geral pode ser exibido no horizonte (quando ampliado)
- Área de cobertura – ilustra área aplicada e sobreposição:
 - ◀ Azul – uma aplicação
 - ◀ Vermelho – duas ou mais aplicações
- Seções
 - ◀ Caixas vazias – seções inativas
 - ◀ Caixas brancas – seções ativas

Guia de opções de navegação e orientação



Ajuda sobre os botões do console Matrix Pro 840GS

- Mais/menos zoom e perspectiva – os botões Para cima/Para baixo   ajustam a perspectiva ou a visualização do veículo em relação ao horizonte, da visualização do veículo para a visão aérea.

Visão de campo

A Visão de campo cria uma imagem gerada por computador da posição do veículo e da área de aplicação a partir de uma perspectiva aérea. Nessa tela, todas as opções de configuração e navegação, assim como o Modo panorâmico, podem ser acessados nas guias Opção, no lado direito da tela.

Para acessar a tela Visão de campo:

1. Pressione a guia ORIENTAÇÃO PARA VISÃO DE CAMPO

Figura 7-7: Visão de campo

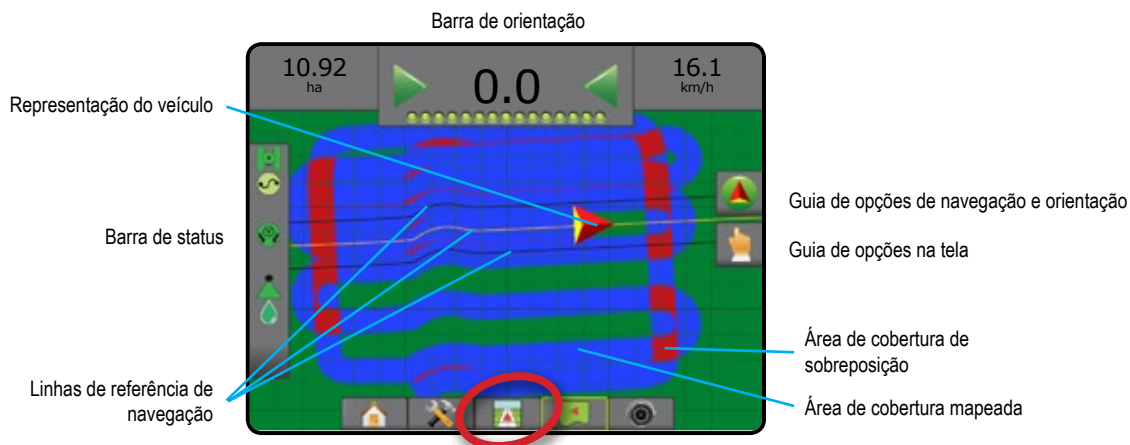

Orientação na tela

- Linhas de referência
 - ◀ Laranja – linha de orientação ativa
 - ◀ Preto (múltiplas) – linhas de orientação adjacentes
 - ◀ Preto – linha de demarcação
- Pontos – marcadores para pontos estabelecidos
 - ◀ Ponto vermelho – Retorno ao ponto
 - ◀ Ponto azul – Marca A
 - ◀ Ponto verde – Marca B
- Área de cobertura – ilustra área aplicada e sobreposição
 - ◀ Azul – uma aplicação
 - ◀ Vermelho – duas ou mais aplicações

Ajuda sobre os botões do console Matrix Pro 840GS

- Mais/menos zoom – os botões Para cima/Para baixo ajustam a área visível do mapa.

Guia de opções de navegação e orientação

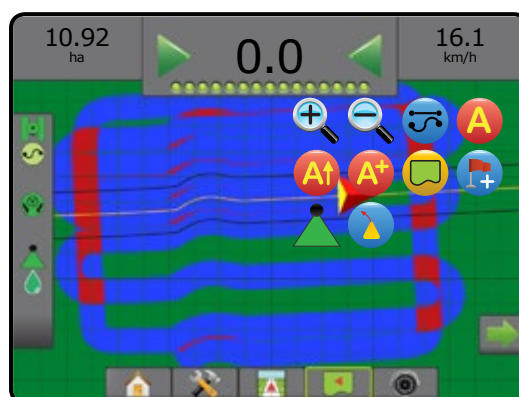

Guia de opções na tela

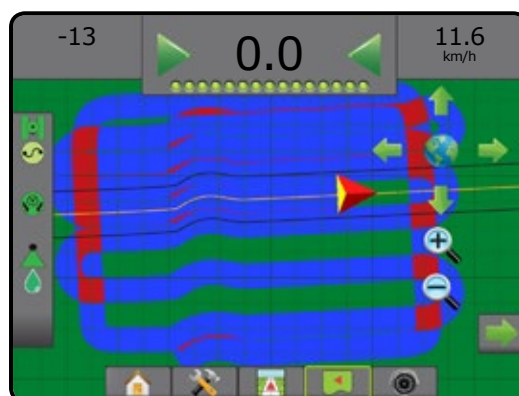

Orientação RealView

A Orientação RealView permite a exibição de entrada de vídeo ao vivo, em vez de uma imagem gerada por computador. Nessa tela, todas as opções de configuração e navegação podem ser acessadas pelas guias do lado direito da tela. Para ajustar a visualização da câmera (marcha a ré, de cabeça para baixo), acesse Configuração-> Configuração-> Vídeo.

- ▶ Câmera única – uma câmera única está diretamente conectada ao console
- ▶ Módulo de seleção de vídeo – se um Módulo de seleção de vídeo (VSM) estiver instalado no sistema, 2 (duas) opções de vídeo estarão disponíveis:
 - Visualização de uma câmera – é possível selecionar uma de um máximo de oito entradas da câmera para alterar a visualização da entrada de vídeo.
 - Visualização dividida da câmera – é possível selecionar um entre dois conjuntos de quatro entradas da câmera (A/B/C/D ou E/F/G/H) para dividir a tela em quatro feeds de vídeo separados.

Para acessar a tela RealView:

1. Pressione a guia ORIENTAÇÃO REALVIEW .

Figura 7-8: Orientação RealView



Orientação na tela

- Linhas de referência
 - ◀ Laranja – linha de orientação ativa
 - ◀ Preto (múltiplas) – linhas de orientação adjacentes
 - ◀ Horizontal Linha preta – linha do horizonte ajustável

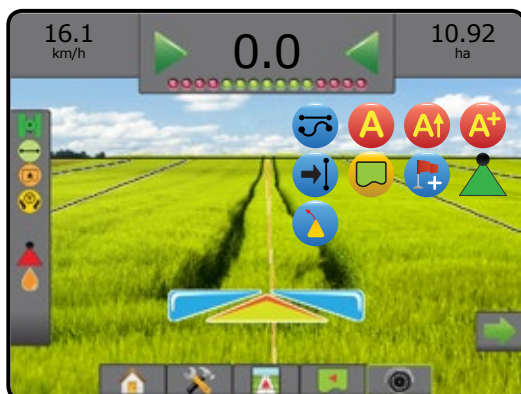

Guia de opções de navegação e orientação

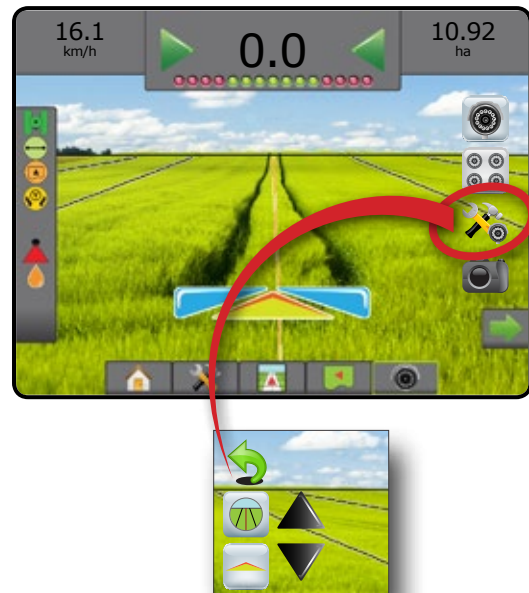

Guia de opções RealView (com VSM)

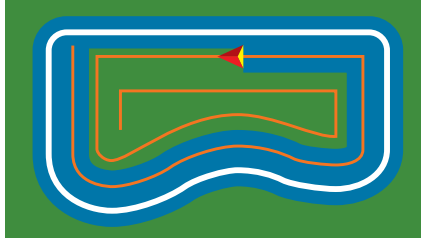

MODOS DE ORIENTAÇÃO

	<p>Orientação reta A-B</p> <p>A Orientação reta A-B oferece orientação em linha reta com base nos pontos de referência A e B. Os pontos A e B originais são usados para calcular todas as outras linhas de referência paralelas.</p> <p><i>NOTA: A compensação em relação às linhas de referência adjacentes será calculada usando a largura da orientação: consulte "Configuração" no capítulo Configuração do sistema.</i></p>	
	<p>Orientação A-B curvo</p> <p>A Orientação para A-B curvo oferece orientação em linhas curvas com base em uma linha de referência A-B inicial. Essa linha de base inicial é usada para calcular todas as outras linhas de referência.</p> <p><i>NOTA: A orientação curva não deve exceder 30° dentro da orientação A-B.</i></p> <p><i>A compensação em relação às linhas de referência adjacentes será calculada usando a largura da orientação: consulte "Configuração" no capítulo Configuração do sistema.</i></p> <p><i>DICA: Durante o trabalho em uma área demarcada, o padrão de orientação que exceder os pontos A-B estabelecidos terá orientação em linha reta.</i></p>	
	<p>Orientação pivô central</p> <p>A Orientação do pivô circular oferece orientação em torno de um local central que irradia para dentro ou para fora, com base em uma linha de referência A-B inicial. Essa linha de base inicial é usada para calcular todas as outras linhas de referência.</p> <p>Essa orientação é usada para aplicação de produto em um campo de pivô circular, com a orientação em torno de uma linha de referência circular correspondente ao raio de um sistema de irrigação de pivô circular.</p> <p><i>NOTA: A compensação em relação às linhas de referência adjacentes será calculada usando a largura da orientação: consulte "Configuração" no capítulo Configuração do sistema.</i></p>	
	<p>Orientação da última passagem</p> <p>A Orientação da última passagem oferece navegação real da última passagem. O console irá automaticamente detectar a área aplicada mais próxima e estabelecer linhas de referência paralelas baseadas nessa área.</p> <p><i>NOTA: Se uma demarcação for estabelecida, mas não ocorrer aplicação durante o processo de demarcação, a orientação não será iniciada.</i></p>	
	<p>Orientação para a linha seguinte</p> <p>A Orientação para a linha seguinte indica onde a Linha seguinte está localizada e oferece orientação, nos finais da linha, para a linha adjacente seguinte. Quando o operador marca o fim da linha e começa a virar para a linha seguinte, uma linha de orientação reta A-B é fornecida na linha seguinte. Quando o veículo está na Linha seguinte, a orientação é desativada.</p> <p><i>NOTA: A compensação para a Linha seguinte será calculada usando a largura da orientação: consulte "Configuração" no capítulo Configuração do sistema.</i></p> <p><i>A Orientação para a linha seguinte não permite pular linhas.</i></p>	
	<p>Sem orientação</p> <p>A opção Sem orientação desliga a orientação.</p> <p><i>NOTA: O modo Sem orientação não exclui do console as linhas ou os pontos de referência estabelecidos. Para saber como excluir dados estabelecidos/salvos do console, consulte "Gerenciamento de dados" no capítulo Configuração do sistema.</i></p>	

LINHAS DE REFERÊNCIA

Orientações A-B, linhas de referência azimute, linhas de referência da próxima passagem e linhas guia para a linha seguinte estão disponíveis, dependendo do modo de orientação atual. É possível armazenar no console até 25 linhas de referência estabelecidas, por trabalho. A mudança de um modo de orientação para outro altera as linhas de referência atuais disponíveis.

É possível criar várias linhas de referência em cada modo de orientação. Se for salva mais de uma linha de referência em um único modo de orientação, o recurso Próxima linha de guia será disponibilizado. Quando a opção Próxima linha de guia é pressionada, o veículo é direcionado até a próxima linha de guia salva no console.

Usando a opção Fieldware Link ou Dados -> Dados do trabalho -> Gerenciar, o usuário pode duplicar e editar trabalhos para reutilizar demarcações e linhas de referência em diferentes aplicações no mesmo campo.

Orientação para visão adiante curva

A Orientação para visão adiante curva indica para onde a direção atual levará o veículo, usando um "ponteiro" como orientação. A opção Visão adiante curva está disponível em todos os modos de orientação.

Para ativar a Orientação para visão adiante curva:

1. Pressione a guia OPÇÕES DE NAVEGAÇÃO E ORIENTAÇÃO para exibir opções de navegação.
2. Selecione o ícone VISÃO ADIANTE CURVA .

O ponteiro ficará visível na tela de navegação.

Figura 7-9: Visão adiante curva



Para remover a Orientação para visão adiante curva:

1. Pressione a guia OPÇÕES DE NAVEGAÇÃO E ORIENTAÇÃO para exibir opções de navegação.
2. Selecione o ícone VISÃO ADIANTE CURVA .

Marcação de pontos A e B

Para estabelecer uma orientação A-B:

1. Dirija até o local desejado do Ponto A .
2. Pressione a guia OPÇÕES DE NAVEGAÇÃO E ORIENTAÇÃO para exibir opções de navegação.
3. **Enquanto o veículo estiver em movimento**, pressione o ícone MARCA A .
4. Dirija até o local desejado do Ponto B .
5. Pressione o ícone MARCA B para estabelecer a linha A-B.
6. "Você gostaria de nomear esta linha de referência?"
Pressione:
 - ▶ Sim – para inserir um nome e salvar a linha de referência no console
 - ▶ Não – para gerar automaticamente um nome e salvar a linha de referência no console

O console começará a fornecer informações de navegação.

NOTA: O ícone MARCA B só estará disponível para seleção (habilitado) quando a distância mínima for percorrida (3,0 metros na Orientação reta ou curva; 50,0 metros na Orientação do pivô circular).

NOTA: Para iniciar a Orientação do pivô circular, não é necessário percorrer toda a circunferência do pivô central.

Use o ícone CANCELAR MARCA para cancelar o comando Marca A e reverter para a linha de referência anterior (se estabelecida).

Figura 7-10: Ponto da Marca A



Figura 7-11: Ponto da Marca B



Figura 7-12: Salvar linha de referência



Figura 7-13: Seguir orientação



Recurso Ajuste A+

A+ O recurso Ajuste A+ permite que a linha de referência atual seja alterada para o local atual do veículo.

Para ajustar a linha de referência:



1. Pressione a guia OPÇÕES DE NAVEGAÇÃO E ORIENTAÇÃO  para exibir opções de navegação.
2. Pressione o ícone AJUSTE A+ **A+**.





Figura 7-14: Ajuste A+

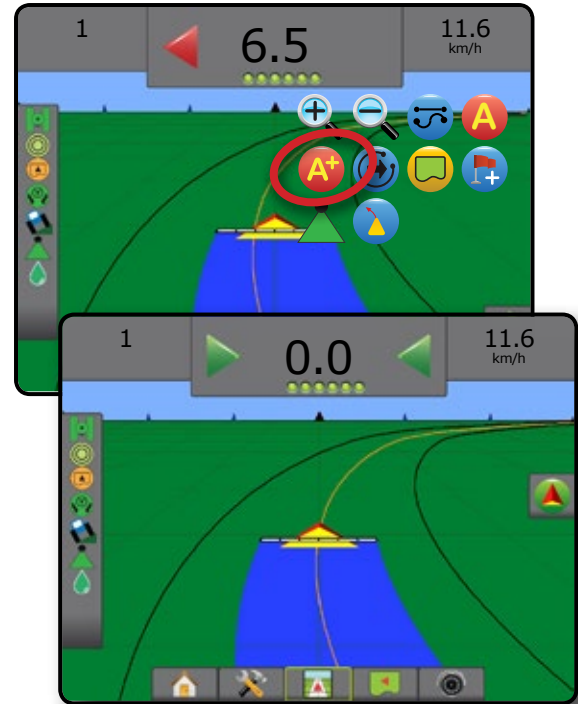

Recurso Próxima linha de guia

 Se for salva mais de uma linha de referência, o recurso Próxima linha de guia será disponibilizado. Quando a opção Próxima linha de guia é pressionada, o veículo é direcionado até a próxima linha de guia salva no console.

Para alterar para outras linhas de referência:

1. Pressione a guia OPÇÕES DE NAVEGAÇÃO E ORIENTAÇÃO  para exibir opções de navegação.
2. Pressione o ícone PRÓXIMA LINHA DE GUIA   .



Para alternar entre todas as linhas de referência, pressione novamente o ícone PRÓXIMA LINHA DE GUIA   .

Figura 7-15: Próxima linha de guia



Para ver qual linha de referência está ativa, pressione o ícone Modo de orientação na Barra de status.

Figura 7-16: Ver qual linha de referência está ativa

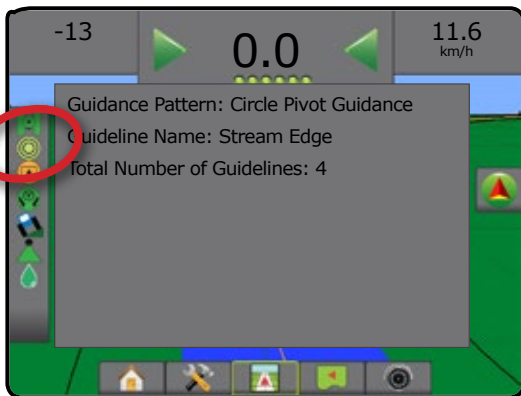

Linhas de referência da última passagem

 A Orientação da última passagem oferece navegação real da última passagem. O console irá automaticamente detectar a área aplicada mais próxima e estabelecer a linha de referência paralela baseada nessa área.

Para ativar as Linhas de referência da última passagem:

1. Dirija até o local desejado para aplicar a primeira passagem.
2. Desloque-se até perto da área aplicada.
3. O console começará a fornecer informações de navegação.

NOTA: Se uma demarcação for estabelecida, mas não ocorrer aplicação durante o processo de demarcação, a orientação não será iniciada.

Figura 7-17: Aplicar primeira passagem



Figura 7-18: Seguir orientação





Linhas guia para a linha seguinte

A Orientação para a linha seguinte indica onde a linha seguinte está localizada, com base na largura de orientação programada, e oferece orientação, nos finais de linha marcados pelo usuário, para a linha adjacente seguinte. Quando o operador sinaliza o fim da linha, uma Linha reta A-B é estabelecida na linha atual e a orientação é fornecida para a Linha seguinte. Quando o veículo está na Linha seguinte, a orientação é desativada.

NOTA: A compensação para a Linha seguinte será calculada usando a largura da orientação: consulte "Configuração" no capítulo Configuração do sistema.

Para ativar Linhas guia para a linha seguinte:

1. Pressione a guia OPÇÕES DE NAVEGAÇÃO E ORIENTAÇÃO  para exibir opções de navegação.
2. Ao final de uma linha (ao dirigir em uma linha reta), pressione o ícone MARCA B .
 - ◀ O final da linha será marcado com um ponto verde .
3. Vire em direção à linha seguinte.
4. Com base na direção tomada, será fornecida orientação para a próxima linha adjacente.
 - ◀ Quando o veículo estiver na linha, a linha de referência será removida.

5. Repita ao final da próxima linha.

NOTA: O recurso Orientação para a linha seguinte não permite pular linhas.

Figura 7-19: Marcar final da linha





Grau azimuth

 Um azimuth é definido como um ângulo horizontal, medido no sentido horário, a partir de uma linha de base norte. Ao usar um azimuth, o ponto a partir do qual o azimuth se origina é o centro de um círculo imaginário. Norte = 0°, Leste = 90°, Sul = 180°, Oeste = 270°.

O grau azimuth pode ser inserido para determinar o local exato do veículo. Quando o modo Orientação reta A-B é selecionado, é possível inserir o grau azimuth.

Para estabelecer uma linha de referência do grau azimuth:

1. Pressione a guia OPÇÕES DE NAVEGAÇÃO E ORIENTAÇÃO  para exibir opções de navegação.
2. Para inserir o grau azimuth, pressione o ícone AZIMUTE .
3. Use a tela de entrada para estabelecer o grau azimuth.
4. "Você gostaria de nomear esta linha de referência?"
 - Pressione:
 - ▶ Sim – para inserir um nome e salvar a linha de referência
 - ▶ Não – para gerar um nome automaticamente

O console começará a fornecer informações de navegação.

Para estabelecer linhas de referência azimuth adicionais, siga as mesmas etapas da linha de referência azimuth inicial.

Figura 7-20: Orientação azimuth

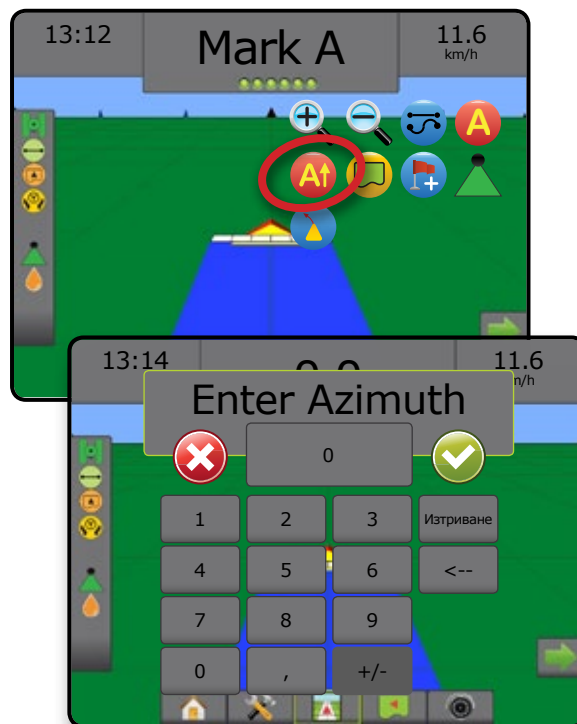





LIMITE DE APLICAÇÃO

Os limites de aplicação estabelecem áreas onde o produto é ou não aplicado durante o uso do ABSC ou do BoomPilot. É possível estabelecer demarcações em todos os modos de orientação. Você pode armazenar uma demarcação externa e até 5 (cinco) demarcações internas de cada vez.



Usando Dados -> Dados do trabalho -> Gerenciar ou com o Fieldware Link, o usuário pode duplicar e editar trabalhos para reutilizar demarcações e linhas de referência em diferentes aplicações no mesmo campo.

Para estabelecer um limite de aplicação externo:

1. Dirija até o local desejado no perímetro da área de aplicação.
2. Pressione a guia OPÇÕES DE NAVEGAÇÃO E ORIENTAÇÃO  para exibir opções de navegação.
3. Enquanto o veículo estiver em movimento, pressione o ícone DEMARCAÇÃO .
4. Percorra o perímetro da área de aplicação.
5. Finalize a demarcação:
 - ▶ Desloque-se até a largura de uma faixa a partir do ponto inicial. A demarcação será automaticamente fechada (a linha de referência branca se tornará preta).
 - ▶ Pressione o ícone FINALIZAR DEMARCAÇÃO . Uma linha reta preencherá a demarcação entre seu local atual e o ponto de partida.
6. Pressione:
 - ▶ Salvar – salva a demarcação
 - ▶ Excluir – exclui a demarcação

NOTA: Na demarcação externa ou inicial, o ícone FINALIZAR DEMARCAÇÃO  só estará disponível para seleção (habilitado) quando a distância mínima for percorrida (o equivalente a cinco vezes a largura da faixa).

No caso de mapeamento de uma demarcação com uma ou mais seções dobradas e desativadas, é necessário manter essa configuração de seção durante toda a passagem da demarcação. Quaisquer alterações realizadas no número de seções ativas e, portanto, na largura da máquina após o início do processo de mapeamento de demarcação, farão com que a aplicação mapeie a demarcação na borda externa de todas as seções programadas – não necessariamente aquelas ativas em qualquer momento durante a passagem de demarcação.

No caso de mapeamento de uma demarcação com algumas seções desativadas, é necessário ajustar o BoomPilot no modo Manual  e LIGAR as chaves mestre e de seção para todas as seções que serão usadas durante a passagem de demarcação. Quando a passagem de demarcação estiver concluída, você poderá DESLIGAR as chaves de seção; a chave Mestre permanece LIGADA, o BoomPilot pode retornar ao modo Automático  e o controle automático de seção pode, em seguida, ser usado.

NOTA: Se uma demarcação for mapeada com algumas seções dobradas, conforme descrito acima, pode ser necessário usar o ícone AJUSTE A+  na linha de referência para obter a posição correta nas passagens subsequentes no campo.

Figura 7-21: Demarcação em andamento



Figura 7-22: Finalizar demarcação – Linha reta até o ponto de partida





Figura 7-23: Finalizar demarcação – Deslocar até o ponto de partida



Figura 7-24: Salvar demarcação

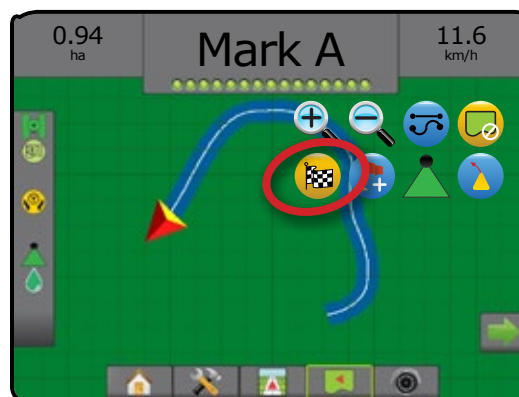

Use o ícone CANCELAR DEMARCAÇÃO  para cancelar o novo processo de demarcação de campo e voltar para a demarcação anterior (se definida).

Para definir uma ou mais demarcações internas, siga as mesmas etapas da demarcação inicial.

Figura 7-25: Adicionar demarcação interna



Durante a criação de uma demarcação externa ou inicial, a linha de demarcação estará no exterior da seção ativa mais externa. Durante a criação de uma demarcação interna ou adicional, a linha de demarcação estará no interior da seção ativa mais interna.

Se não houver seções ativas, a demarcação será feita na extremidade da seção mais externa.

Use o ícone EXCLUIR DEMARCAÇÃO  para excluir todas as demarcações de campo do trabalho atual.

Figura 7-26: Excluir demarcação





Dependendo da sua localização atual, o ícone DEMARCAÇÃO INTERNA  ou DEMARCAÇÃO EXTERNA  será exibido na Barra de status assim que a demarcação for definida.

Figura 7-27: Demarcação na barra de status



RETORNO AO PONTO

O Retorno ao ponto oferece orientação de volta a um ponto estabelecido em Visualização do veículo e Visão de campo. Em Visualização do veículo, uma seta direciona o veículo de volta ao ponto estabelecido. Em Visão de campo, somente o ponto é exibido.

O retorno ao ponto é específico do trabalho, e permanece ativo no trabalho ativo até ser cancelado.

Marcação de um retorno ao ponto

Para marcar um retorno ao ponto:





1. Dirija até o local desejado do Retorno ao ponto .
2. Pressione a guia OPÇÕES DE NAVEGAÇÃO E ORIENTAÇÃO  para exibir opções de navegação.
3. Pressione o ícone ADICIONAR PONTO .

Figura 7-28: Retorno ao ponto estabelecido – Visualização do veículo

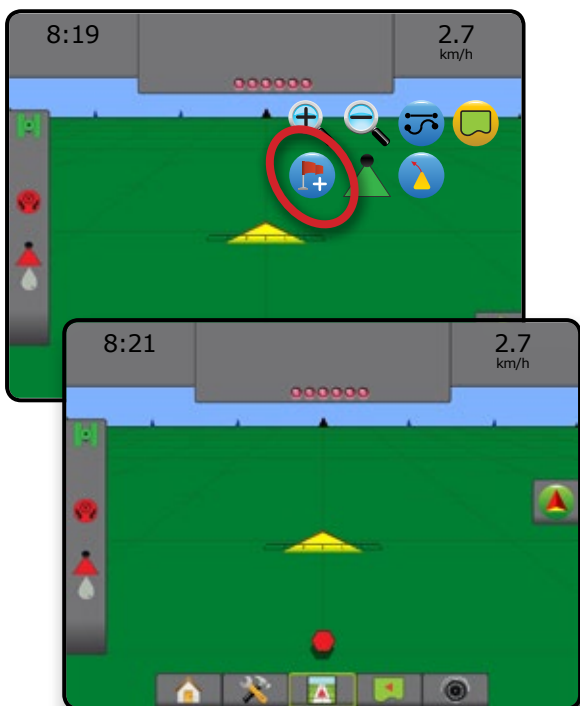

Excluir o retorno ao ponto

Para excluir o retorno ao ponto estabelecido:

1. Pressione a guia OPÇÕES DE NAVEGAÇÃO E ORIENTAÇÃO  para exibir opções de navegação.
2. Pressione o ícone EXCLUIR PONTO .



O ícone Excluir ponto não fica disponível quando a orientação para retorno ao ponto está ativa.

Figura 7-29: Excluir ponto



Orientação para um retorno ao ponto

Para mostrar a distância e a orientação para o retorno ao ponto estabelecido:

1. Pressione a guia OPÇÕES DE NAVEGAÇÃO E ORIENTAÇÃO  para exibir opções de navegação.
2. Pressione ao ícone ORIENTAÇÃO PARA RETORNO AO PONTO .

O console começará a fornecer informações de distância na Barra de orientação, do veículo até o ponto estabelecido.

Use o ícone CANCELAR ORIENTAÇÃO PARA RETORNO AO PONTO  para ocultar a distância e a orientação até o ponto estabelecido.

Não é possível calcular a orientação quando o sinal "?" aparece na barra de orientação.

Figura 7-30: Orientação para retorno ao ponto – Visualização do veículo

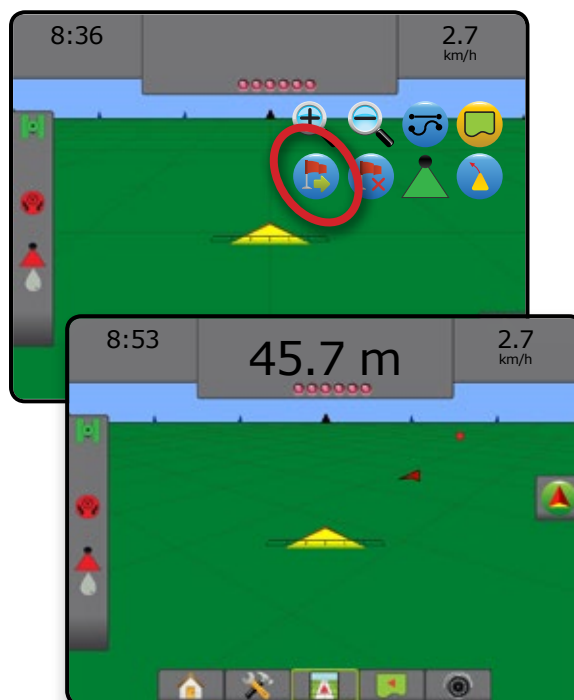

BOOMPILOT

Dependendo se há ou não um sistema de controle de seção presente e, se presente, que tipo de controle de seção está sendo usado e quais são as opções ativadas, há várias opções disponíveis para o controle de seção BoomPilot.

Esta seção inclui opções para as seguintes configurações:

- ▶ Sem módulo de controle de seção
 - Somente console
 - Com chave liga/desliga opcional de trabalho
- ▶ Com módulo de controle de seção TeeJet e caixa de engrenagem ou ISM
- ▶ Com módulo de controle de seção TeeJet

Sem módulo de controle de seção

Quando não há um sistema de controle de seção presente, o ícone do BoomPilot ou uma chave liga/desliga opcional de trabalho são usados para ligar/desligar a seção única. Somente uma largura de seção será ilustrada, e a barra de status não terá ícone.



NOTA: Se houver um controlador ISOBUS, SmartCable, Módulo condutor da seção (SDM) ou Módulo da função de troca (SFM), consulte as seções a seguir para obter mais informações.

NOTA: Quando o GNSS não está disponível, o ícone do BOOMPILOT fica desabilitado.

Somente console

O ícone do BoomPilot é usado para ativar/desativar a seção.

Para definir configurações:

1. Pressione a guia inferior CONFIGURAÇÃO DO SISTEMA .
2. Pressione a guia lateral CONFIGURAÇÃO .
3. Pressione **Implemento**.
4. Defina o "ícone do BoomPilot" como **Ativado**.

NOTA: A configuração Modo inicial do BoomPilot não afeta o funcionamento desta opção.

Para ativar/desativar a aplicação usando o console:



1. Pressione a guia OPÇÕES DE NAVEGAÇÃO E ORIENTAÇÃO  para exibir opções de navegação.
2. Pressione o ícone do BOOMPILOT .
3. Pressione o ícone do BOOMPILOT  para ativar/desativar a seção.



Figura 7-31: Ícone BoomPilot e Indicador da barra de status



Com chave liga/desliga opcional de trabalho

A chave liga/desliga de trabalho é usada para ativar/desativar a seção.

Para definir configurações:

1. Pressione a guia inferior CONFIGURAÇÃO DO SISTEMA .
2. Pressione a guia lateral CONFIGURAÇÃO .
3. Pressione **Implemento**.
4. Defina o "ícone do BoomPilot" como **Desativado**.

NOTA: A configuração Modo inicial do BoomPilot não afeta o funcionamento desta opção.

Nas áreas onde a aplicação é desejada:

1. Coloque a chave liga/desliga de trabalho na posição "ligada".

Nas áreas onde a aplicação não é desejada:

1. Coloque a chave liga/desliga de trabalho na posição "desligada".

Uso do console

Para controlar a seção usando o ícone do BoomPilot quando há uma chave liga/desliga de trabalho no sistema:

1. Defina o "ícone do BoomPilot" como **Ativado**.
2. A chave liga/desliga de trabalho deve permanecer na posição "desligada".
3. Pressione o ícone do BOOMPILOT  para ativar/desativar a seção.

Com módulo de controle de seção TeeJet e caixa de engrenagem ou ISM

Com a presença de SmartCable, Módulo condutor da seção (SDM) ou Módulo da função de troca (SFM) e caixa de engrenagem ou Módulo do status do implemento (ISM).

NOTA: Quando o GNSS não está disponível, o ícone do BOOMPILOT fica desabilitado. A barra de status do BoomPilot será desligada/manual .

Para ativar/desativar automaticamente a aplicação:

1. A Chave automática/manual da barra deverá estar na posição "Automática".

◀Automático – o ícone da barra de status mudará para verde .

2. A Chave mestre e as chaves de seção devem estar na posição "ligada".

NOTA: No modo BoomPilot automático, é possível controlar manualmente a aplicação usando as chaves da caixa de engrenagem ou as chaves conectadas ao ISM.

Para ativar/desativar manualmente a aplicação:

1. A Chave automática/manual da barra deverá estar na posição "Manual".

◀Manual – o ícone da barra de status estará vermelho .

2. Use as chaves da caixa de engrenagem ou as chaves conectadas ao ISM.

Com módulo de controle de seção TeeJet

Com a presença de SmartCable, Módulo condutor da seção (SDM) ou Módulo da função de troca (SFM), o BoomPilot é usado para definir o controle automático de seção como desligado/manual , automático ou aplicação local .

NOTA: Quando o GNSS não está disponível, o ícone do BOOMPILOT fica desabilitado. A barra de status do BoomPilot será desligada/manual .

Para ativar/desativar automaticamente a aplicação:

1. Pressione a guia OPÇÕES DE NAVEGAÇÃO E ORIENTAÇÃO para exibir opções de navegação.
2. Pressione e solte o ícone do BOOMPILOT .

◀Ativar – o ícone da barra de status mudará para verde .

◀Desativar – o ícone da barra de status mudará para vermelho .

Para fazer uma aplicação local:

1. Pressione a guia OPÇÕES DE NAVEGAÇÃO E ORIENTAÇÃO para exibir opções de navegação.
2. Pressione e mantenha pressionado o ícone do BOOMPILOT sobre a área a ser aplicada.

◀Aplicação local – o ícone da barra de status mudará para amarelo .

MAIS/MENOS ZOOM

Visualização do veículo

A opção Mais/menos zoom e perspectiva é usada para ajustar a perspectiva ou a visualização do veículo em relação ao horizonte, da visualização do veículo para a visão aérea.

- A opção Mais zoom ajustará a exibição para visualização do veículo, exibindo uma bússola no horizonte
- A opção Menos zoom ajustará a exibição para visão aérea

Figura 7-32: Mais zoom e Menos zoom

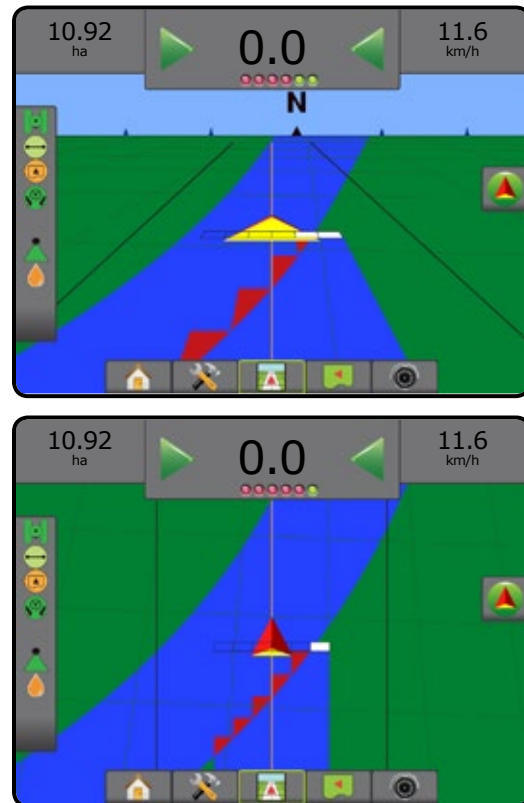

Visão de campo



A opção Mais/menos zoom é usada para ajustar a área visível do mapa.

- Mais zoom aumenta a área visível do mapa
- Menos zoom diminui a área visível do mapa

MODO PANORÂMICO

Na Orientação para visão de campo, o Modo panorâmico permite que a tela seja posicionada manualmente, conforme você desejar. A posição descentralizada na tela será mantida até que o ícone Mundo seja pressionado.

Para entrar no Modo panorâmico e obter uma visão panorâmica na tela:

1. Pressione a guia OPÇÕES DA TELA .
2. Pressione:
 - ▶ E ARRASTE TELA na direção correspondente para mover a visualização na tela.
 - ▶ SETAS  na direção correspondente para mover a visualização na tela (p/ baixo, p/ esquerda, p/ direita, p/ cima).
 - ▶ O ícone VISÃO GLOBAL  para centralizar o veículo na tela e estender a visualização para a área mais ampla disponível.

NOTA: Pressione e segure as SETAS  para ajustar rapidamente as configurações.

Para fechar as opções do Modo panorâmico:

1. Pressione a guia FECHAR OPÇÕES .

Figura 7-33: Modo panorâmico

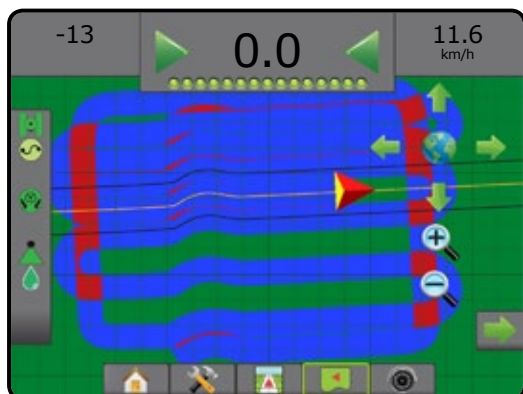







MAPEAMENTO DA APLICAÇÃO

Quando um Controle de taxa de terceiros está liberado e há um controlador de taxa presente no sistema, o mapeamento da aplicação do produto baseado em GNSS fica disponível em Visualização do veículo ou em Visão de campo, em qualquer modo de orientação. O mapeamento pode registrar áreas cobertas pelo implemento (Cobertura) ou quanto produto foi aplicado e onde (Aplicação), e também é capaz de direcionar a aplicação do produto usando taxa única e taxa variável (Taxa alvo predefinida e Prescrição, respectivamente).

NOTA: Para obter mais informações, consulte o capítulo Controle de taxa deste manual.

Para acessar o mapeamento da aplicação:

1. Pressione a guia inferior ORIENTAÇÃO PARA VISUALIZAÇÃO DE VEÍCULO  ou ORIENTAÇÃO PARA VISÃO DE CAMPO .
2. Pressione a guia OPÇÕES DE MAPEAMENTO  para exibir tais opções.
3. Selecione uma ou mais opções:
 - ▶ Mapa de cobertura  – mostra áreas cobertas pelo implemento, independentemente de o produto ter sido aplicado ou não
 - ▶ Mapa de prescrição  – mapa pré-carregado que fornece informações de aplicação do produto ao controlador de taxa
 - ▶ Mapa da aplicação  – mostra quanto produto foi aplicado e onde, usando cores para indicar o nível em relação aos níveis máximo e mínimo predefinidos ou definidos automaticamente
 - ▶ Mapa de taxa alvo  – mostra a taxa de aplicação que o controlador de taxa tentou atingir em cada local

NOTA: Não é possível selecionar simultaneamente o Mapa da aplicação e o Mapa de taxa alvo.

Figura 7-34: Mapa de cobertura



Figura 7-35: Mapa de prescrição



Figura 7-36: Mapa da aplicação



Figura 7-37: Mapa de taxa alvo



OPÇÕES ESPECÍFICAS DO

A Orientação RealView permite a exibição de entrada de vídeo ao vivo, em vez de uma imagem gerada por computador. As opções de configuração do RealView acessam ferramentas de orientação adicionais, incluindo orientação por vídeo e um indicador de ângulo de direção.

- ▶ Câmera única – uma câmera única está diretamente conectada ao console
- ▶ Módulo de seleção de vídeo – se um Módulo de seleção de vídeo (VSM) estiver instalado no sistema, 2 (duas) opções de vídeo estarão disponíveis:
 - Visualização de uma câmera – é possível selecionar uma de um máximo de oito entradas da câmera para alterar a visualização da entrada de vídeo.
 - Visualização dividida da câmera – é possível selecionar um entre dois conjuntos de quatro entradas da câmera (A/B/C/D ou E/F/G/H) para dividir a tela em quatro feeds de vídeo separados.

Para ajustar a visualização da câmera (marcha a ré, de cabeça para baixo), acesse Configuração-> Configuração-> Vídeo.

Para acessar as opções do RealView:







1. Pressione a guia inferior ORIENTAÇÃO REALVIEW .
2. Pressione a guia OPÇÕES DO REALVIEW  para exibir tais opções.
3. Selecione:
 - ▶ Visualização única de câmera  (somente VSM) – é possível selecionar 1 (uma) de um máximo de 8 (oito) entradas da câmera para alterar a visualização da entrada de vídeo
 - ▶ Visualização dividida da câmera  (somente VSM) – é possível selecionar 1 (um) entre 2 (dois) conjuntos de 4 (quatro) entradas da câmera (A/B/C/D ou E/F/G/H) para dividir a tela em quatro feeds de vídeo separados
 - ▶ Opções da Orientação RealView  – acessam ferramentas de orientação adicionais, incluindo orientação por vídeo e um indicador de ângulo de direção
 - ▶ Captura da imagem da câmera RealView  – salva uma foto estática da visualização atual da tela em uma unidade de pen drive

Figura 7-38: Orientação RealView



Opções de orientação RealView

As opções de configuração do RealView acessam ferramentas de orientação adicionais, incluindo orientação por vídeo e um indicador de ângulo de direção.







1. Pressione a guia OPÇÕES DO REALVIEW  para exibir tais opções.
2. Pressione o ícone OPÇÕES DA ORIENTAÇÃO REALVIEW .
3. Selecione:
 - ▶ Orientação por vídeo  – posiciona linhas de referência tridimensionais no feed de vídeo, para assistência na navegação
 - ▶ Indicador de ângulo de direção  – exibe a direção na qual o volante precisa ser ajustado
 - ▶ Ajuste da linha do horizonte   – ajusta a linha do horizonte na tela, para cima ou para baixo

Figura 7-39: Opções de configuração do RealView



Instantâneo da câmera

O Instantâneo da câmera RealView salva uma foto estática da visualização atual da tela em uma unidade de pen drive.

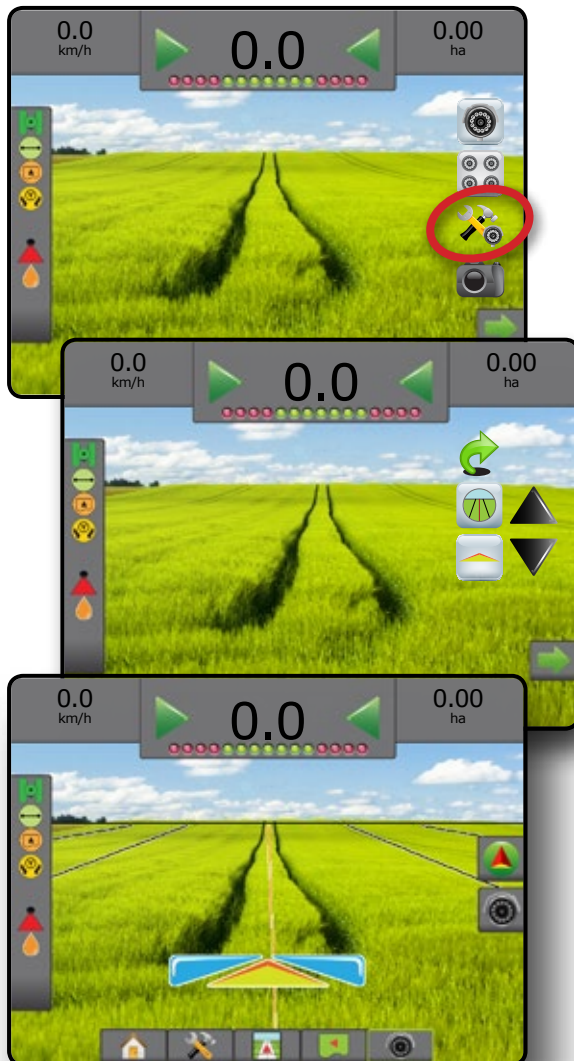

1. Insira uma unidade de pen drive.
2. Pressione a guia OPÇÕES DO REALVIEW  para exibir tais opções.
3. Pressione o ícone INSTANTÂNEO DA CÂMERA .

Figura 7-40: Visualização de vídeo em tela cheia da câmera RealView



Opções da câmera VSM

Se um Módulo de seleção de vídeo (VSM) estiver instalado no sistema, 2 (duas) opções de vídeo estarão disponíveis:



1. Pressione a guia OPÇÕES DO REALVIEW  para exibir tais opções.
2. Selecione:
 - ▶ Visualização única de câmera  – é possível selecionar 1 (uma) de um máximo de 8 (oito) entradas da câmera para alterar a visualização da entrada de vídeo
 - ▶ Visualização dividida da câmera  – é possível selecionar 1 (um) entre 2 (dois) conjuntos de 4 (quatro) entradas da câmera (A/B/C/D ou E/F/G/H) para dividir a tela em quatro feeds de vídeo separados

Figura 7-41: Seleção de câmera única com VSM



Figura 7-42: Seleção Visão dividida com VSM



INTRODUÇÃO

INÍCIO

TELA INICIAL

CONFIGURAÇÃO

GNSS

IMPLEMENTO

ORIENTAÇÃO

CONTROLE DE TAXA

ANEXO

CAPÍTULO 8 – CONTROLE DE TAXA DE TERCEIROS

Quando um sistema de Controle de taxa de terceiros está presente e o Controle de taxa está liberado, as informações da aplicação e o mapeamento podem ser mostrados nas telas de orientação.

Para adicionar um controlador de taxa de terceiros ao sistema:

1. Adicione um controlador de taxa ao sistema.
2. Ligue o controlador de taxa.
3. No console Matrix Pro GS, libere o Controle de taxa de terceiros.
4. Reinicie o Matrix Pro GS.
5. No console Matrix Pro GS, defina as configurações de Controle de taxa de terceiros, que estabelecem a interface de hardware e a comunicação.
6. No console Matrix Pro GS, defina as configurações do Produto, que estabelecem nome do produto, volumes do tanque/compartimento, taxas de aplicação do alvo, incremento para ajuste de taxas alvo e limites de taxa mínima/máxima para mapeamento de cores, bem como as cores de exibição correspondentes.

LIBERAÇÃO DE CONTROLE DE TAXA DE TERCEIROS

A opção Liberar recurso é usada para liberar recursos avançados.

NOTA: O código de liberação é exclusivo para cada console. Entre em contato com o Serviço de atendimento ao cliente da TeeJet Technologies. Uma vez liberado, o recurso permanece assim até que o console seja totalmente redefinido.



1. Pressione a guia lateral CONSOLE .
2. Pressione **Liberar recurso**.
3. Pressione o botão de recurso bloqueado  do Controle de taxa de terceiros.
4. Insira o código de liberação.
5. Reinicie o console.



Figura 8-1: Recurso liberado



OPÇÕES DE CONFIGURAÇÃO

Controle de taxa de terceiros

Quando um sistema de Controle de taxa de terceiros está presente e o Controle de taxa foi liberado, é possível ativar/desativar o Controle de taxa de terceiros.

1. Pressione a guia inferior CONFIGURAÇÃO DO SISTEMA .
2. Pressione a guia lateral CONFIGURAÇÃO .
3. Pressione **Controle de taxa de terceiros**.
4. Selecione se o Controle de taxa de terceiros está ativado ou desativado.
5. Se desativado, selecione:
 - ▶ Interface de hardware – selecione uma interface para a comunicação com um controlador de taxa de terceiros.
 - ▶ Protocolo de comunicação – selecione um protocolo para a comunicação com um controlador de taxa de terceiros.
 - ▶ Modo do controlador – se um protocolo aplicável estiver selecionado, esta opção define o modo do controlador que corresponde à configuração do controlador de taxa.
 - ▶ Taxa de transmissão em série – se estiver sendo usado um dispositivo de interface serial, escolha a taxa de transmissão de comunicação adequada.

A qualquer momento, selecione:

- ▶ Status do controle de taxa – visualize o status de um controlador de taxa de terceiros conectado.

Figura 8-2: Controle de taxa de terceiros



Produto

Quando um sistema de Controle de taxa de terceiros está presente e o Controle de taxa está liberado, as opções do Produto são disponibilizadas para a configuração dos nomes do canal de controle do produto e dos limites de taxa mínima/máxima, bem como das cores de exibição correspondentes para mapeamento.



1. Pressione a guia inferior CONFIGURAÇÃO DO SISTEMA .
2. Pressione a guia lateral CONFIGURAÇÃO .
3. Pressione **Produto**.
4. Selecione:
 - ▶ Nome do produto – opção usada para inserir o nome do produto para o Canal de controle atual
 - ▶ Cor da taxa mínima/máxima – opção usada para criar a paleta de cores que melhor representa a mudança de taxas em um mapa de taxa alvo ou em uma aplicação
 - ▶ Gama de cores – opção usada para selecionar o modo Automático ou Manual e configurar a Cor da taxa mínima e máxima
 - ▶ Limite superior de mapeamento da taxa aplicada (somente Gama de cor manual) – opção usada para definir a taxa máxima para a qual a Cor da taxa máxima será usada (taxas maiores usarão a Cor da taxa máxima selecionada)
 - ▶ Limite inferior de mapeamento da taxa aplicada (somente Gama de cor manual) – opção usada para definir a taxa mínima para a qual a Cor da taxa mínima será usada (taxas menores usarão a Cor da taxa mínima selecionada)

Figura 8-3: Opções do produto



OPÇÕES DA TELA DE ORIENTAÇÃO

Quando um sistema de Controlador de taxa de terceiros está integrado ao sistema, as opções adicionais de mapeamento e controle de taxa são oferecidas nas telas de orientação Visualização do veículo e Visão de campo.

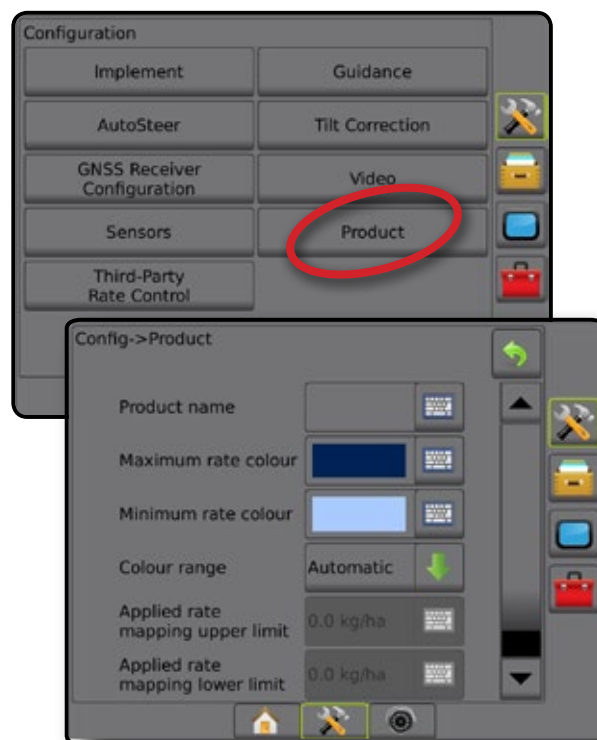
Orientação na tela

Além das opções padrão de Orientação, as informações a seguir são disponibilizadas no Controle de taxa de terceiros:

- Linhas de referência
 - ◀ Preto/Branco – linha de demarcação da zona do mapa de prescrição
- Área de cobertura – ilustra a área aplicada e a sobreposição:
 - ◀ Seleção pelo usuário – o Mapa da aplicação e as áreas aplicadas do Mapa de taxa alvo mostram barras coloridas relativas à gama de cores selecionada e à seleção do mapa.

Barra de orientação

Além das opções padrão da Barra de orientação, as informações selecionáveis a seguir são disponibilizadas no Controle de taxa de terceiros:

- ▶ Taxa de aplicação real – exibe a taxa de aplicação atual
- ▶ Taxa de aplicação do alvo – exibe a taxa de aplicação do alvo

Figura 8-4: Informações selecionáveis na Barra de orientação



Barra de status

Além das opções padrão da Barra de status, o ícone Status do controle de taxa do produto oferece informações sobre o status do controle de taxa.

Quando um ícone é pressionado, as informações de status relacionadas são exibidas.

1. Pressione o ícone STATUS DO CONTROLE DE TAXA DO PRODUTO

Figura 8-5: Status do controle de taxa do produto



Mapeamento da aplicação

Quando um controlador de taxa está presente no sistema, o mapeamento da aplicação do produto baseado em GNSS fica disponível em Visualização do veículo ou em Visão de campo, em qualquer modo de orientação. O mapeamento pode registrar áreas cobertas pelo implemento (Cobertura) ou quanto produto foi aplicado e onde (Aplicação), e também é capaz de direcionar a aplicação do produto usando taxa única e taxa variável (Taxa alvo predefinida e Prescrição, respectivamente).

NOTA: Antes de usar o mapeamento, defina ou verifique as opções de mapeamento em Configuração -> Produto.

Para acessar o mapeamento da aplicação:

1. Pressione a guia inferior ORIENTAÇÃO PARA VISUALIZAÇÃO DE VEÍCULO ou ORIENTAÇÃO PARA VISÃO DE CAMPO .
2. Pressione a guia OPÇÕES DE MAPEAMENTO para exibir tais opções.
3. Selecione uma ou mais opções:
 - ▶ Mapa de cobertura – mostra áreas cobertas pelo implemento, independentemente de o produto ter sido aplicado ou não
 - ▶ Mapa de prescrição – mapa pré-carregado que fornece informações de aplicação do produto ao controlador de taxa
 - ▶ Mapa da aplicação – mostra quanto produto foi aplicado e onde, usando cores para indicar o nível em relação aos níveis máximo e mínimo predefinidos ou definidos automaticamente
 - ▶ Mapa de taxa alvo – mostra a taxa de aplicação que o controlador de taxa tentou atingir em cada local

NOTA: Não é possível selecionar simultaneamente o Mapa da aplicação e o Mapa de taxa alvo.

Figura 8-6: Mapa de cobertura



Duplicação e transferência de mapas

Os mapas são armazenados nos dados do trabalho. Usando Dados -> Dados do trabalho -> Gerenciar, é possível duplicar ou transferir dados do trabalho que contêm mapas para o Fieldware Link, de forma que os mapas possam ser abertos, visualizados, editados, impressos e transferidos de volta para o console. Consulte "Dados do trabalho" no capítulo Configuração do sistema.

Em Dados -> Relatórios, é possível gerar relatórios de vários formatos, contendo dados e quaisquer mapas do trabalho.

Mapa de cobertura

Mapa de cobertura que mostra as áreas cobertas pelo implemento. O DCM não requer a aplicação do produto. O ISOBUS requer a aplicação do produto.

Mapeamento na tela

- Área de cobertura – ilustra área aplicada e sobreposição:
 - ◀Azul – uma aplicação
 - ◀Vermelho – duas ou mais aplicações

Figura 8-7: Mapa de cobertura



Mapa de prescrição

O Mapa de prescrição é um mapa pré-carregado que fornece informações de aplicação do produto ao controlador de taxa. Mapas de prescrição contêm informações georreferenciadas de taxa de produto. O Matrix Pro GS é capaz de importar dados do trabalho, que contêm Mapas de prescrição para uso junto a aplicações de taxa variável (VRA) que utilizam controladores de taxa compatíveis.

Mapeamento na tela

- Linhas da zona:
 - ◀Cor preta, ao se aproximar da zona de aplicação.
 - ◀Cor branca, quando dentro da zona de aplicação.
 - ◀Outras zonas que tenham a mesma taxa também serão mostradas em branco.
- Área de cobertura – ilustra diferentes zonas de taxa de prescrição:
 - ◀Seleção pelo usuário – as cores da zona são selecionadas no momento da definição do mapa de prescrição.

Com o Fieldware Link (v5.01 ou posterior), os usuários podem importar trabalhos de VRA criados no Fieldware Link, bem como exportar dados do trabalho a partir do console, editar os mapas incluídos para criar Taxa alvo ou Mapas de prescrição e transferir esses dados de volta para o console, para serem usados pelo trabalho.

NOTA: O Modo de trabalho avançado é exigido para aplicações de taxa variável. Consulte Opções (Modo de trabalho) no capítulo Configuração do sistema.

Figura 8-8: Mapa de prescrição



Mapa da aplicação

O Mapa da aplicação mostra quanto produto foi aplicado e onde, usando cores para indicar o nível em relação aos níveis máximo e mínimo predefinidos ou definidos automaticamente.

NOTA: Não é possível selecionar simultaneamente o Mapa da aplicação e o Mapa de taxa alvo.

Mapeamento na tela

- Área de cobertura – ilustra a área aplicada:
 - ◀Seleção pelo usuário – as áreas aplicadas mostram barras coloridas relativas à gama de cores selecionada e à seleção do mapa.

Figura 8-9: Mapa da aplicação



Seleção da gama de cores

As opções do produto configuram limites de taxa mínima/máxima e as cores de exibição correspondentes para mapeamento.



1. Pressione a guia lateral CONFIGURAÇÃO .
2. Pressione **Produto**.
3. Selecione:
 - ▶ Gama de cores – modo usado para definir a taxa de Cor da taxa máxima e Cor da taxa mínima.
 - ◀ Automático – os limites máximo e mínimo serão determinados pelos valores reais da taxa aplicada ou pelos valores da taxa alvo
 - ◀ Manual – os limites máximo e mínimo serão definidos conforme os valores definidos nas opções Limite superior de mapeamento da taxa aplicada e Limite inferior de mapeamento da taxa aplicada
 - ▶ Cor da taxa máxima – define a cor da taxa máxima. No modo Gama de cor manual, essa cor será usada para todas as taxas acima do Limite superior de mapeamento da taxa aplicada
 - ▶ Cor da taxa mínima – define a cor da taxa mínima. No modo Gama de cor manual, essa cor será usada para todas as taxas abaixo do Limite inferior de mapeamento da taxa aplicada

Figura 8-10: Opções do produto



Mapa de taxa alvo

 O Mapa de taxa alvo mostra a taxa de aplicação que o controlador de taxa tentou atingir em cada local.

NOTA: Não é possível selecionar simultaneamente o Mapa da aplicação e o Mapa de taxa alvo.

Mapeamento na tela

- Área de cobertura – ilustra a área aplicada:
 - ◀ Seleção pelo usuário – as áreas aplicadas mostram barras coloridas relativas à gama de cores selecionada e à seleção do mapa.

Figura 8-11: Mapa de taxa alvo



Taxas alvo

As Taxas de aplicação do alvo predefinidas estabelecem as taxas alvo do produto que está sendo aplicado por hectare/acre. Estas configurações serão as mesmas para todos os trabalhos ativos.

Seleção da gama de cores

As opções do produto configuram limites de taxa mínima/máxima e as cores de exibição correspondentes para mapeamento.

1. Pressione a guia lateral CONFIGURAÇÃO .
2. Pressione **Produto**.
3. Selecione:
 - ▶ Gama de cores – modo usado para definir a taxa de Cor da taxa máxima e Cor da taxa mínima.
 - ◀ Automático – os limites máximo e mínimo serão determinados pelos valores reais da taxa aplicada ou pelos valores da taxa alvo
 - ◀ Manual – os limites máximo e mínimo serão definidos conforme os valores definidos nas opções Limite superior de mapeamento da taxa aplicada e Limite inferior de mapeamento da taxa aplicada
 - ▶ Cor da taxa máxima – define a cor da taxa máxima. No modo Gama de cor manual, essa cor será usada para todas as taxas acima do Limite superior de mapeamento da taxa aplicada
 - ▶ Cor da taxa mínima – define a cor da taxa mínima. No modo Gama de cor manual, essa cor será usada para todas as taxas abaixo do Limite inferior de mapeamento da taxa aplicada

Figura 8-12: Opções do produto



ANEXO A – CONFIGURAÇÕES DO SISTEMA

Os diagramas a seguir refletem as configurações típicas do Matrix Pro GS. Devido à variedade de configurações possíveis, os valores a seguir devem ser usados apenas para fins de referência.

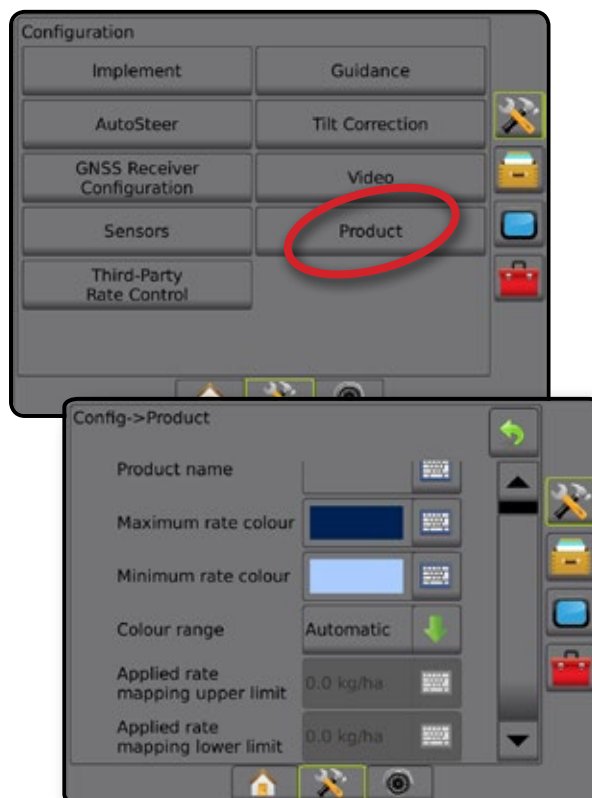
Figura A-1: Matrix Pro GS

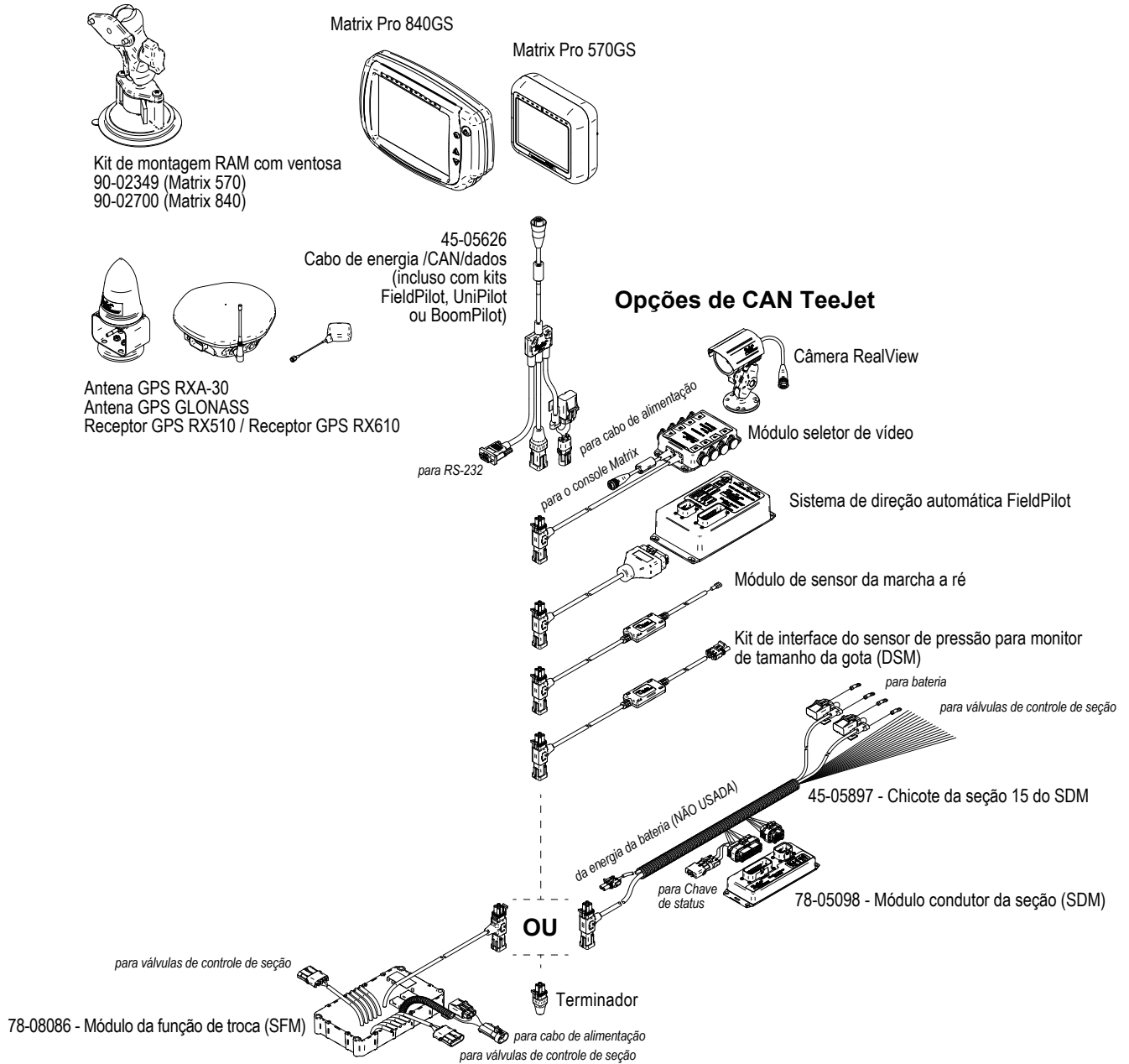

ANEXO B – CONFIGURAÇÕES DO MENU DO CONSOLE MATRIX PRO GS

Este anexo lista as configurações do menu do console Matrix Pro GS e também oferece as seguintes informações:

- Configurações disponíveis em um trabalho ativo.
- Configurações que podem ser realizadas no próprio console Matrix Pro GS ou usando o software Fieldware Link.
- Configurações que são incluídas na exportação de um perfil, a partir do console Matrix Pro GS ou do Fieldware Link.

Legenda de símbolos

Nas tabelas a seguir, estes símbolos indicam se as configurações estão disponíveis durante um trabalho ativo:

- ✓ Disponível durante um trabalho ativo
- ✗ Não disponível durante um trabalho ativo

Configurações

CONFIGURAÇÕES		Disponível em um trabalho ativo	Pode ser editada em		Salva no perfil exportado no		
			Matrix Pro	Fieldware Link	Matrix Pro	Fieldware Link	
Implemento	Tipo de máquina	✗	✓	✓	✓	✓	
	Altura da antena do GNSS	✗	✓	✓	✓	✓	
	Tipo de implemento	✗	✓	✓	✓	✓	
	Layout de implemento simétrico	✗	✓	✓	✓	✓	
	Número de seções de implemento	✗	✓	✓	✓	✓	
	Largura de orientação	✗	✓	✓	✓	✓	
	Largura da aplicação/trabalho	✗	✓	✓	✓	✓	
	Monitor de tamanho da gota	✓	✓	✓	✓	✓	
	Seleção do bico	✓	✓	✓	✓	✓	
	Alerta aplicado	✓	✓	✓	✓	✓	
	Hora da entrada	✓	✓	✓	✓	✓	
	Hora da saída	✓	✓	✓	✓	✓	
	Permitir BoomPilot em marcha a ré	✓	✓	✓	✓	✓	
	Modo inicial do BoomPilot	✓	✓	✓	✓	✓	
	Ícone BoomPilot	✓	✓	✓	✓	✓	
	Atraso de sinal da marcha a ré	✓	✓	✓	✓	✓	
	Modo reto	Direção da compensação do implemento em linha	✗	✓	✓	✓	✓
		Distância da compensação do implemento em linha	✗	✓	✓	✓	✓
		Direção da compensação do implemento lateral	✗	✓	✓	✓	✓
		Distância de deslocamento do implemento lateral	✗	✓	✓	✓	✓
Sobreposição		✓	✓	✓	✓	✓	
Horas de ativação/desativação do atraso		✓	✓	✓	✓	✓	
Tipo de configuração: TeeJet			✓	✓	✓	✓	
Distância da antena até os discos		✗	✓	✓	✓	✓	
Direção da compensação do implemento lateral		✗	✓	✓	✓	✓	
Distância de deslocamento do implemento lateral		✗	✓	✓	✓	✓	
Modo da espalhadora	Sobreposição	✓	✓	✓	✓	✓	
	Horas de ativação/desativação do atraso	✓	✓	✓	✓	✓	
	Distância da compensação da difusão	✗	✓	✓	✓	✓	
	Compensações de seção	✗	✓	✓	✓	✓	
	Tamanhos de seção	✗	✓	✓	✓	✓	
Tipo de configuração: OEM			✓	✓	✓	✓	
Distância da antena até os discos	✗	✓	✓	✓	✓		
Direção da compensação do implemento lateral	✗	✓	✓	✓	✓		
Distância de deslocamento do implemento lateral	✗	✓	✓	✓	✓		
Distâncias de início/parada	✗	✓	✓	✓	✓		
Compensações de início/parada da seção	✗	✓	✓	✓	✓		

Continuação...

 CONFIGURAÇÕES			Disponível em um trabalho ativo	Pode ser editada em		Salva no perfil exportado no	
				Matrix Pro	Fieldware Link	Matrix Pro	Fieldware Link
Implemento (contínuação)	Modo escalonado	Direção da compensação da seção 1 em linha.....	x	✓	✓	✓	✓
		Distância da compensação da seção 1 em linha	x	✓	✓	✓	✓
		Direção da compensação do implemento lateral	x	✓	✓	✓	✓
		Distância de deslocamento do implemento lateral	x	✓	✓	✓	✓
		Sobreposição.....	✓	✓	✓	✓	✓
		Horas de ativação/desativação do atraso	✓	✓	✓	✓	✓
		Compensações de seção	x	✓	✓	✓	✓
Orientação	Brilho do LED		✓	✓	x	x	x
	Modo de exibição		✓	✓	x	x	x
	Espaçamento do LED.....		✓	✓	x	x	x
Direção automática	Direção assistida/automática ativada/desativada.....		✓	✓	Somente referência	✓	Retido do console
	Configuração da válvula	Tipo de válvula	x	✓	Somente referência	✓	Retido do console
		Frequência da válvula	x	✓			
		Ciclo de serviço mínimo à esquerda/direita.....	x	✓			
		Ciclo de serviço máximo à esquerda/direita.....	x	✓			
	Configurações de direção	Ajuste de direção aproximado.....	✓	✓	Somente referência	✓	Retido do console
		Ajuste de direção fina.....	✓	✓			
		Sensibilidade	✓	✓			
	Visão adiante.....		✓	✓		✓	
	Teste da válvula.....		x	✓	Somente referência	✓	Retido do console
Diagnóstico válvula.....		x	✓	Somente referência	✓	Retido do console	
Opções	Sensor de roda de direção		x	✓	Somente referência	✓	Retido do console
	Sensor do ângulo de direção	Ativado/Desativado.....	x	✓	Somente referência	✓	Retido do console
		Calibração do sensor.....	✓	✓			
Calibração on-line.....		✓	✓				
Correção de inclinação	Ativado/Desativado.....		x	✓	Somente referência	✓	Retido do console
	Nível do campo.....		x	✓			
Configuração do receptor GNSS	Tipo de GNSS		x	✓	Somente referência	✓	Retido do console
	Porta de GNSS.....		x	✓			
	Informações do status de GNSS		✓	✓			
	Programa.....		x	✓			
	PRN.....		x	✓			
Vídeo	Marcha a ré/Inversa.....		✓	✓	✓	✓	✓
Sensores	Sensor de pressão do módulo de entrada e saída (IOM)	Classificação de pressão máxima.....	✓	✓	✓	✓	✓
		Alarme de pressão baixa.....	✓	✓	✓	✓	✓
		Alarme de pressão alta.....	✓	✓	✓	✓	✓
Produto*	Nome do produto.....		x	✓	✓	✓	✓
	Cor da taxa máxima		✓	✓	✓	✓	✓
	Cor da taxa mínima		✓	✓	✓	✓	✓
	Gama de cores		✓	✓	✓	✓	✓
	Limite superior do mapeamento de taxa aplicada.....		x	✓	✓	✓	✓
	Limite inferior de mapeamento da taxa aplicada.....		x	✓	✓	✓	✓
Controle de taxa de terceiros*	Ativar/Desativar		x	x	x	x	x
	Interface de hardware.....		x	x	x	x	x
	Protocolo de comunicação		x	x	x	x	x
	Modo do controlador.....		x	x	x	x	x
	Taxa de transmissão em série.....		x	x	x	x	x
	Status do controlador de taxa.....		✓	x	x	x	x

*Disponível somente quando há um Controlador de taxa de terceiros no sistema.

Configurações de gerenciamento de dados

Configurações de gerenciamento de dados			Disponível em um trabalho ativo
Dados do trabalho	Transferir	Exportar	✗
		Importar	✗
		Excluir	✗
	Gerenciar	Exportar	✗
		Importar	✗
		Excluir	✗
Relatórios	Salvar PDF	✗	
	Salvar KML	✗	
	Salvar SHP	✗	
	Salvar todos os tipos	✗	
Opções	Modo de trabalho	✗	
Configurações de máquina	Transferir	Exportar	✓
		Importar	✓
		Excluir	✓
	Gerenciar	Novo	✓
		Copiar	✓
		Excluir	✓
		Salvar	✓
		Carregar	✗

Configuração do console

Configurações do console			Disponível em um trabalho ativo
Sobre	Informações do sistema	✓	
	Salvar	✓	
Exibição	Paleta de cores	✗	
	Brilho do LCD	✓	
	Captura de tela	✓	
	Calibração da tela	✓	
Cultural	Unidades	✓	
	Idioma	✓	
	Fuso horário	✓	
Volume do áudio	Volume do áudio	✓	
Demonstração do GNSS	Iniciar	✓	
Desbloqueio recurso	BoomPilot para espalhadora	✓	
	Controle de taxa de terceiros	✓	

Configurações de ferramentas

Configurações de ferramentas			Disponível em um trabalho ativo
Carregar software	Dispositivo	✓	
	Software	✓	
Extras	Calculadora	✓	
	Conversor de unidades	✓	

ANEXO C – ESPECIFICAÇÕES DE UNIDADE

Dimensões	Matrix Pro 570GS	16,15 x 14,91 x 5,84 cm
	Matrix Pro 840GS	27,0 x 18,0 x 6,0 cm
Peso	Matrix Pro 570GS	0,794 kg
	Matrix Pro 840GS	1,06 kg
Conector	Alimentação/CAN	Conxall, 8 pinos
	Câmera	Conxall, 5 pinos
	Velocidade/Status	Conxall, 8 pinos
		<i>AVISO! Alguns consoles originais Matrix têm uma conexão de cabos Conxall de 4 pinos. Os cabos de 4 e 8 pinos NÃO são intercambiáveis.</i>
Ambiente	Armazenamento	-10 a +70°C
	Operação	0 a +50°C
	Umidade	90%, sem condensação
Exibição	Matrix Pro 570GS	Resolução de 320 x 240 14,5 cm
	Matrix Pro 840GS	Resolução de 800 x 600 21,3 cm
Entrada/saída		USB 2.0
Requisitos de alimentação		< 9 watts a 12 V CC

ANEXO D – INTERVALOS DE CONFIGURAÇÃO

Pressione o nome da opção de qualquer item de menu para exibir a definição e o intervalo de valores desse item.

Figura A-2: Exemplo de caixa de texto informativa

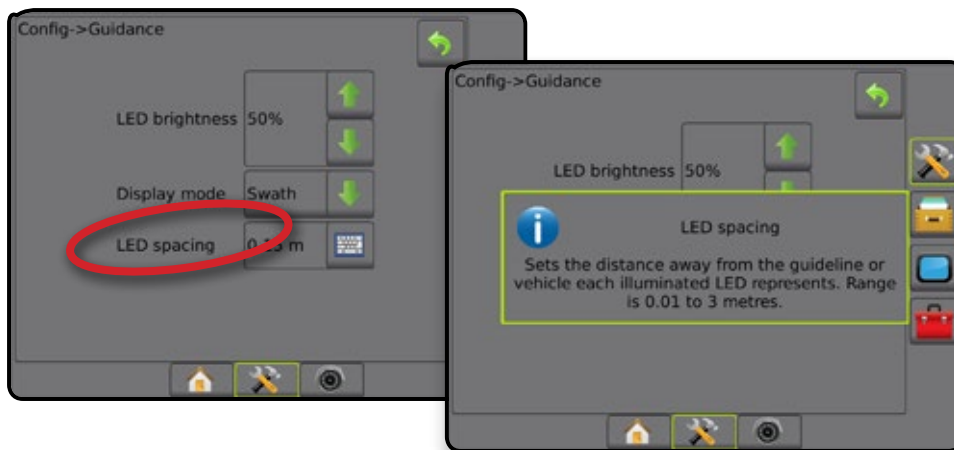

ANEXO E – COORDENADAS E ZONAS UTM

O Matrix® Pro 570GS e o Matrix® Pro 840GS usam o sistema de coordenadas Universal Transversa de Mercator (UTM) para rastrear locais de trabalho. O sistema de coordenadas UTM divide a superfície da Terra em 60 zonas norte-sul numeradas, que são adicionalmente divididas em zonas de latitude indicadas por letras, conforme mostrado a seguir.

Figura A-3: Sistema de coordenadas UTM – Global

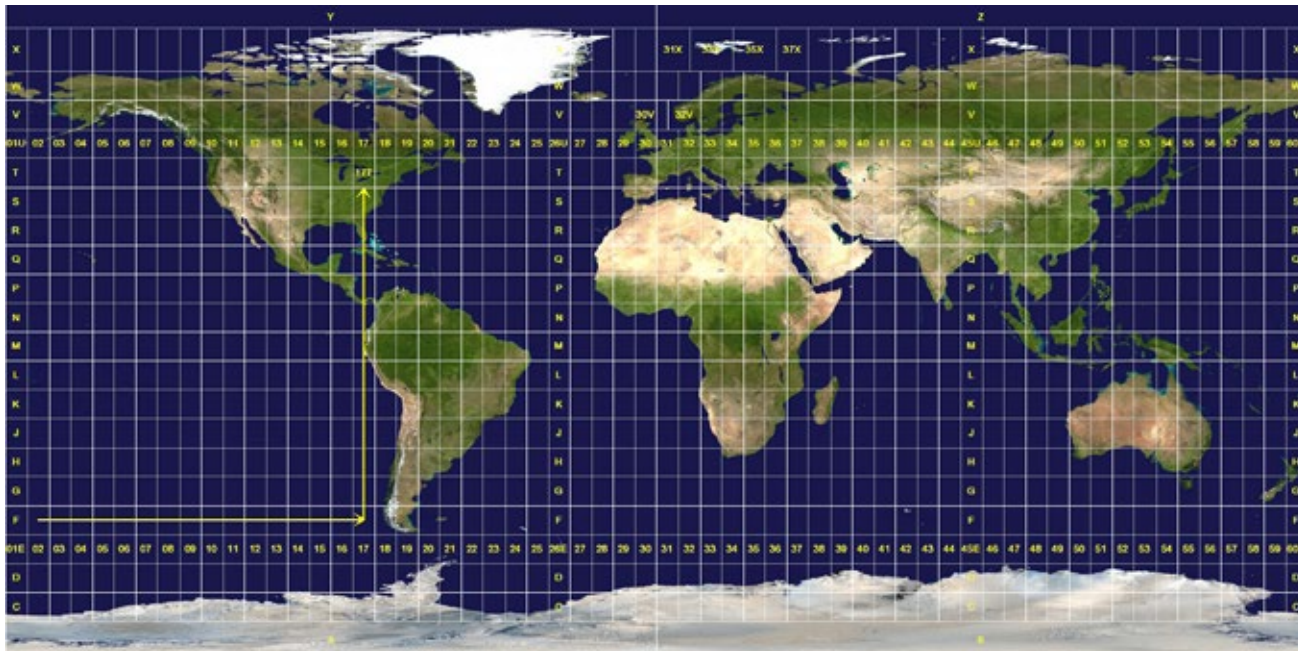

Em seguida, o console Matrix Pro GS rastreia as zonas UTM nas quais é executado cada trabalho de aplicação de produto. As informações dessas zonas são, então, usadas para determinar se um trabalho pode ser iniciado/continuado ou para localizar o trabalho salvo mais próximo à posição atual do veículo.

Se um trabalho selecionado estiver em uma zona UTM diferente da zona UTM atual ou adjacente, a mensagem "Fora de alcance" será exibida ao lado de Distância, e as opções **Iniciar trabalho** ou **Continuar** serão desativadas.

Se um trabalho selecionado não tiver informações gravadas, a opção Distância exibirá a mensagem "Sem dados".

Direitos de cópia

© 2015 TeeJet Technologies. Todos os direitos reservados. Nenhuma parte deste documento ou dos programas de computador descritos nele pode ser reproduzida, copiada, fotocopiada, traduzida ou reduzida de qualquer forma ou por qualquer meio, seja eletrônico ou legível por máquina, por gravação ou de outro modo, sem o consentimento prévio por escrito da TeeJet Technologies.

Marcas comerciais

A menos que informado de outro modo, todos os outros nomes de marca ou produto são marcas comerciais ou marcas comerciais registradas pertencentes às suas respectivas empresas ou organizações.

Limitação de responsabilidade

A TEEJET TECHNOLOGIES FORNECE ESTE MATERIAL NO ESTADO EM QUE SE ENCONTRA, SEM GARANTIA DE QUALQUER TIPO, SEJA EXPRESSA OU IMPLÍCITA. NÃO ESTÁ PRESSUPOSTA NENHUMA RESPONSABILIDADE OU PATENTE DE DIREITOS AUTORAIS. EM NENHUMA CIRCUNSTÂNCIA, A TEEJET TECHNOLOGIES SERÁ RESPONSABILIZADA POR QUALQUER PERDA DE NEGÓCIOS, LUCROS CESSANTES, PERDA DE USO OU DE DADOS, INTERRUPÇÃO DE NEGÓCIOS OU POR DANOS INDIRETOS, ESPECIAIS, INCIDENTAIS OU CONSEQUENTES DE QUALQUER TIPO, AINDA QUE A TEEJET TECHNOLOGIES TENHA SIDO INFORMADA SOBRE TAIS DANOS DECORRENTES DO USO DO SEU SOFTWARE.



Informações de segurança

A TeeJet Technologies não se responsabiliza por danos ou lesões causados pelo não cumprimento dos seguintes requisitos de segurança.

Como operador do veículo, você é responsável pela sua operação segura.

O Matrix Pro GS, em combinação com qualquer dispositivo de direção assistida/automática, não é projetado para substituir o operador do veículo.

Não saia do veículo enquanto o Matrix Pro GS estiver engatado.

Certifique-se de que a área em torno do veículo esteja livre de pessoas e obstáculos antes e durante o engate.

O Matrix Pro GS é projetado para oferecer suporte e melhorar a eficiência durante o trabalho no campo. O condutor tem total responsabilidade pelos resultados relacionados à qualidade e ao trabalho.

Desengate ou remova qualquer dispositivo de direção assistida/automática antes de operar em rodovias públicas.

MATRIX® PRO GS

MANUAL DO USUÁRIO

Atualizações disponíveis para o produto

- Direção automática FieldPilot®
- Direção assistida UniPilot®
- Controle automático de seção de barra BoomPilot®
- Módulo do giroscópio de inclinação
- Módulos de seleção de vídeo para até 8 câmeras
- Atualizações para antena ou receptor GPS externos
- Aprimoramento do aplicativo de organização de dados Fieldware® Link
- Kit do sensor de pressão para monitor de tamanho da gota
- Controle de taxa de terceiros



www.teejet.com

A Subsidiary of  **Spraying Systems Co.**

98-05273-PTBR-A4 R5 Portuguese/Português
© TeeJet Technologies 2015