

MATRIX® PRO GS

NAUDOTOJO INSTRUKCIJA

Programinės įrangos versija: 4.11

MATRIX® PRO840GS



MATRIX® PRO570GS



TeeJet
TECHNOLOGIES

A Subsidiary of  Spraying Systems Co.®

1 Maitinimo įjungimas





Norėdami įjungti pultą, paspauskite MAITINIMO mygtuką .

2 Pradinis ekranas

Pasibaigus įsijungimo procedūrai, atsiras Pradinis ekranas, kuriame galima pradėti naują užduotį arba tęsti esamą.

3 Įrenginio sąranka

1. Paspauskite apatinį skirtuką ĮRENGINIO SĄRANKA .

Pirmiausia atsiras Konfigūracijos  parinktys. Šoniniais skirtukais galima rinktis Duomenų valdymą , Pulto nuostatas  ir Priemones .

Kultūrinė sąranka

1. Paspauskite šoninį skirtuką PULTAS .
2. Paspauskite **Kultūrinis**.

Kultūrinė sąranka skirta vienetų, kalbos ir laiko juostos nuostatomis konfigūruoti.

GNSS sąranka

1. Paspauskite šoninį skirtuką KONFIGŪRACIJA .
2. Paspauskite **GNSS imtuvo konfigūracija**.

GNSS naudojama GNSS tipui, GNSS prievadui ir PRN konfigūruoti, taip GNSS būsenos informacijai peržiūrėti.

Padargo sąranka

1. Paspauskite šoninį skirtuką KONFIGŪRACIJA .
2. Paspauskite **Padargas**.





Padargo sąranka skirta įvairioms nuostatomis, susijusioms su tiesiu režimu, purkštuvo režimu arba išskirstymo režimu, nustatyti. Nuostatos gali skirtis, atsižvelgiant į tai, ar yra „SmartCable“ arba Sekcijos vairuotojo modulis (SDM).

Automatinio vairavimo sąranka

1. Paspauskite šoninį skirtuką KONFIGŪRACIJA .
2. Paspauskite **Automatinis vairavimas**.

Kai sumontuotas Vairavimo valdymo modulis (SCM), galimos rankinio / automatinio vairavimo parinktys. Išsamios sąrankos instrukcijos pateiktos konkrečios jūsų rankinio / automatinio vairavimo įrangos vadove.

4 Valdymo ekranas

1. Paspauskite skirtuką TRANSPORTO PRIEMONĖS RODINIO GAIRĖS , skirtuką LAUKO RODINIO GAIRĖS  arba skirtuką „REALVIEW“ VALDYMAS .
2. Paspauskite NAVIGACIJOS IR VALDYMO PARINKČIŲ skirtuką , kad pamatytumėte navigacijos parinktis.

Pasirinkite valdymo režimą

- ▶ Tiesi AB 
- ▶ Lenkta AB 
- ▶ Apskritimo formos 
- ▶ Paskutinė praeiga 
- ▶ Kita eilė 

Pažymėkite A ir B taškus

Taip nustatysite AB gairę.

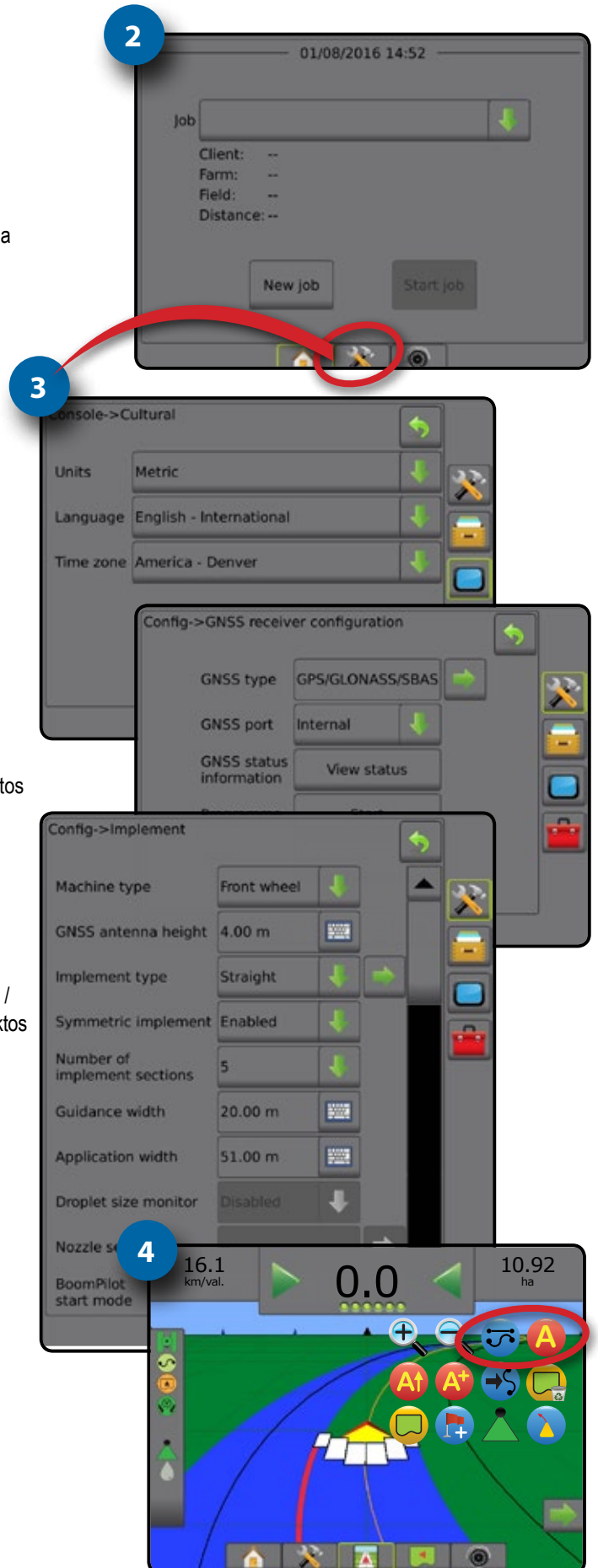

Turinys

1 SKYRIUS. ĮVADAS 1

Galimi gaminio naujoviniai 1

SISTEMOS KOMPONENTAI 1

Pultas „Matrix Pro 570GS“ 1

Pultas „Matrix Pro 840GS“ 2

Mygtukai 2

Papildoma informacija 2

Kamera „RealView®“ 3

KONFIGŪRACIJOS 3

PAGRINDINĖS EKRANO FUNKCIJOS 3

Apatiniai mygtukai 3

Vykdam užduotį negalimos parinktys 3

Pulto ekrano spalvos 4

Paprastas arba išplėstinis režimas 4

Įspėjimai ir informaciniai pranešimai 5

Sąrankos parinkčių informacija 5

Atverčiamųjų meniu parinktys 5

Slenkamieji ekranai 5

Įvesties klaviatūra ekranas 6

Kitas puslapis 6

Žymimieji langeliai 6

2 SKYRIUS. UŽDUOTYS IR PRADINIS EKRANAS 7

Paprastas režimas 7

Išplėstinis režimas 7

PAPRASTAS REŽIMAS 8

Nauja užduotis 8

Tęsti užduotį 8

Užverti užduotį 8

IŠPLĖSTINIS REŽIMAS 8

Nauja užduotis 8

Pradėti užduotį 8

Atstumas 8

Užverti užduotį 8

3 SKYRIUS. VAIZDO PERŽIŪRA VISO EKRANO REŽIMU 9

Kameros momentinė nuotrauka 10

VSM kameros parinktys 10

APŽVALGA

11



KONFIGŪRACIJA

12

Padargas.....	13
<i>Padargo tipas</i>	13
Vienos sekcijos sąranka	13
Keleto sekcijų su SDM / SFM sąranka	14
Lašelių dydžio monitorius	15
Purkštukų pasirinkimas	16
Atbulinės eigos jutimo modulis	16
Valdymas [Šviesos juosta].....	17
Automatinis vairavimas.....	17
<i>Rankinis / automatinis vairavimas negalimas</i>	18
Pakreipimo pataisa.....	18
<i>Lauko lygis negalimas</i>	18
<i>Pakreipimo pataisa negalima</i>	18
GNSS imtuvo konfigūracija	19
<i>PRN nerodomas</i>	19
Vaizdo įrenginys	19
<i>Vaizdo įrenginio sąranka negalima</i>	19
Jutikliai.....	20
<i>Jutikliai negalimi</i>	20
Įvesties / išvesties modulio slėgio jutiklis	20
Lašelių dydžio monitorius	21



DUOMENŲ VALDYMAS

21

Užduoties duomenys	22
<i>Užduoties duomenys negalimi</i>	22
Perkelti.....	22
Valdyti	23
Ataskaitos	23
Parinkty (Užduoties režimas)	24
Mašinos nuostatos	25
Perkelti.....	26
Valdyti	26



PULTAS

27

Apie.....	27
Ekranas	28
Kultūrinis.....	28
Garsumas.....	29
Demonstracinis GNSS	29
Paleisti demonstracinį GNSS iš naujo.....	30
Funkcijos atrakinimas.....	30



PRIEMONĖS

31

Įkėlimo programinė įranga	31
Priedai	32

5 SKYRIUS. GNSS IMTUVO KONFIGŪRACIJA

33

GNSS imtuvo konfigūracija	33
GNSS tipas	34
GNSS prievadas	34
<i>Minimalūs išorinio imtuvo konfigūracijos reikalavimai</i>	34
GNSS būsenos informacija	35
<i>GNSS būsenos informacija valdymo ekranuose</i>	35
<i>GGA reikalavimai</i>	35
Programa	36
PRN	36
<i>Kitas PRN</i>	36
<i>PRN nerodomas</i>	36
GNSS žodynėlis	37

6 SKYRIUS. PADARGO SAŖANKA

38

PADARGO TIPAS	38
Seksių numeriai	38
Tiesiai	39
Viena sekcija	39
Kelios sekcijos	39
Purkštuvai – „TeeJet“	40
Viena sekcija	40
Kelios sekcijos	41
Purkštuvai – OEM	43
Viena sekcija	43
Kelios sekcijos	43
Išskirstytas	44
Kelios sekcijos	44
APDOROJIMO ARBA DARBINIS PLOTIS	46
Viena sekcija	46
Kelios sekcijos	46
ŠONINIO PADARGO NUOKRYPIO ATSTUMO REGULIAVIMAS	47
GNSS nuokrypio reguliavimo skaičiavimas	47
Šoninio padargo nuokrypio reguliavimas	48
ATBULINĖS EIGOS JUTIMO MODULIS	49
Atbulinė eiga valdymo ekranuose	49
PURKŠTUKO PASIRINKIMAS	50
Išankstinės nuostatos	50
Esamas purkštukas	51
LAŠELIŲ DYDŽIO MONITORIUS	51
SaŖanka	51
DSM įjungimas / išjungimas	51
Purkštuko pasirinkimas / esamas purkštukas	52
Įvesties / išvesties modulio slėgio jutiklis	52
Veikimas	52
Būsenos juosta	52
<i>Lašelių dydžio diagrama</i>	52
Valdymo užduočių juosta	52

„BOOMPILOT“		53
	<i>Sistemos konfigūracijos lentelė</i>	53
	„BoomPilot“ pradžios režimas.....	53
	„BoomPilot“ piktograma.....	54

7 SKYRIUS. VALDYMAS **55**

Navigacijos ekranų parinktys	56
------------------------------------	----

VALDYMO UŽDUOČIŲ JUOSTA **57**

Navigacijos veikla ir strėlės būsena	57
<i>Trajektorijos nuokrypio paklaida</i>	57
Pasirenkami informacija.....	58

BŪSENOS JUOSTA **58**

Būsenos ir informacijos ekranai.....	59
--------------------------------------	----

NAVIGACIJOS EKRAŪNAI **61**

Transporto priemonės rodinys	62
Lauko rodinys.....	63
„Realview“ valdymas	64

VALDYMO REŽIMAI **65**

Tiesi AB gairė	65
Lenkta AB gairė.....	65
Valdymas sukantis ratu.....	65
Paskutinės praeigos valdymas.....	65
Kitos eilės valdymas.....	65
Be valdymo	65





GAIRĖS **66**

Lenktos išankstinės kelio peržiūros gairė.....	66
A ir B taškų žymėjimas	66
Funkcija „A+ Nudge“	67
Kitos gairės funkcija	68
Paskutinės praeigos gairės	68
Kitos eilės gairės.....	69
Azimuto laipsnis.....	69

APDOROJIMO RIBA **70**

GRĮŽTI Į TAŠKĄ **72**

Grįžimo taško pažymėjimas.....	72
Grįžimo taško panaikinimas.....	72
Grįžimo į tašką gairės.....	72

	„BOOMPILOT“	73
	Nėra sekcijų valdymo modulių	73
	Tik pultas	73
	Su pasirinktą darbo įjungimo / išjungimo mygtuku.....	73
	<i>Naudojimas pultu.....</i>	73
	Su „TeeJet“ sekcijų valdymo moduliu ir skirstomąja dėžute arba ISM	74
	Su „TeeJet“ sekcijų valdymo moduliu	74
	PADIDINTI / SUMAŽINTI	74
VAIZDĄ		74
	Transporto priemonės rodinys	74
	Lauko rodinys.....	74
	PANORAMINIO VAIZDO REŽIMAS	75
	APDOROJIMO ATVAIZDAVIMAS	75
	„REALVIEW“ SPECIALIOSIOS	76
PARINKTYS		76
	„Realview“ valdymo parinktys	77
	Kameros momentinė nuotrauka.....	77
	VSM kameros parinktys	77
8 SKYRIUS. TREČIOSIOS ŠALIES NORMOS VALDYMAS		79
TREČIOSIOS ŠALIES NORMOS VALDYMO ATRAKINIMAS		79
SĄRANKOS PARINKTYS		80
	Trečiosios šalies normos valdymas	80
	Gaminyje.....	80
VALDYMO EKRANO PARINKTYS		81
	Valdymo užduočių juosta	81
	Būsenos juosta	81
	Apdorojimo atvaizdavimas	81
	<i>Žemėlapių kopijavimas ir perkėlimas.....</i>	<i>82</i>
	Aprėpties žemėlapis	82
	<i>Atvaizdavimas ekrane.....</i>	<i>82</i>
	Paskirtas žemėlapis	82
	<i>Atvaizdavimas ekrane.....</i>	<i>82</i>
	Apdorojimo žemėlapis	83
	<i>Atvaizdavimas ekrane.....</i>	<i>83</i>
	<i>Spalvų gamos pasirinkimas</i>	<i>83</i>
	Tikslinės normos žemėlapis.....	84
	<i>Atvaizdavimas ekrane.....</i>	<i>84</i>
	<i>Tikslinės normos</i>	<i>84</i>

Matrix® Pro 570GS • Matrix® Pro 840GS

	A PRIEDAS. SISTEMOS KONFIGŪRACIJOS	85
ĮVADAS	B PRIEDAS. PULTO „MATRIX PRO GS“ MENIU NUOSTATOS	86
	C PRIEDAS. ĮRENGINIO SPECIFIKACIJOS	89
PRADŽIA	D PRIEDAS. RIBŲ NUSTATYMAS	89
	E PRIEDAS. UTM KOORDINATĖS IR ZONOS	90
VISŲ EKRANŲ		
SĄRANKA		
GNSS		
PAIDARGAS		
VALDYMAS		
NORMOS VALDYKLIS		
PRIEDAS		

1 SKYRIUS. ĮVADAS

Naudojantis „Matrix Pro GS“ galima valdyti kelis prijungtus modulius, taip pat naudoti GNSS atvaizdavimą, valdymą, „FieldPilot®“, „BoomPilot®“, normos valdymą ir rinkti duomenis vienu pultu, naudojantis CAN magistralės technologija. Ji kelis pultus kabinoje pakeičia viena patikima sistema.

Galimi gaminio naujoviniai

- Automatinio vairavimo įrenginys „FieldPilot®“
- Rankinio vairavimo įrenginys „UniPilot®“
- Automatizuotas strėlės sekcijų valdymas „BoomPilot®“
- Pakreipimo giroskopinis modulis
- Vaizdo įrenginio pasirinkimo moduliai, skirti iki 8 kamerų
- Išorinis GNSS imtuvas arba antenos naujoviniai
- Duomenų tvarkymo programa su patobulinta „Fieldware® Link“
- Lašelių dydžio monitoriui skirtas slėgio jutiklio sąsajos rinkinys
- Trečiosios šalies normos valdymas

SISTEMOS KOMPONENTAI

Pultas „Matrix Pro 570GS“

Įprastomis žemės ūkio darbų sąlygomis „Matrix Pro 570GS“ skirtas naudoti ne vienerius metus. Kompaktiškas korpusas ir visus lizdus dengiantys guminiai dangteliai užtikrina, kad dažnai pasitaikanti dulkieta aplinka nesutrukdytų naudotis įrenginiu. Nors atsitiktinis aptaškymas vandeniu įrenginiui nepakenks, „Matrix Pro 570GS“ nėra skirtas naudoti po atviru lietumi. Nesinaudokite „Matrix Pro GS“ drėgnomis sąlygomis.

Figure 1-1: Pulto „Matrix Pro 570GS“ priekis ir galas



Matrix® Pro 570GS • Matrix® Pro 840GS

Pultas „Matrix Pro 840GS“

Įprastomis žemės ūkio darbų sąlygomis „Matrix Pro 840GS“ skirtas naudoti ne vienerius metus. Kompaktiškas korpusas ir visus lizdus dengiantys guminiai dangteliai užtikrina, kad dažnai pasitaikanti dulkių aplinka nesutrukdytų naudotis įrenginiu. Nors atsitiktinis aptaškymas vandeniu įrenginiui nepakenks, „Matrix Pro 840GS“ nėra skirtas naudoti po atviro lietumi. Nesinaudokite „Matrix Pro GS“ drėgnomis sąlygomis.

Figure 1-2: Pulto „Matrix Pro 840GS“ priekis ir galas



Mygtukai

Maitinimo įjungimas ir išjungimas

Norėdami įjungti pultą, paspauskite MAITINIMO mygtuką . Įjungus „Matrix Pro GS“, jis pradės savo įsijungimo procedūrą.

Norėdami išjungti pultą, paspauskite ir trumpai palaikykite MAITINIMO mygtuką , kol ekrane pasirodys išjungimo režimo patvirtinimas.

[SPĖJIMAS! Prieš vėl įjungdami pultą palaukite 10 sekundžių.]

Pradžia (tik „Matrix Pro 840GS“)

Pradžios mygtuku iškart persikeliamą į Pradinį ekraną.

Aukštyn ir žemyn (tik „Matrix Pro 840GS“)

Mygtukais Aukštyn ir Žemyn reguliuojamas transporto priemonės rodinys arba horizonto perspektyva nuo transporto priemonės rodinio iki rodinio iš viršaus, naudojantis funkcijomis Transporto priemonės rodinys ir Lauko rodinio gairė.

Papildoma informacija

Visi pakeitimai įrašomi automatiškai.

Keičiant įrangą arba prijungiant ją prie „Matrix Pro GS“, sistemos pultą reikia išjungti ir vėl įjungti.

Paleidimo seka

Pultui įsijungti reikia maždaug dviejų minučių. Tuo metu rodoma keletas ekranų, mirksi LED lemputės ir svyruoja ryškumo lygis. Įsijungimo sekai pasibaigus atsiras Pradinis ekranas.

Rekomenduojamas antenos įrengimas

GNSS anteną reikia įrengti kiek galima labiau priekyje esančioje vietoje ant kabinos, bent 10 cm kvadratinio dydžio metaliniame paviršiuje.

Kamera „RealView®“

„Teejet Technologies“ kamera „RealView“ transliuoja vaizdą į „Matrix Pro GS“ ekraną. Kamera galima nukreipti į priekį ir ant rodomo vaizdo įjungti „Realview“ valdymą arba nustatyti taip, kad matytumėte kitus savo įrangos darbinis aspektus. Kamera turi lankstų „RAM“ laikiklį, integruotą skydelį nuo saulės ir infraraudonąjį apšvietimą, užtikrinantį aiškų vaizdą net patamsyje.

KONFIGURACIJOS

Ankstesnių versijų programinėje įrangoje šioje vietoje buvusi lentelė perkelta į priedą.

PAGRINDINĖS EKRANO FUNKCIJOS





„Matrix Pro GS“ galima naudoti kaip paprastą atliekamos užduoties sistemą arba išplėstinę keleto užduočių sistemą. Kad ir kokių režimu veiktų pultas, pagrindinės ekrano funkcijos lieka tokios pačios.

- Apatiniais ir šoniniais skirtukais galima patekti į įvairius ekranus ir poekranus
- Įspėjimai ir informaciniai pranešimai informuoja naudotoją apie pulto veiklą ir sąrankos ar valdymo funkcijų duomenis
- Sąrankos parinktis lengva nustatyti naudojant atverčiamuosius meniu arba įvedimo klaviatūra ekranus

Norėdami greitai surasti sąrankos funkciją, žr. šios instrukcijos skyrių „Pulto „Matrix Pro GS“ meniu nuostatos“.

Apatiniai mygtukai

Apatiniai mygtukai visada matomi ekrane. Jais galite prieiti prie užduočių, sąrankos parinkčių ir navigacijos.

-  Pradinis / užduočių ekranas
-  Sistemos sąranka
-  Transporto priemonės rodinio gairė
-  Lauko rodinio gairė
-  „Realview“ valdymas arba kameros „Realview“ vaizdo peržiūra viso ekrano režimu

PASTABA. „Realview“ valdymo parinktis galimos tik tada, kai sistemoje įdiegta kamera.

Figure 1-3: Apatiniai mygtukai



Vykdam užduotį negalimos parinkties

Kai vykdoma užduotis, kai kurios sąrankos parinkties negalimos. Žr. šios instrukcijos skyrių „Pulto „Matrix Pro GS“ meniu nuostatos“.

Figure 1-4: Negalimų parinkčių pavyzdžiai

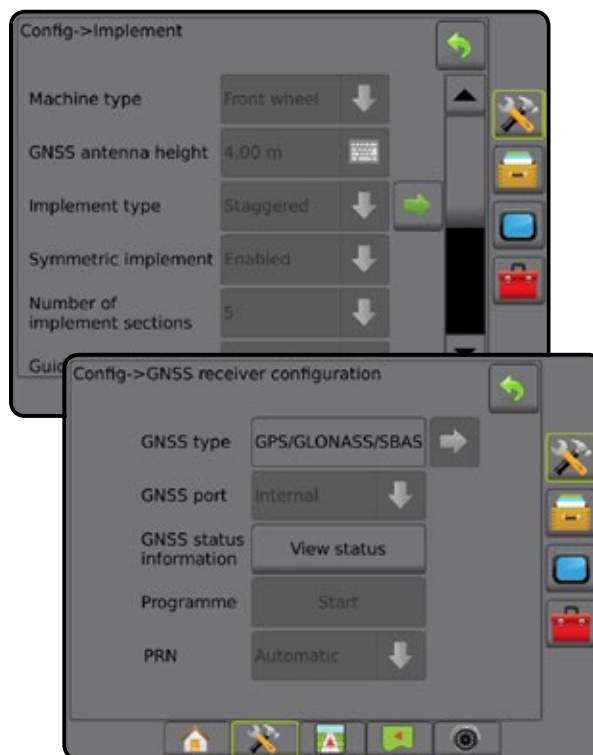

Pulto ekranų spalvos

Šis pultas turi šešias spalvų schemas. Paspauskite apatinį Sistemos sąrankos mygtuką, tada šoninį skirtuką PULTAS ir įeikite į **Ekranų** parinktį. Paspauskite rodyklę ŽEMYN, kad priėjumėte prie Spalvų schemas ir pasirinktumėte spalvų režimą.

Figure 1-5: Spalvų schemas



Paprastas arba išplėstinis režimas

Norėdami pakeisti paprastą režimą į išplėstinį ir atvirkščiai, žr. konfigūracijos skiltį, esančią Duomenys → Parinktys.

Paprastu režimu vienu metu galima tik viena užduotis. Pradiniame ekrane rodomas tik apribotas plotas ir padengti plotai. Į Ataskaitas galima įrašyti tik esamą užduotį. Naudoti su „Fieldware Link“ negalima.

Figure 1-6: Paprasto režimo pradinis ekranas

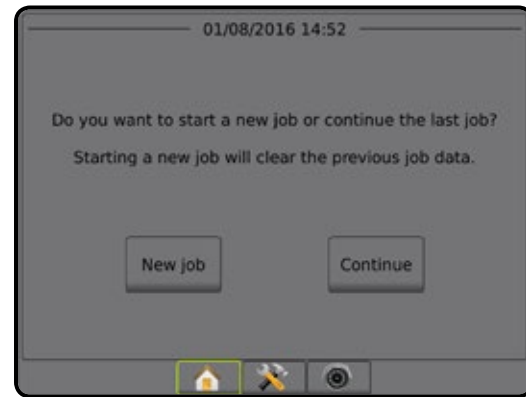

Išplėstinio režimu vienu metu galima matyti daugiau kaip vieną užduotį. Pradiniame ekrane rodomi klientų, ūkių, laukų ir užduočių pavadinimai; apriboti ir aprėpties plotai; apdorojimo laikas ir atstumas nuo pasirinktos užduoties. Naudojantis funkcijomis Duomenys → Ataskaitos, visi įrašyti užduočių profiliai gali būti eksportuoti į USB diską PDF, SHP arba KML failų formatais.

Kliento informacija, ūkio informacija, lauko informacija ir paskirti žemėlapiai gali būti įvesti tik naudojant „Fieldware Link“. Užduoties pavadinimą galima redaguoti tik naudojant „Fieldware Link“.

Naudotojas gali kopijuoti užduotis, kad pakartotinai naudotų ribas, gaires, aprėpties duomenis ir paskirtus žemėlapius naudodamasis „Fieldware Link“ arba pulte pasirinkęs Duomenys → Užduoties duomenys → Valdyti.

Figure 1-7: Išplėstinio režimo pradinis ekranas

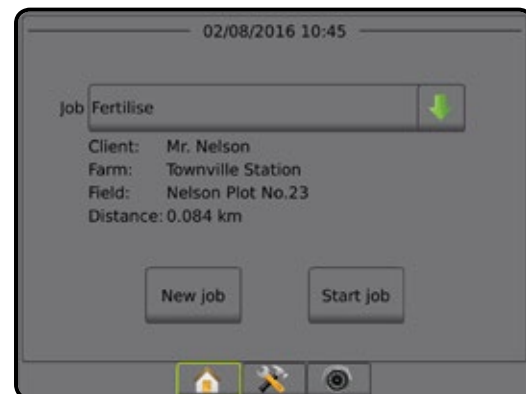

Įspėjimai ir informaciniai pranešimai

Maždaug penkioms (5) sekundėms bus parodytas išskylantysis įspėjimo arba informacijos langelis. Norėdami pašalinti informacijos langelį, palieskite bet kurią ekrano vietą.

Figure 1-8: Informacijos tekstinio langelio pavyzdys



Sąrankos parinkčių informacija

Norėdami pamatyti meniu punkto apibrėžtį ir ribines vertes, paspauskite parinktįs piktogramą arba bet kurio meniu punkto parinktįs pavadinimą. Norėdami pašalinti informacijos langelį, spustelėkite bet kurią ekrano vietą.

Figure 1-9: Informacijos tekstinio langelio pavyzdys

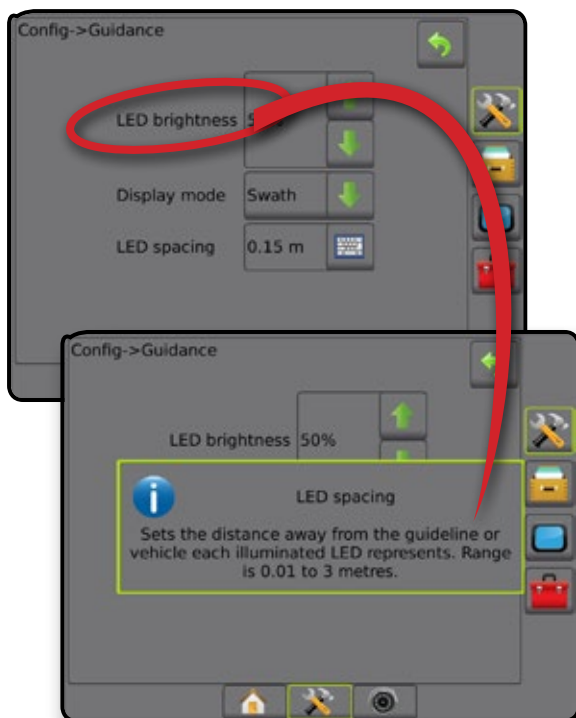

Atverčiamųjų meniu parinktys

Kad pamatytumėte parinktįs, paspauskite rodyklę ŽEMYN ↓. Jei reikia slinkti per išplėstinį sąrašą, naudokitės rodyklėmis AUKŠTYN ↑ ir ŽEMYN ↓ arba šliaužikliu. Pasirinkite norimą parinktį. Norėdami užverti sąrašą neparinkdami parinktįs, spustelėkite bet kurią ekrano vietą už atverčiamojo meniu ribų.

Figure 1-10: Atverčiamojo meniu pavyzdys

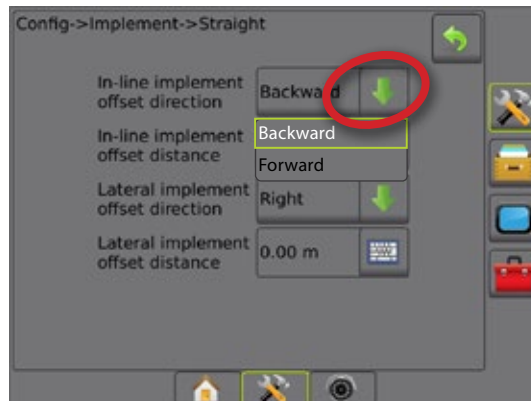

Slenkamieji ekranai

Kai kuriuose ekranuose yra daugiau informacijos ar parinkčių, nei iškart galima matyti. Norėdami pamatyti papildomas parinktįs ar informaciją, naudokitės rodyklėmis AUKŠTYN ↑ ir ŽEMYN ↓ arba šliaužikliu.

Figure 1-11: Slenkamojo ekrano pavyzdys

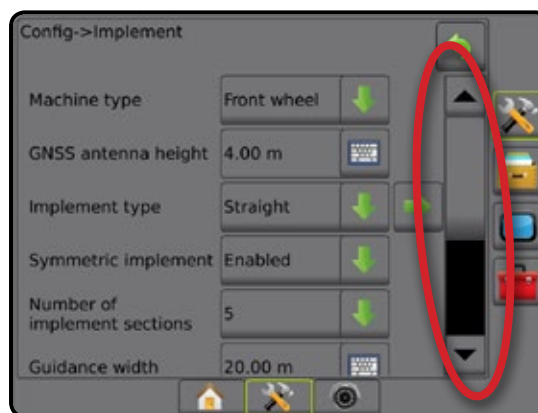

Įvesties klaviatūra ekranas

Paspauskite PAGALBINĖS KLAVIATŪROS piktogramą .
Vertę įveskite skaitine pagalbine klaviatūra.



Norėdami įrašyti nuostatas, paspauskite piktogramą SUTIKTI , o išeiti iš pagalbinės klaviatūros neįrašius – ATŠAUKTI .

Figure 1-12: Klaviatūros pavyzdys



Kitas puslapis

Pasirinkto punkto papildomoms parinktims nustatyti paspauskite KITO PUSLAPIO rodyklę .

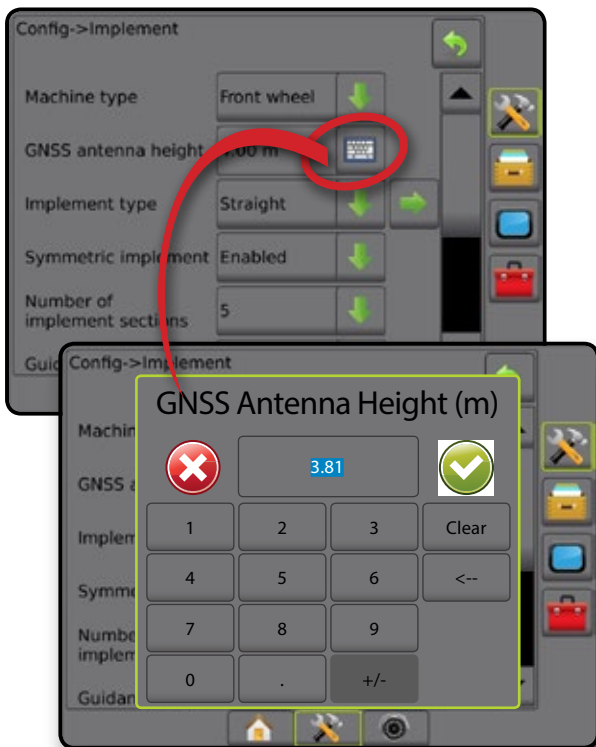
Figure 1-13: Kito puslapio pavyzdys



Žymimieji langeliai

Norėdami pasirinkti arba atsisakyti, paspauskite ŽYMIMĄJĮ LANGELĮ / .

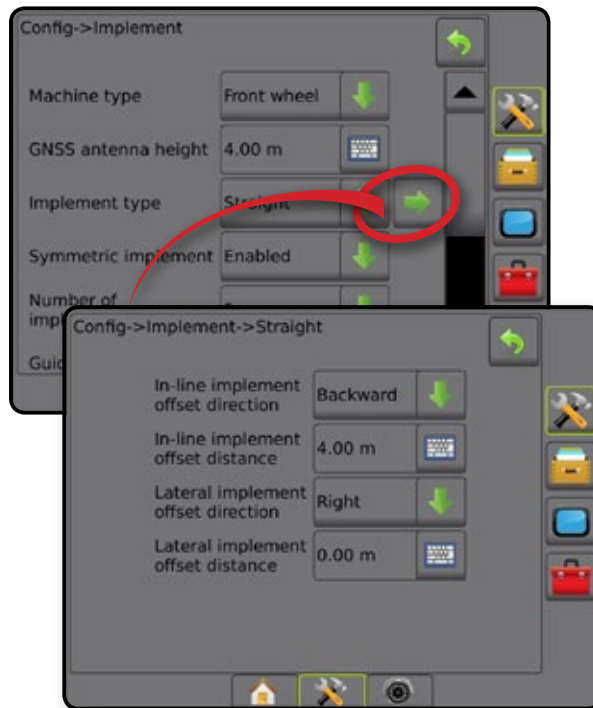
Figure 1-14: Žymimųjų langelių pavyzdžiai

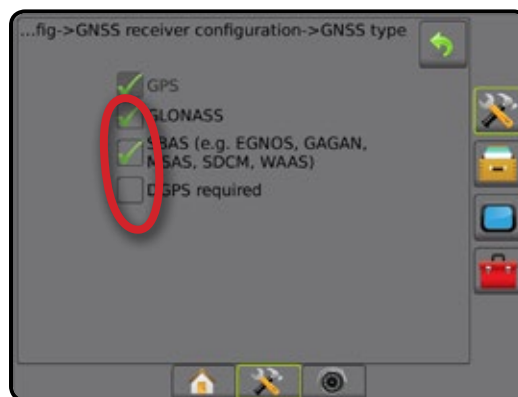

2 SKYRIUS. UŽDUOTYS IR PRADINIS EKSRANAS

Pasibaigus įsijungimo procedūrai ir pultui gaunant GNSS signalą, atsiras Pradinis ekranas, kuriame galima pradėti naują užduotį arba tęsti esamą.

Prieš pradėdant užduotį, reikia atlikti konkrečios mašinos ir jos komponentų sąranką. Kai užduotis vykdoma, kai kurių sąrankos parinkčių pakeisti nebegalima. Žr. šios instrukcijos priedą „Pulto „Matrix Pro GS“ meniu nuostatos“.

Norėdami pakeisti paprastą režimą į išplėstinį ir atvirkščiai, Sistemos sąrankoje eikite į Duomenys -> Parinktyms -> Užduoties režimas.

Paprastas režimas

Paprastu režimu vienu metu galima tik viena užduotis. Pradiniame ekrane rodomas tik apribotas plotas, padengti plotai ir apdorojimo laikas. Į Ataskaitas galima įrašyti tik esamą užduotį. Naudoti su „Fieldware Link“ negalima.

Figure 2-1: Paprasto režimo pradinis ekranas



Išplėstinis režimas

Išplėstiniu režimu vienu metu galima matyti daugiau kaip vieną užduotį. Pradiniame ekrane rodomi klientų, ūkių, laukų ir užduočių pavadinimai; apriboti ir aprėpties plotai; apdorojimo laikas ir atstumas nuo pasirinktos užduoties. Naudojantis funkcijomis Duomenys -> Ataskaitos, visi įrašyti užduočių profiliai gali būti eksportuoti į USB diską PDF, SHP arba KML failų formatais.

Kliento informacija, ūkio informacija, lauko informacija ir paskirti žemėlapiai gali būti įvesti tik naudojant „Fieldware Link“. Užduoties pavadinimą galima redaguoti tik naudojant „Fieldware Link“.

Naudotojas gali kopijuoti užduotis, kad pakartotinai naudotų ribas, gaires, aprėpties duomenis ir paskirtus žemėlapius naudodamas „Fieldware Link“ arba pulte pasirinkęs Duomenys -> Užduoties duomenys -> Valdyti.

Figure 2-2: Išplėstinio režimo pradinis ekranas

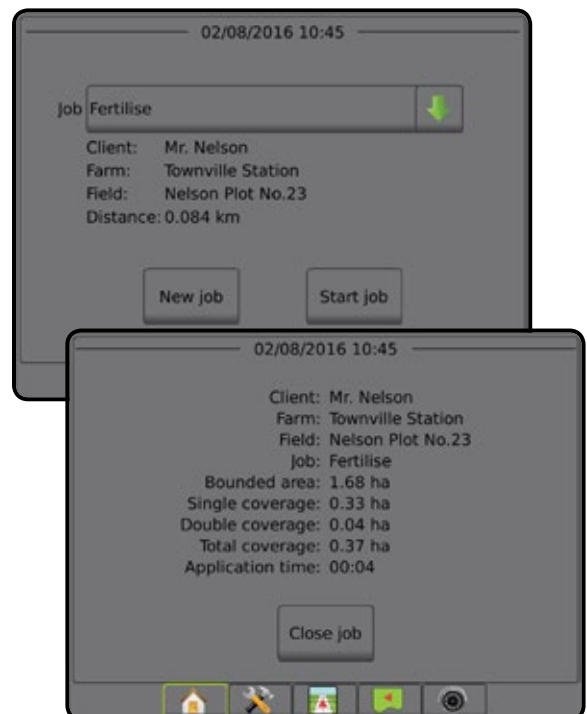

PAPRASTAS REŽIMAS

Pasibaigus įsijungimo procedūrai, atsiras Pradinis ekranas, kuriame galima pradėti naują užduotį arba tęsti esamą.

Prieš pradėdant arba tęsiant užduotį, prie pulto turi būti prijungta GNSS.

Nauja užduotis

Pradėjus naują užduotį bus išvalyti ankstesnės užduoties duomenys.

Norėdami pradėti naują užduotį:

1. Pradiniame ekrane  paspauskite **Nauja užduotis**.

Pultas pereis į Transporto priemonės rodinį.

Tęsti užduotį

Norėdami tęsti esamą užduotį:

1. Pradiniame ekrane  paspauskite **Tęsti**.

Pultas pereis į Transporto priemonės rodinį ir pradės teikti navigacijos informaciją.

Jeigu pasirinkta užduotis yra UTM zonoje, kuri nėra vietinė arba gretima UTM zona, parinktis **Tęsti** bus išjungta.

PASTABA. Daugiau informacijos rasite UTM zonos priede.

Užverti užduotį

Norėdami užverti užduotį:

1. Pradiniame ekrane  paspauskite **Užverti užduotį**.

Norėdami sukurti užduoties ataskaitą, kai užveriate užduotį:

1. Į pulto USB prievadą įjunkite USB diską.
2. Pradiniame ekrane  paspauskite **Užverti užduotį**.
3. Pasirinkite:

- ▶ Taip – sukurti paskutinės užduoties ataskaitą
- ▶ Ne – grįžti į pradinį ekraną neįrašant

IŠPLĖSTINIS REŽIMAS

Pasibaigus įsijungimo procedūrai, atsiras Pradinis ekranas, kuriame galima pradėti naują užduotį arba tęsti esamą.

Prieš pradėdant arba tęsiant užduotį, prie pulto turi būti prijungta GNSS.

Nauja užduotis

Pradėjus naują užduotį bus išvalyti ankstesnės užduoties duomenys.

Norėdami pradėti naują užduotį:

1. Pradiniame ekrane  paspauskite **Nauja užduotis**.

2. Paspauskite:

- ▶ Taip – automatiškai sukurti pavadinimą
- ▶ Ne – įvesti pavadinimą klaviatūra ekrane



Kliento, ūkio ir lauko informacija įvedama naudojant „Fieldware Link“.

Pultas pereis į Transporto priemonės rodinį.

Pradėti užduotį

„Matrix Pro GS“ yra užprogramuota lauko ieškiklio priemonė, padedanti naudotojui atrasti artimiausią transporto priemonę užduotį. Priėmus GPS signalą, užduočių pasirinkimo sąrašas atnaujinamas kas dešimt sekundžių. Atnaujinant sąrašą jis surūšiuojamas pagal atstumą, o jo viršuje pateikiamos dvi artimiausios užduotys. Po jomis išvardijamos likusios užduotys.

Norėdami tęsti esamą užduotį:

1. Pradiniame ekrane  paspauskite rodyklę ŽEMYN , kad patektumėte į pultę įrašytą užduočių sąrašą.
2. Pasirinkite norimos pradėti arba tęsti užduoties pavadinimą.
3. Paspauskite **Pradėti užduotį**.

Pultas pereis į Transporto priemonės rodinį ir pradės teikti navigacijos informaciją.

Atstumas

Jeigu pasirinkta užduotis yra UTM zonoje, kuri nėra vietinė arba gretima UTM zona, šalia „Atstumas“ bus rodoma „Ne diapazone“, o parinktis

Pradėti užduotį bus išjungta.

PASTABA. Daugiau informacijos rasite UTM zonos priede.

Jeigu apie pasirinktą užduotį įrašytos informacijos nėra, šalia „Atstumas“ bus rodoma „Duomenų nėra“.

Užverti užduotį

Norėdami užverti užduotį:

1. Pradiniame ekrane  paspauskite **Užverti užduotį**.

Norėdami sukurti užduoties ataskaitą, kai užveriate užduotį:

1. Į pulto USB prievadą įjunkite USB diską.
2. Pradiniame ekrane  paspauskite **Užverti užduotį**.
3. Pasirinkite:

- ▶ Taip – sukurti paskutinės užduoties ataskaitą
- ▶ Ne – grįžti į pradinį ekraną neįrašant

3 SKYRIUS. VAIZDO PERŽIŪRA VISO EKRANO REŽIMU

„RealView“ vaizdo peržiūra viso ekrano režimu leidžia tiesiogiai rodyti vaizdinę įvestį. Vaizdo įrenginių perduodama (-os) transliacija (-os) ir kamerų sąranka galimos be GNSS. Šiame ekrane negalimos „RealView“ valdymo gairės.

- ▶ Viena kamera – prie pulto tiesiogiai prijungta viena kamera
- ▶ Vaizdo įrenginio pasirinkimo modulis – jeigu sistemoje įrengtas vaizdo įrenginio pasirinkimo modulis (VSM), galimos dvi (2) vaizdo parinktys:
 - Vienos kameros peržiūra – galima pasirinkti vieną iš iki aštuonių kamerų vaizdinių įvesčių.
 - Iškart kelių kamerų peržiūra – galima rinktis vieną iš dviejų rinkinių po keturių kamerų įvestis (A/B/C/D arba E/F/G/H) ir matyti ekrane iškart keturių kamerų transliaciją.

Norėdami reguliuoti kameros peržiūrą [atbuline eiga, apversta], eikite į Sąranka -> Konfigūracija -> Vaizdo įrenginys.

Norėdami patekti į vaizdo peržiūros viso ekrano režimą:







1. Paspauskite apatinį skirtuką KAMEROS „REALVIEW“ VAIZDO PERŽIŪRA VISO EKRANO REŽIMU .
2. Paspauskite skirtuką „REALVIEW“ PARINKTYS , kad pamatytumėte „RealView“ parinktis.
3. Galimi pasirinkimai:
 - ▶ Vienos kameros peržiūra  [tik VSM] – galima pasirinkti vieną (1) iš iki aštuonių (8) kamerų vaizdinių įvesčių
 - ▶ Iškart kelių kamerų peržiūra  [tik VSM] – galima rinktis vieną (1) iš dviejų (2) rinkinių po keturių (4) kamerų įvestis (A/B/C/D arba E/F/G/H) ir matyti ekrane iškart keturių kamerų transliaciją
 - ▶ Kameros „RealView“ vaizdo fiksavimas  – į USB diską įrašoma ekrane matomo vaizdo momentinė nuotrauka

Figure 3-1: „RealView“ vaizdo peržiūra viso ekrano režimu

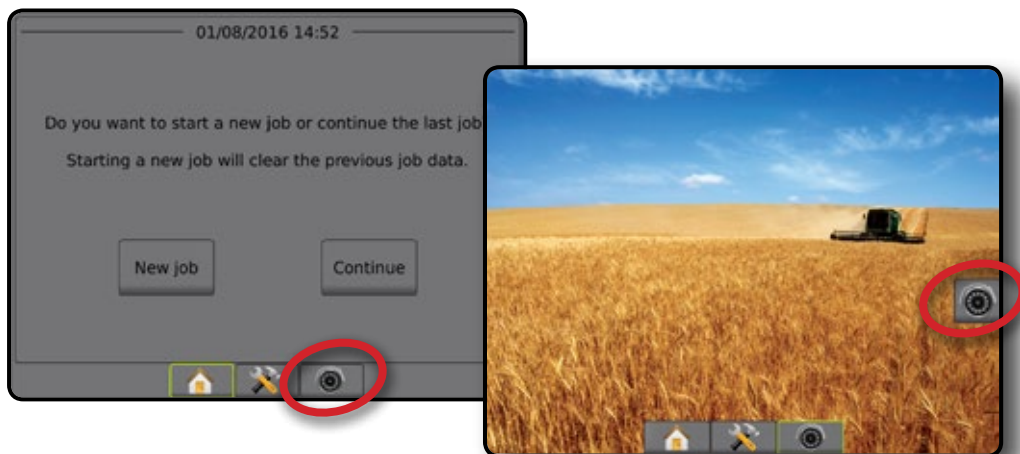

Kameros momentinė nuotrauka

 Kameros „RealView“ momentinės nuotraukos funkcija į USB diską įrašo ekrane matomo vaizdo momentinę nuotrauką.



1. Prijunkite USB diską.
2. Paspauskite apatinį skirtuką KAMEROS „REALVIEW“ VAIZDO PERŽIŪRA VISO EKRANO REŽIMU .
3. Paspauskite skirtuką „REALVIEW“ PARINKTYS , kad pamatytumėte „RealView“ parinktį.
4. Paspauskite KAMEROS MOMENTINĖS NUOTRAUKOS piktogramą .

Figure 3-2: Kameros „RealView“ peržiūra viso ekrano režimu



Figure 3-3: Vienos kameros parinktis, jei yra VSM

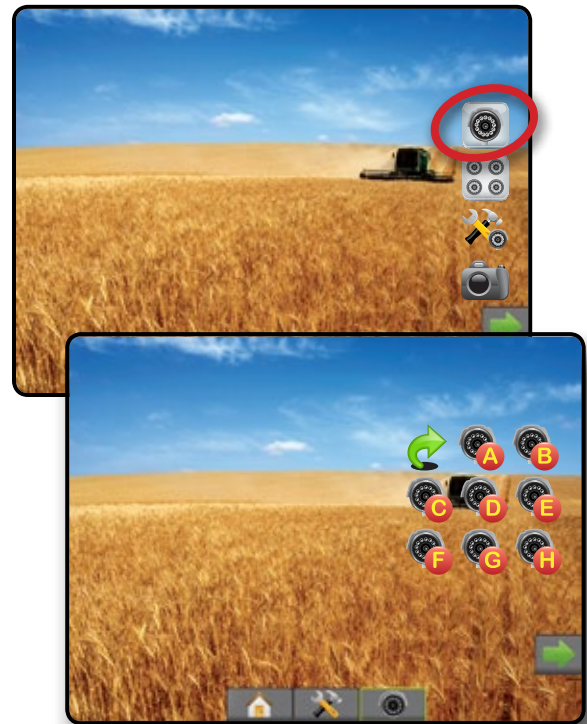







Figure 3-4: Pasirinkite iškart kelių kamerų peržiūra, jei yra VSM



VSM kameros parinktys

  Jeigu sistemoje įdiegtas Vaizdo įrenginio pasirinkimo modulis (VSM), galimos dvi (2) vaizdo parinktys:

1. Paspauskite apatinį skirtuką KAMEROS „REALVIEW“ VAIZDO PERŽIŪRA VISO EKRANO REŽIMU .
2. Paspauskite skirtuką „REALVIEW“ PARINKTYS , kad pamatytumėte „RealView“ parinktį.
3. Galimi pasirinkimai:
 - ▶ Vienos kameros peržiūra  – galima pasirinkti vieną (1) iš iki aštuonių (8) kamerų vaizdinių įvesčių.
 - ▶ Iškart kelių kamerų peržiūra  – galima rinktis vieną (1) iš dviejų (2) rinkinių po keturių (4) kamerų įvestis (A/B/C/D arba E/F/G/H) ir matyti ekrane iškart keturių kamerų transliaciją.

4 SKYRIUS. SISTEMOS SĄRANKA

Sistemos sąranka naudojama pultui, mašinai ir jos padargams konfigūruoti. Keturiais šoniniais skirtukais pasirenkamos Mašinos / padargo konfigūracijos, Duomenų valdymo, Pulto nuostatų ir Priemonių parinktys.

APŽVALGA

Keturiais šoniniais skirtukais pasirenkama:



Padargo konfigūracija

- Padargas (Tiesaus, Purkštuvo arba Išskirstyto padargo konfigūracija; Purkštukų pasirinkimo informacija, įskaitant Lašelių dydžio monitorių, Atbulinės eigos konfigūraciją)
- Gairės jautrumas (šviesos juosta)
- Automatinis vairavimas (Vožtuvo sąranka, Vairavimo nuostatos, Vožtuvų patikra, Vožtuvų diagnostika, Vairo jutiklis, Vairavimo posūkio kampo jutiklis)
- Pakreipimo pataisa
- GNSS imtuvo konfigūracija
- Vaizdo įrenginio konfigūracija
- Jutikliai (Įvesties / Išvesties modulio (IOM) slėgio jutiklis)



Duomenų valdymas

- Užduoties duomenys (Perkelti, Valdyti)
- Ataskaitos
- Parinktys (Užduoties režimas)
- Mašinos nuostatos (Perkelti, Valdyti)



Pulto nuostatos

- Apie (Sistemos informacija)
- Ekranas
- Kultūrinis
- Garsumas
- Demonstracinis GNSS
- Funkcijos atrakinimas



Priemonės

- Įkėlimo programinė įranga
- Priedai (Skaičiuoklis, Vienetų keitiklis)

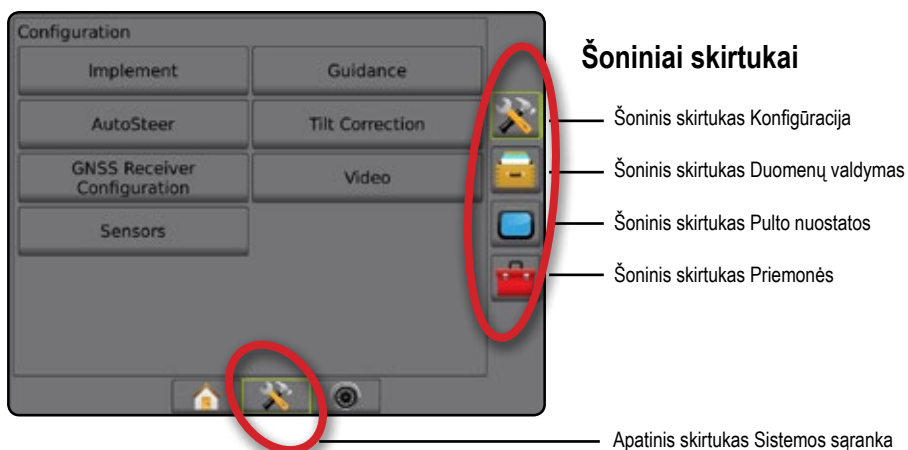

Figure 4-1: Sąrankos parinktys



KONFIGŪRACIJA

Konfigūracija naudojama Padargui, Valdymui, Automatiniam vairavimui, Pakreipimo pataisai, GNSS imtuvui, Vaizdo įrenginiui ir Jutikliams konfigūruoti.

PASTABA. Galimos funkcijos priklausys nuo „Matrix Pro GS“ sistemoje esamų įrenginių.

1. Paspauskite apatinį skirtuką SISTEMOS SĄRANKA .
2. Paspauskite šoninį skirtuką KONFIGŪRACIJA .
3. Galimi pasirinkimai:

► Padargas – naudojama (atitinkamai) mašinos tipui, GNSS antenos aukščiui, padargo tipui, simetriškam padargų išdėstymo, sekcijos išvesties moduliams, padargo sekcijų skaičiui, valdymo pločiui, apdoravimo / darbiniam pločiui, lašelių dydžio monitoriui, purkštukų pasirinkimui, purkštukų atskyrimui, „BoomPilot“ pradžios režimui, Atbulinės eigos jutimo moduliui nustatyti

- Tiesiu režimu – linija / šoninio padargo nuokrypio kryptis / atstumas, persidengimo procentinė dalis, padargo delsos įjungimo / išjungimo laikas

- Purkštuvo režimu:

„TeeJet“ – atstumas nuo antenos iki diskų, šoninio padargo nuokrypio kryptis / atstumas, persidengimo procentinė dalis, delsos įjungimo / išjungimo laikas, purškimo nuokrypio atstumas, sekcijos nuokrypio atstumas, sekcijų ilgis

OEM – atstumas nuo antenos iki diskų, šoninio padargo nuokrypio kryptis / atstumas, paleidimo / sustabdymo atstumas, sekcijos paleidimo / sustabdymo nuokrypio atstumai

- Išskirstymo režimu – linija / šoninės 1 sekcijos nuokrypio kryptis / atstumas, persidengimo procentinė dalis, delsos įjungimo / išjungimo laikas, sekcijų nuokrypiai

► Valdymas – naudojamas nustatyti atstumą aplink gairę, kuris laikomas nuline paklaida

► Automatinis vairavimas – naudojamas rankiniam / automatiniam vairavimui įjungti / išjungti, taip pat vožtuvo sąrankai, vairavimo nuostatoms, vairo ir vairavimo posūkio kampo jutiklio nuostatoms nustatyti ir vožtuvų patikros arba vožtuvų diagnostikai atlikti

► Pakreipimo pataisa – naudojama pakreipimo pataisos funkcijai įjungti / išjungti ir kalibruoti, kad būtų geriau taikoma kalvotoje vietovėje arba ant šlaitų

► GNSS imtuvo konfigūracija – naudojama GNSS tipui, prievadui ir PRN konfigūruoti, taip pat GNSS būsenos informacijai peržiūrėti

► Vaizdo įrenginys – naudojama atskiroms kameroms nustatyti

► Jutikliai – naudojama slėgio jutiklio nuostatoms nustatyti

Figure 4-2: Konfigūracijos parinktys

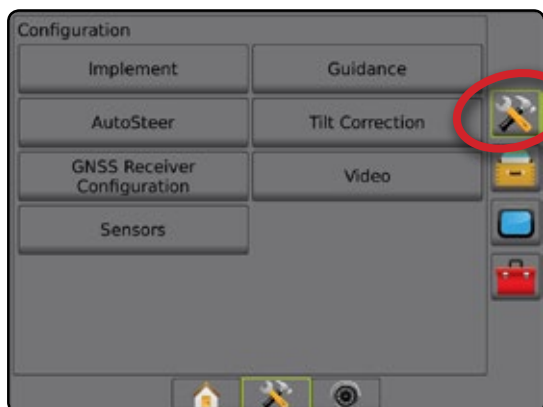

Padargas

Padargo sąranka skirta nustatyti įvairias nuostatas, susijusias su tiesiu režimu, purkštuvu režimu arba išskirstymo režimu. Galimos nuostatos priklausys nuo konkrečios sistemoje esančios įrangos.

Šiame skyriuje pateikiamos sąrankos parinktys šioms padargų konfigūracijoms:

- ▶ Viena sekcija
- ▶ Kelios sekcijos su Sekcijos vairuotojo modulių arba Jungiklio funkcinio modulių

PASTABA. Daugiau informacijos rasite šios instrukcijos Padargų skyriuje.

Padargo tipas

Padargo tipas reiškia apdorojimo būdą, kuris yra artimiausias jūsų sistemai.

- Tiesiu režimu – strėlės sekcijos yra be ilgio ir vienoje linijoje nustatyto atstumu nuo antenos
- Purkštuvu režimu – palei tiekimo diskus sukuriama virtuali linija, kurios atžvilgiu apdorojimo sekcijos ar sekcijų ilgis gali būti įvairus ir jos gali būti skirtingais atstumais nuo linijos (galimybė priklauso nuo konkrečios sistemoje esančios įrangos)
- Išskirstymo režimu – palei 1 sekciją sukuriama virtuali linija, kurios atžvilgiu apdorojimo sekcijos ar sekcijų ilgis yra nulinis ir kurios gali būti skirtingais atstumais nuo antenos (galimybė priklauso nuo konkrečios sistemoje esančios įrangos)

PASTABA. Daugiau informacijos rasite šios instrukcijos Padargų skyriaus poskyryje „Padargo tipas“.

Figure 4-3: Padargo tipas – tiesus

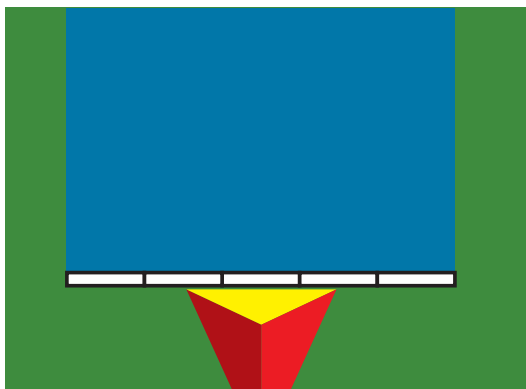

Figure 4-4: Padargo tipas – purkštuvus

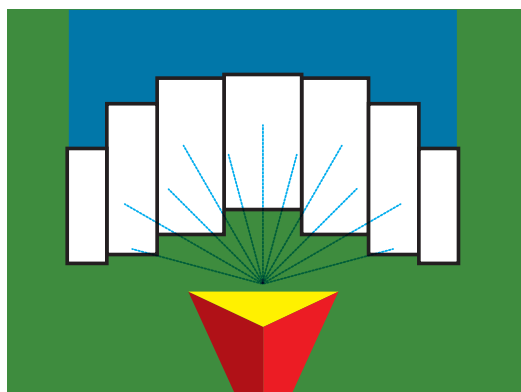

Figure 4-5: Padargo tipas – išskirstytas



Vienos sekcijos sąranka

Vienos sekcijos sąranka, kai sistemoje nėra „SmartCable“, Sekcijos vairuotojo modulio (SDM) arba Jungiklio funkcinio modulio (SFM) (t. y. nėra sekcijų valdymo). Visa strėlė arba tiekimo plotas laikomi viena sekcija.

1. Paspauskite šoninį skirtuką KONFIGŪRACIJA
2. Paspauskite **Padargas**.
3. Galimi pasirinkimai:
 - ▶ Mašinos tipas – naudojama mašinos, kuri labiausiai atitinka jūsų mašiną, tipui pasirinkti
 - ▶ GNSS antenos aukštis – naudojama antenos aukščiui nuo žemės matuoti
 - ▶ Padargo tipas – naudojama sekcijų išdėstymui pagal naudojamo gaminio vietą pasirinkti
 - ▶ Valdymo plotis – naudojama atstumui tarp gairių nustatyti
 - ▶ Darbinis plotis [Purkštuvu padargo tipas] – naudojama bendram padargo pločiui įvesti
 - ▶ Apdorojimo plotis [Tiesaus padargo tipas] – naudojama bendram padargo pločiui įvesti
 - ▶ Lašelių dydžio monitorius [kai įrengtas] – naudojama įjungti lašelių dydžio stebėjimą iki penkių iš anksto parinktų purkštuvu purkštukų
 - ▶ Purkštukų pasirinkimas [kai galimas] – naudojama purkštuvu purkštuko tipui (serijai ir pajėgumui) pasirinkti nustatant informaciją apie lašelių dydį
 - ▶ Naudojamas įspėjimas – naudojama pranešti, kada išvažiuojama iš apdoroto ploto arba įvažiuojama į jį

- ▶ „BoomPilot“ pradžios režimas – naudojama nustatyti, ar „BoomPilot“ bus valdomas pagal greitį, ar „BoomPilot“ piktograma
- ▶ „BoomPilot“ piktograma – naudojama valdymo ekrano piktogramai aktyvinti, kad būtų galima ranka valdyti apdorojimo žymėjimą ekrane

4. Paspauskite KITO PUSLAPIO rodyklę ➡, kad nustatytumėte konkrečias padargo parinktis. Išsamiau žr. Padargo skyrių.
5. Norėdami grįžti į pagrindinį Konfigūracijos ekraną, paspauskite GRĮŽIMO rodyklę ↶ arba šoninį skirtuką KONFIGŪRACIJA 

Figure 4-6: Padargas – Vienos sekcijos sąranka



Keleto sekcijų su SDM / SFM sąranka

Keleto sekcijų su SDM / SFM sąranka naudojama, kai sistemoje nėra Sekcijos vairuotojo modulio (SDM) arba Jungiklio funkcinio modulio (SFM). Strėlės arba tiekimo zoną gali sudaryti iki 15 įvairaus pločio ir ilgio (purkštuvu režimu) sekcijų. Papildomos su SDM galimos parinktys yra Apdorojimo persidengimas, Apdorojimo delsa ir Išskirstymo režimas.

Jungiklio funkcinis modulis leidžia ranka arba automatiškai valdyti iki 20 strėlių.

1. Paspauskite šoninį skirtuką KONFIGŪRACIJA .
2. Paspauskite **Padargas**.
3. Galimi pasirinkimai:
 - ▶ Mašinos tipas – naudojama mašinos, kuri labiausiai atitinka jūsų mašiną, tipui pasirinkti
 - ▶ GNSS antenos aukštis – naudojama antenos aukščiui nuo žemės matuoti
 - ▶ Padargo tipas – naudojama sekcijų išdėstymui pagal naudojamo gaminio vietą pasirinkti
 - ▶ Simetriškas padargas – naudojama nustatyti, ar sekcijos poruojamos ir todėl jų pločio, nuokrypio ir ilgio vertės yra vienodos
 - ▶ Kelių sekcijų išvesties moduliai – naudojama kelių sekcijų išvesties modulių naudojimui CAN magistralėje įjungti
 - ▶ Padargo sekcijų skaičius – naudojama padargo sekcijų skaičiui pasirinkti
 - ▶ Valdymo plotis – naudojama atstumui tarp gairių įvesti
 - ▶ Apdorojimo plotis [Tiesaus arba Išskirstyto padargo tipas] – naudojama bendram visų padargo sekcijų pločiui įvesti
 - ▶ Darbinis plotis [Purkštuvu padargo tipas] – naudojama bendram padargo pločiui įvesti
 - ▶ Lašelių dydžio monitorius [kai įrengtas] – naudojama įjungti lašelių dydžio stebėjimą iki penkių iš anksto parinktų purkštuvu purkštukų
 - ▶ Purkštuko pasirinkimas [Tiesaus arba Išskirstyto padargo tipas] – naudojama purkštuvu purkštukų tipui pasirinkti
4. Paspauskite KITO PUSLAPIO rodyklę ➡, kad nustatytumėte konkrečias padargo parinktis. Išsamiau žr. Padargo skyrių.
5. Norėdami grįžti į pagrindinį Konfigūracijos ekraną, paspauskite GRĮŽIMO rodyklę ↶ arba šoninį skirtuką KONFIGŪRACIJA .

Figure 4-7: Padargas – Keleto sekcijų su SDM / SFM sąranka

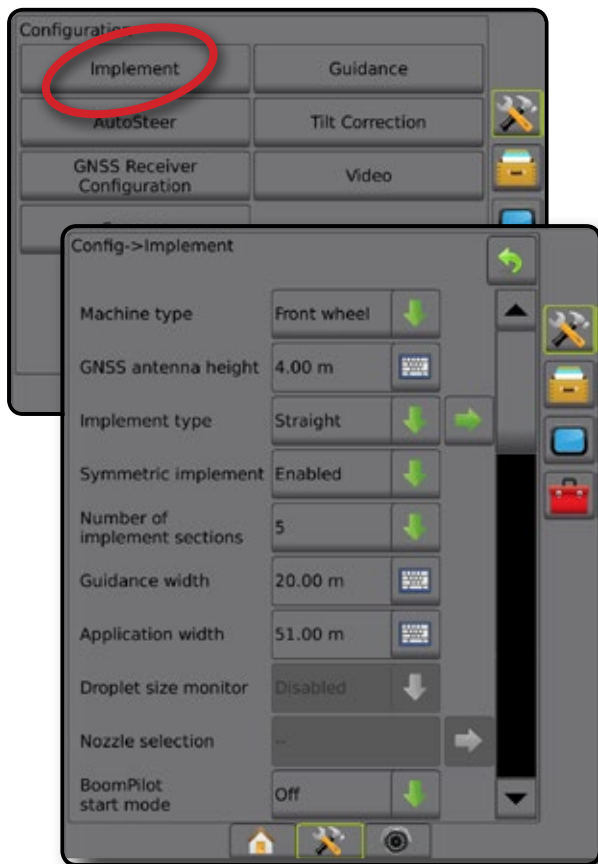

Lašelių dydžio monitorius

Kai sistemoje yra Slėgio jutiklio sąsajos rinkinys (SJSR) arba Dvigubo valdymo modulis, kuriame nustatytas Gaminio valdymo apdorojimo tipas „Skystis“, o Pagrindinis jutiklis arba Monitorius nustatytas į „Slėgis“, galima įjungti ir išjungti Lašelių dydžio monitorių. Tuomet darbinuose ekranuose tampa prieinama DSM funkcija.

PASTABA. Daugiau informacijos rasite šios instrukcijos Padargų skyriaus poskyryje „Lašelių dydžio monitorius“.



1. Paspauskite šoninį skirtuką KONFIGŪRACIJA .
2. Paspauskite **Padargas**.
3. Pasirinkite, įjungti ar išjungti Lašelių dydžio monitorių. (Jeigu įjungiate, perskaitykite rodomą informaciją ir paspauskite **Sutikti**.)
4. Norėdami grįžti į pagrindinį Konfigūracijos ekraną, paspauskite GRĮŽIMO rodyklę  arba šoninį skirtuką KONFIGŪRACIJA .

Figure 4-8: Lašelių dydžio monitorius



Purkštukų pasirinkimas

Purkštukų pasirinkimo funkcijoje galima nustatyti ir greitai iškviešti iki penkių (5) purkštukų ir pasirinkti esamą purkštuką.

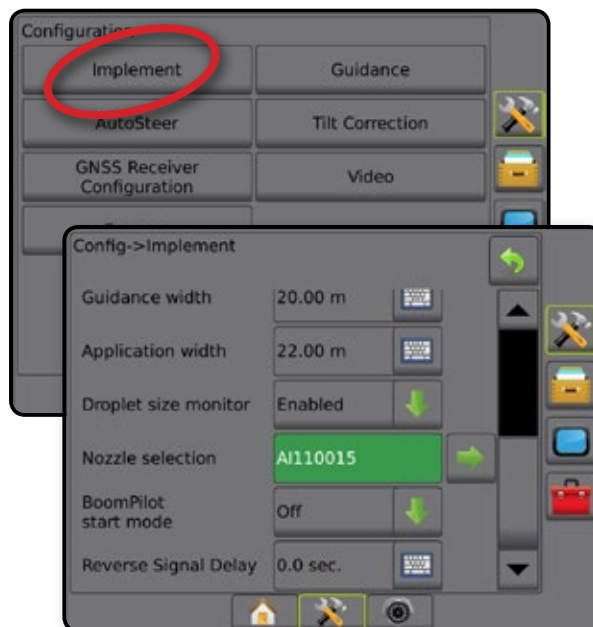
PASTABA. Daugiau informacijos rasite šios instrukcijos Padargų skyriaus poskyryje „Purkštukų pasirinkimas“.





1. Paspauskite šoninį skirtuką KONFIGŪRACIJA .
2. Paspauskite **Padargas**.
3. Purkštukų pasirinkimo lange paspauskite KITO PUSLAPIO rodyklę .
4. Galimi pasirinkimai:
 - ▶ Purkštukų išankstinės nuostatos 1–5 – galima pasirinkti nustatyti ir greitai iškviešti iki penkių (5) purkštukų ir pasirinkti esamą purkštuką, pagal kurį nustatoma lašelių dydžio informacija
 - ▶ Esamas purkštukas – rodomas esamas purkštukas
5. Norėdami grįžti į pagrindinį Konfigūracijos ekraną, paspauskite GRĮŽIMO rodyklę  arba šoninį skirtuką KONFIGŪRACIJA .

Figure 4-9: Purkštukų pasirinkimas



Atbulinės eigos jutimo modulis

Atbulinės eigos jutimo modulio sąranka naudojama pridėdant Atbulinės eigos jutimo modulį prie bet kokios konfigūracijos.

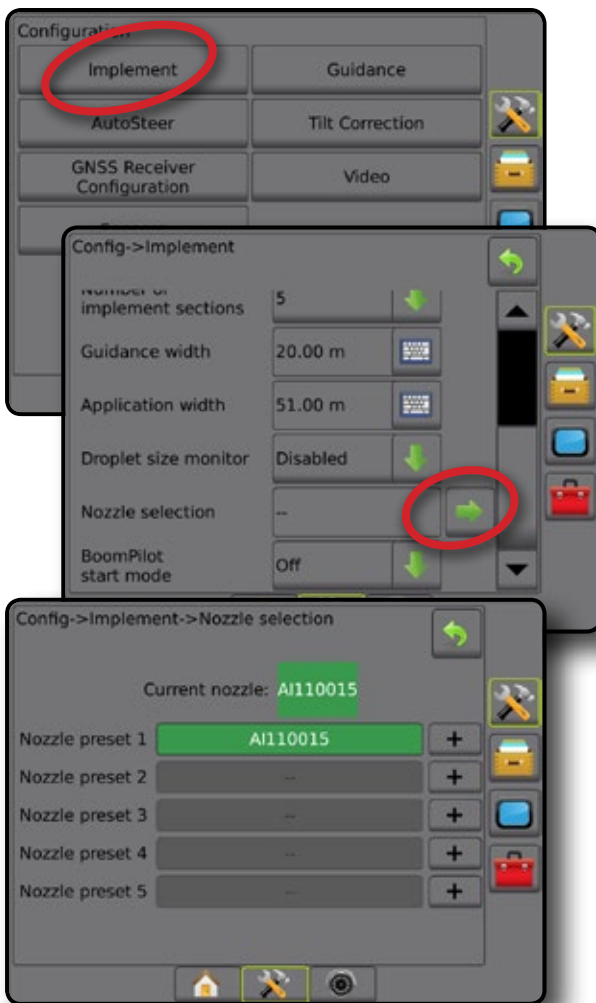
PASTABA. Daugiau informacijos rasite šios instrukcijos Padargų skyriaus poskyryje „Atbulinės eigos jutimo modulis“.



1. Paspauskite šoninį skirtuką KONFIGŪRACIJA .
2. Paspauskite **Padargas**.
3. Pasirinkite:
 - ▶ Leisti „BoomPilot“ veikti judant atbuline eiga [kai galima] – naudojama įjungti „BoomPilot“ funkciją važiuojant atbuline eiga
 - ▶ Atbulinės eigos signalo delsa – naudojama nustatyti delsa, pereinant iš priekinės eigos į atbulinę eigą ar atvirkščiai, prieš transporto priemonės piktogramai navigacijos ekrane pakeičiant kryptį
4. Norėdami grįžti į pagrindinį Konfigūracijos ekraną, paspauskite GRĮŽIMO rodyklę  arba šoninį skirtuką KONFIGŪRACIJA .

Figure 4-10: Atbulinės eigos jutimo modulis



Valdymas [Šviesos juosta]

Valdymo parinktys naudojamos šviesos juostoje rodomai Trajektorijos nuokrypio paklaidai konfigūruoti.

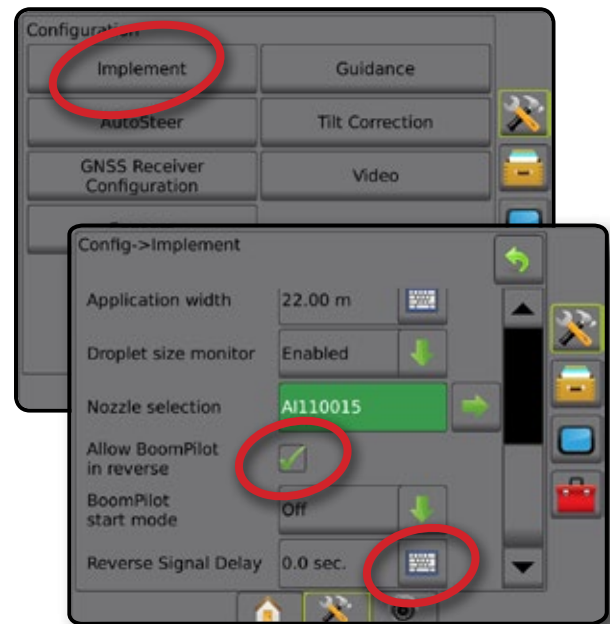
PASTABA. Ankstesnėse programinės įrangos versijose ši funkcija buvo vadinama Šviesos juosta.



1. Paspauskite šoninį skirtuką KONFIGŪRACIJA .
2. Paspauskite **Valdymas**.
3. Galimi pasirinkimai:
 - ▶ Šviesdiodžių ryškumas – naudojama šviesdiodžių ryškumui reguliuoti
 - ▶ Rodymo režimas – naudojama nustatyti, ar šviesos juosta atitinka ruožą, ar transporto priemonę
 - Nustačius kaip „ruožas“, šviesdiodis rodo gairės vietą, o judantis šviesdiodis – transporto priemonę
 - Nustačius kaip „Transporto priemonė“, vidurinis šviesdiodis rodo transporto priemonės vietą, o judantis šviesdiodis – gairę
 - ▶ Šviesdiodžių intervalai – naudojama nustatyti atstumą nuo gairės arba transporto priemonės, kurias rodo kiekvienas šviečiantis šviesdiodis
4. Norėdami grįžti į pagrindinį Konfigūracijos ekraną, paspauskite GRĮŽIMO rodyklę  arba šoninį skirtuką KONFIGŪRACIJA .

Figure 4-11: Valdymas



Automatinis vairavimas

Kai sumontuotas Vairavimo valdymo modulis (SCM), galimos Rankinio / Automatinio vairavimo parinktys.

PASTABA. Išsamios sąrankos instrukcijos pateiktos konkrečios jūsų rankinio / automatinio vairavimo įrangos vadove.

Automatinio vairavimo sąranka naudojama Rankiniam / Automatiniam vairavimui įjungti ir išjungti, Vožtuvo sąrankai, Vairavimo nuostatoms, Vairo jutikliui (pasirinktiniis) ir Vairavimo posūkio kampo jutikliui konfigūruoti ir Vožtuvų patikrai arba Vožtuvų diagnostikai atlikti.



1. Paspauskite šoninį skirtuką KONFIGŪRACIJA .
2. Paspauskite **Automatinis vairavimas**.
3. Pasirinkite, ar rankinis / automatinis vairavimas įjungtas, ar išjungtas.
4. Kai įjungtas, pasirinkite:
 - ▶ Vožtuvo sąranka – naudojama Vožtuvo tipui, Vožtuvo dažniui, Mažiausiam galingumo ciklui kairėje / dešinėje ir Didžiausiam galingumo ciklui kairėje / dešinėje konfigūruoti
 - ▶ Vairavimo nuostatos – naudojama Netiksliam vairavimo reguliavimui, Tiksliam vairavimo reguliavimui, Tuščiajai eigai ir Išankstinei kelio peržiūrai nustatyti
 - ▶ Vožtuvų patikra – naudojama patikrinti, ar vairuojama tinkama kryptimi
 - ▶ Vožtuvų diagnostika – naudojama patikrinti, ar vožtuvai tinkamai prijungti
 - ▶ Parinktys: Vairo jutiklis – naudojama pasirinkti, ar vairavimo išjungimo jutiklis yra magnetinis, ar veikia pagal slėgio jutiklį
 - ▶ Vairavimo posūkio kampo jutiklis – naudojama nustatyti ir kalibruoti Vairavimo posūkio kampo jutiklį (VPKJ) kaip pagrindinį automatinio vairavimo atsako jutiklį
5. Norėdami grįžti į pagrindinį Konfigūracijos ekraną, paspauskite GRĮŽIMO rodyklę  arba šoninį skirtuką KONFIGŪRACIJA .

Figure 4-12: Automatinis vairavimas



Rankinis / automatinis vairavimas negalimas

Jeigu rankinio / automatinio vairavimo sistema neįrengta, sąrankos parinktys nebus galimos.

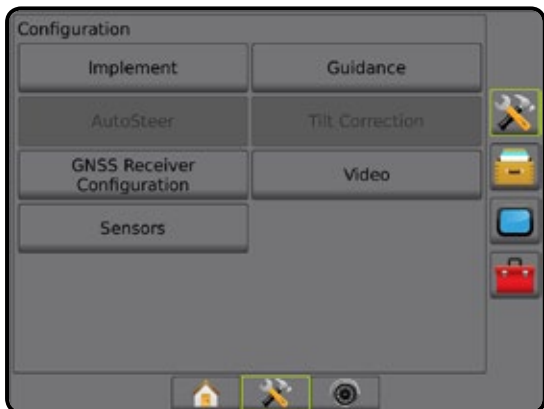

Figure 4-13: Rankinis / automatinis vairavimas neaptiktas



Pakreipimo pataisa

Kai yra Vairavimo valdymo modulis (SCM) arba Pakreipimo giroskopinis modulis (TGM), galima Pakreipimo pataisos funkcija. Ji pataiso GNSS signalą, kad kompensuotų GNSS padėties klaidas dirbant kalvotoje vietovėje arba ant šlaitų.

Išsamios sąrankos instrukcijos pateiktos konkrečios jūsų rankinio / automatinio vairavimo įrangos vadove arba pakreipimo sąrankos biuletenyje.

1. Paspauskite šoninį skirtuką KONFIGŪRACIJA .
2. Paspauskite **Pakreipimo pataisa**.
3. Pasirinkite, ar Pakreipimo pataisa yra įjungta, ar išjungta.
4. Kai įjungta, pakreipimo pataisai kalibruoti pasirinkite **Lauko lygis**.
5. Norėdami grįžti į pagrindinį Konfigūracijos ekraną, paspauskite GRĮŽIMO rodyklę  arba šoninį skirtuką KONFIGŪRACIJA .

PASTABA. Jeigu naudojamas „FieldPilot“ arba „UniPilot“, sistemoje įrengtas Pakreipimo giroskopinis modulis.

PASTABA. Prieš Pakreipimo kalibravimą reikia įvesti antenos aukštį.

Figure 4-14: Pakreipimo pataisa

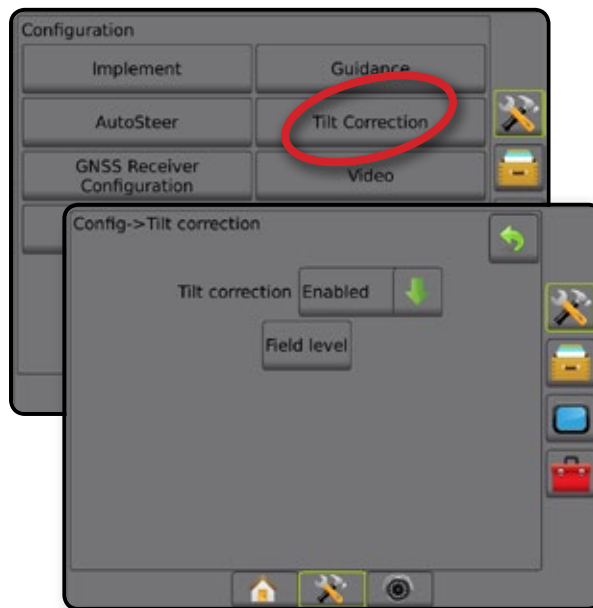

Lauko lygis negalimas

Jeigu transporto priemonė juda, lauko lygio parinktis nebus galima. Norint pradėti kalibruoti pakreipimo pataisą, transporto priemonė turi pastovėti bent 10 sekundžių.

Pakreipimo pataisa negalima

Jeigu SCM arba TGM neprijungti, sąrankos parinktys nebus galimos.

Figure 4-15: Pakreipimo pataisa neaptikta

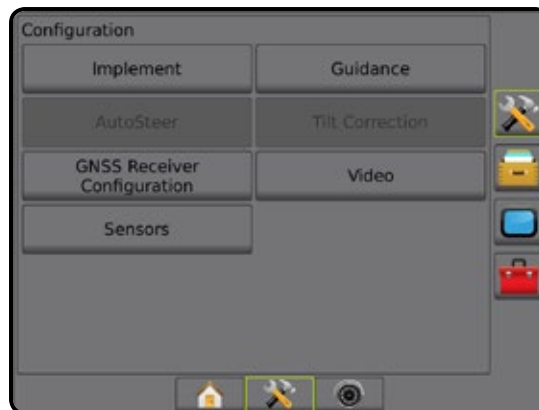

GNSS imtuvo konfigūracija

GNSS imtuvo konfigūracija naudojama GNSS tipui, GNSS prievadui ir PRN konfigūruoti, taip pat GNSS būsenos informacijai peržiūrėti.

PASTABA. Daugiau informacijos rasite šios instrukcijos GNSS imtuvo konfigūracijos skyriuje.

Šios parinktys būtinos rankiniam / automatiniam vairavimui, pakreipimo jutiklio veikimui ir normos valdymo funkcijai, taip pat tinkamam padargo veikimui.





1. Paspauskite šoninį skirtuką KONFIGŪRACIJA .
2. Paspauskite **GNSS imtuvo konfigūracija**.
3. Galimi pasirinkimai:
 - ▶ GNSS tipas – nustatoma, kad būtų priimamos GNSS šaltinio transliacijos: GPS, GLONASS, SBAS (su reikalaujama DGPS arba be jo)
 - ▶ GNSS prievadas – GNSS ryšio prievadas nustatomas kaip Vidinis arba Išorinis
 - ▶ GNSS būsenos informacija – rodoma dabartinės GNSS būsenos informacija
 - ▶ Programa – šią funkciją turėtų naudoti tik „TeeJet“ technikai
 - ▶ PRN – pasirenkamas kitas SBAS PRN, kuris pateiks GNSS diferencialinio ištaisymo duomenis. Kad PRN būtų parenkamas automatiškai, nustatykite **Automatinis**.
4. Paspauskite KITO PUSLAPIO rodyklę , kad nustatytumėte konkrečias GNSS parinktis.
5. Norėdami grįžti į pagrindinį Konfigūracijos ekraną, paspauskite GRĮŽIMO rodyklę  arba šoninį skirtuką KONFIGŪRACIJA .

Figure 4-16: GNSS imtuvo konfigūracijos parinktys



PRN nerodomas

PRN parinktys galimos tik tada, kai pasirinktas SBAS GNSS tipas.

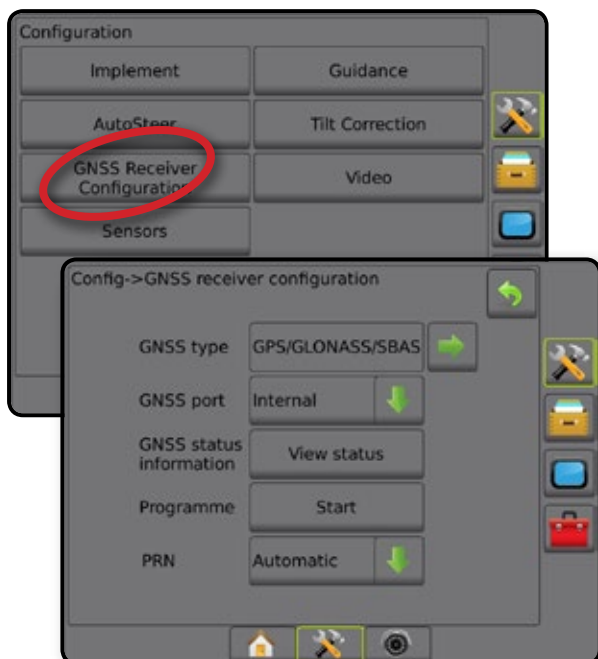
Vaizdo įrenginys

Vaizdo įrenginio sąranka naudojama nustatyti vieną tiesiogiai prijungtą kamerą arba atskiras kameras, jei naudojamas aštuonių (8) kanalų arba keturių (4) kanalų Vaizdo įrenginio selektoriaus modulis (VSM). Jei įrengtas VSM, galima sukonfigūruoti iki 8 kamerų.

1. Paspauskite šoninį skirtuką KONFIGŪRACIJA .
2. Paspauskite **Vaizdo įrenginys**.
3. Pažymėkite atitinkamą (-us) žymimajį (-uosius) langelį (-ius):
 - ▶ Atbulinė eiga – **ABC**
 - ▶ Apverstas – **VBC**



Įprastai vaizdo peržiūrai **ABC** nepažymėkite nė vieno žymimojo langelio.
4. Norėdami grįžti į pagrindinį Konfigūracijos ekraną, paspauskite GRĮŽIMO rodyklę  arba šoninį skirtuką KONFIGŪRACIJA .

Figure 4-17: Vaizdo įrenginys su 4 kanalų VSM parinktimis



Vaizdo įrenginio sąranka negalima

Jeigu kamera arba VSM neprijungti, sąrankos parinktys nebus galimos.

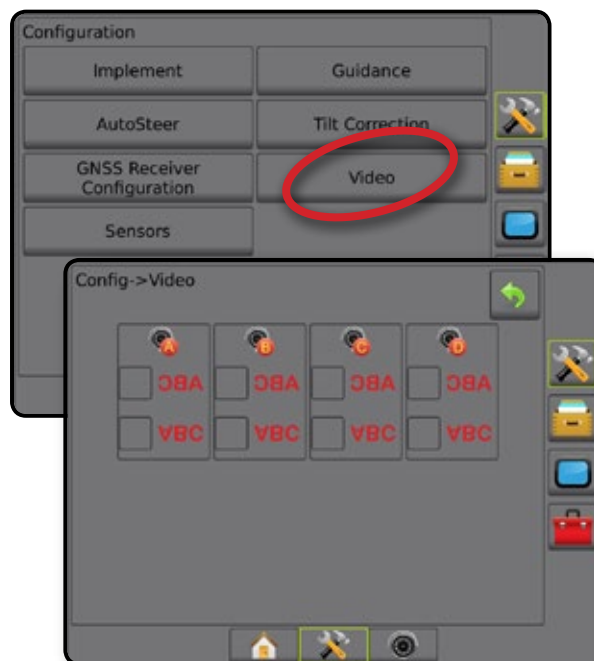
Figure 4-18: Vaizdo įrenginys negalimas

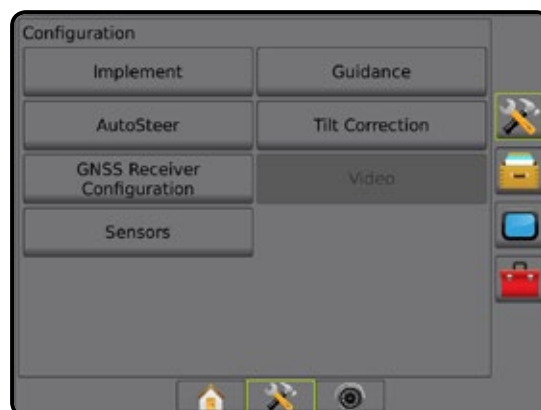

Jutikliai

Kai sistemoje yra Slėgio jutiklio sąsajos rinkinys (konkrečiai Įvesties / Išvesties modulis (IOM), bus galimos jutiklio sąrankos ir konfigūracijos parinktys.

PASTABA. Šioms nuostatomis neturi poveikio Slėgio jutiklio naudojimas Dvigubo valdymo modulyje.

1. Paspauskite šoninį skirtuką KONFIGŪRACIJA .
2. Paspauskite **Jutikliai**.

Figure 4-19: Jutikliai



Pulto ekrane „Apie“ Slėgio jutiklio sąsajos rinkinys yra vadinamas Įvesties / Išvesties moduliu (IOM).

Figure 4-20: Įvesties / Išvesties modulis

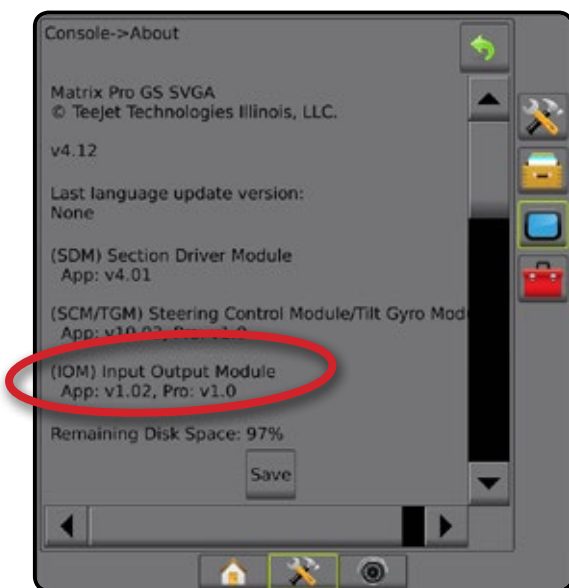

Jutikliai negalimi

Jeigu Slėgio jutiklio sąsajos rinkinys neįrengtas, sąrankos parinktys nebus galimos.

Figure 4-21: Slėgio jutiklio sąsajos rinkinys neaptiktas



Įvesties / Išvesties modulio slėgio jutiklis

Jeigu Slėgio jutiklio sąsajos rinkinys įrengtas, Slėgio jutiklio parinktys naudojamos jutiklio gamintojo didžiausio slėgio rodikliui įvesti ir aukšto bei žemo slėgio signalams naudotojo nuožiūra nustatyti.



1. Paspauskite šoninį skirtuką KONFIGŪRACIJA .
2. Paspauskite **Jutikliai**.
3. Paspauskite **Įvesties / Išvesties modulio (IOM) slėgio jutiklis**.
4. Galimi pasirinkimai:
 - ▶ Didžiausio slėgio rodiklis – naudojama slėgio jutiklio didžiausio slėgio rodikliui nustatyti pagal gamintojo rekomendacijas
 - ▶ Žemo slėgio signalas – naudojama žemo slėgio vertei, kurią pasiekus skambės signalas, naudotojo nuožiūra nustatyti
 - ▶ Aukšto slėgio signalas – naudojama aukšto slėgio vertei, kurią pasiekus skambės signalas, naudotojo nuožiūra nustatyti
5. Norėdami grįžti į pagrindinį Konfigūracijos ekraną, paspauskite GRĮŽIMO rodyklę  arba šoninį skirtuką KONFIGŪRACIJA .

Figure 4-22: Įvesties / išvesties modulio slėgio jutiklio parinktys



Lašelių dydžio monitorius

Jeigu naudojamas Slėgio jutiklio sąsajos rinkinys, bus galimos Lašelių dydžio monitoriaus parinktys.

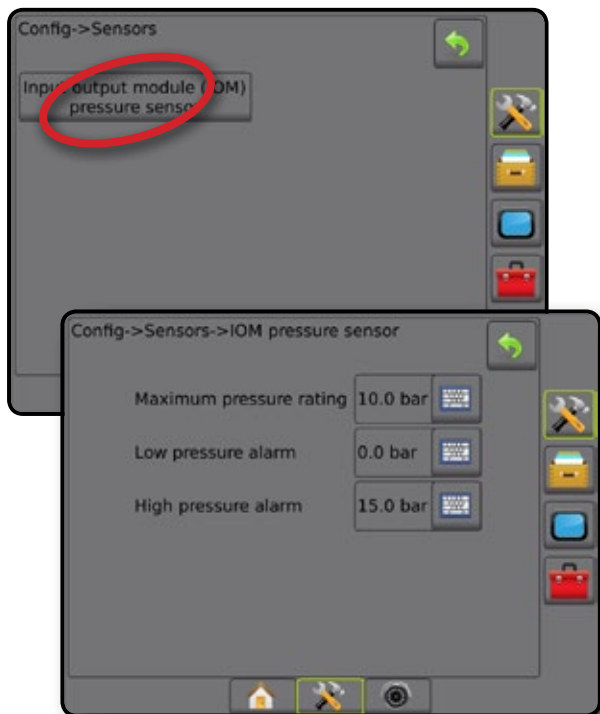
1. Paspauskite šoninį skirtuką KONFIGŪRACIJA
2. Paspauskite **Padargas**.
3. Paspauskite **Lašelių dydžio monitorius**.
4. Pasirinkite, įjungti ar išjungti lašelių dydžio monitorių.
5. Norėdami grįžti į pagrindinį Konfigūracijos ekraną, paspauskite GRIŽIMO rodyklę arba šoninį skirtuką KONFIGŪRACIJA .

Figure 4-23: Lašelių dydžio monitorius

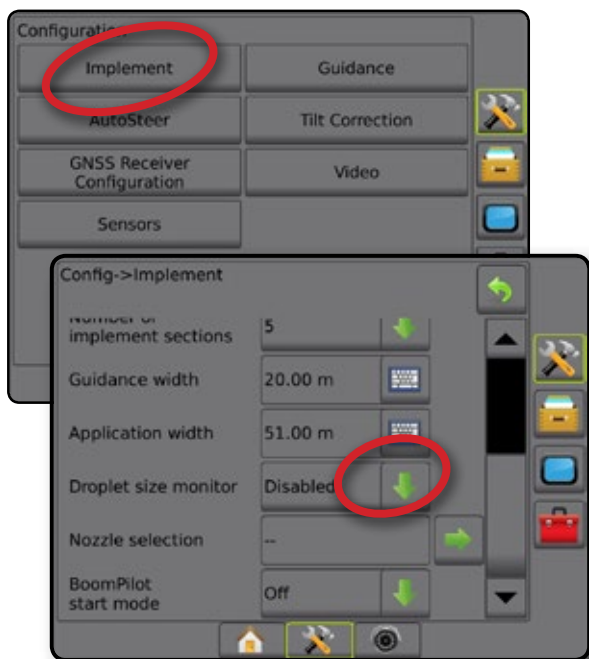

DUOMENŲ VALDYMAS

Duomenų valdymo funkcija galima perkelti ir valdyti užduoties duomenis, juos perduoti, pakeisti užduoties režimą ir perkelti bei valdyti mašinos nuostatas.

1. Paspauskite apatinį skirtuką SISTEMOS SĄRANKA .
2. Šoninis skirtukas DUOMENŲ VALDYMAS .
3. Galimi pasirinkimai:
 - ▶ Užduoties duomenys – išplėstiniu užduoties režimu naudojama perkelti užduoties informaciją (panaikinti, importuoti, eksportuoti) ir valdyti užduoties informaciją (sukurti naują užduotį, panaikinti užduotį arba nukopijuoti užduoties Gaires, Ribas, Naudotus duomenis ir (arba) Paskirtą žemėlapi į naują užduotį)
 - ▶ Ataskaitos – naudojama užduočių ataskaitoms kurti ir įrašyti jas į USB diską
 - ▶ Parinktys – naudojama paprastam užduoties režimui arba išplėstiam užduoties režimui pasirinkti
 - ▶ Mašinos nuostatos – naudojama mašinos nuostatoms perkelti (panaikinti, importuoti, eksportuoti) ir mašinos nuostatoms valdyti (sukurti naujos mašinos nuostatą, nukopijuoti mašinos nuostatą, panaikinti mašinos nuostatą, įrašyti esamą mašinos nuostatą į pasirinktą failą arba įkelti mašinos nuostatą iš pasirinkto failo)

Figure 4-24: Duomenų valdymo parinktys

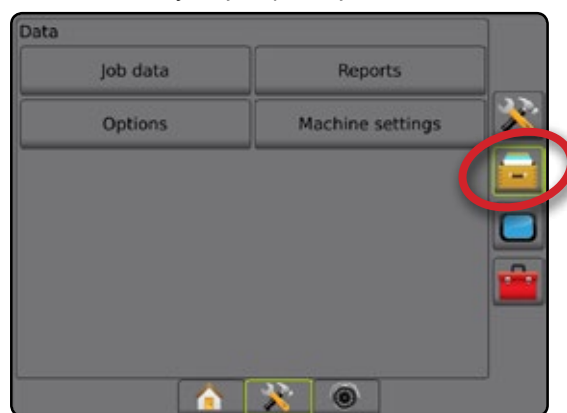

Užduoties duomenys

Išplėstiniu užduoties režimu užduoties duomenų parinktys naudojami perkelti užduoties informaciją (panaikinti, importuoti, eksportuoti) ir valdyti užduoties informaciją (sukurti naują užduotį, panaikinti užduotį arba nukopijuoti užduoties Gaires, Ribas, Naudotus duomenis ir (arba) Paskirtą žemėlapij į naują užduotį).

Užduoties duomenys:

- Užduoties pavadinimas
- Kliento, Ūkio ir Lauko pavadinimai
- Riba
- Padengtas plotas
- Gairės
- Žemėlapiai (Aprėpties, Paskirtas, Apdorojimo, Užprogramuotos tikslinės normos)
- Purkštuko triktys



1. Šoninis skirtukas **DUOMENŲ VALDYMAS** 
2. Paspauskite **Užduoties duomenys**.
3. Galimi pasirinkimai:
 - ▶ Perkelti – išplėstiniu užduoties režimu galima perkelti pasirinktas užduotis į USB diską arba iš jo ir panaikinti užduotis
 - ▶ Valdyti – išplėstiniu užduoties režimu galima sukurti naują tuščią užduotį, nukopijuoti pasirinktos užduoties Gaires, Ribas, Naudotus duomenis ir (arba) Paskirtą žemėlapij į naują užduotį, taip pat panaikinti pasirinktą užduotį
4. Norėdami sugrįžti į pagrindinį Duomenų valdymo ekraną, paspauskite GRĮŽIMO rodyklę  arba šoninį skirtuką **DUOMENŲ VALDYMAS** .

Figure 4-25: Užduoties duomenų parinktys



Užduoties duomenys negalimi

Paprastu užduoties režimu užduoties duomenų parinktys nebus prieinamos.

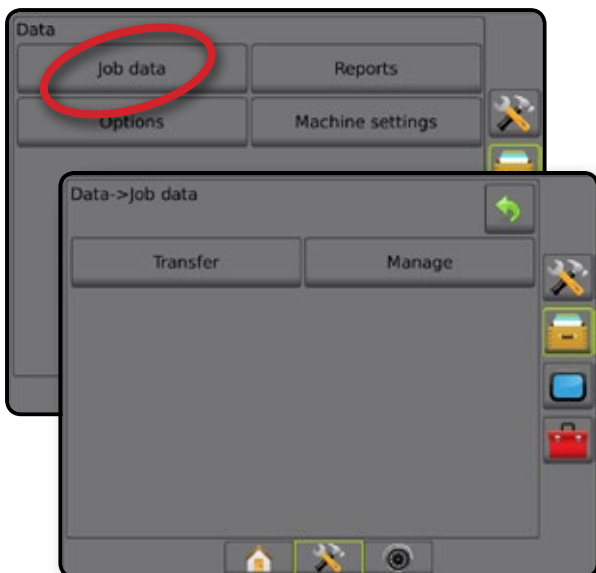
Figure 4-26: Užduoties duomenys negalimi

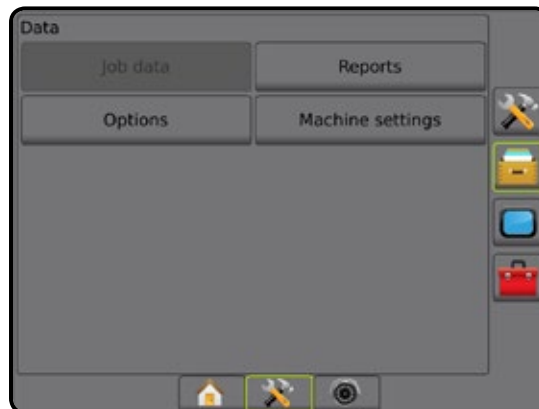

Perkelti

Išplėstiniu užduoties režimu užduoties duomenų perkėlimo ekrane galima perkelti pasirinktas užduotis į USB diską arba iš jo ir panaikinti užduotis.

Į USB laikmeną perkeltas užduotis galima atverti ir atnaujinti naudojant „Fieldware Link“. Įrenginyje „Fieldware Link“ naudotojas gali įvesti kliento, ūkio ir lauko duomenis, taip pat nukopijuoti ir (arba) redaguoti užduotis, kad pakartotinai pasinaudotų ribomis ir gairėmis. Iš „Fieldware Link“ užduotis galima perkelti atgal į USB laikmeną, o tada – atgal į pulto vidinę atmintį ir joje naudoti.

PASTABA. Kai užduotis aktyvi (pradėta), Perkėlimo parinkčių pasirinkti negalima. Norėdami įjungti funkciją, sustabdykite esamą užduotį.

Į atmintinę perkeltos užduotys iš pulto pašalinamos ir jomis naudotis nebegalima.







1. Šoninis skirtukas **DUOMENŲ VALDYMAS** 
2. Paspauskite **Užduoties duomenys**.
3. Paspauskite **Perkelti**.
4. Galimi pasirinkimai:
 - ▶ Perkelti užduoties duomenis į USB laikmeną  – naudojama užduoties duomenims iš vidinės atminties perkelti į USB laikmeną
 - ▶ Perkelti užduoties duomenis į vidinę atmintį  – naudojama užduoties duomenims iš USB laikmenos perkelti į vidinę atmintį
 - ▶ Panaikinti užduoties duomenis  – naudojama užduoties duomenims panaikinti iš vidinės atminties
5. Norėdami sugrįžti į pagrindinį Duomenų valdymo ekraną, paspauskite GRĮŽIMO rodyklę  arba šoninį skirtuką **DUOMENŲ VALDYMAS** .

Figure 4-27: Užduoties duomenys – Perkelti

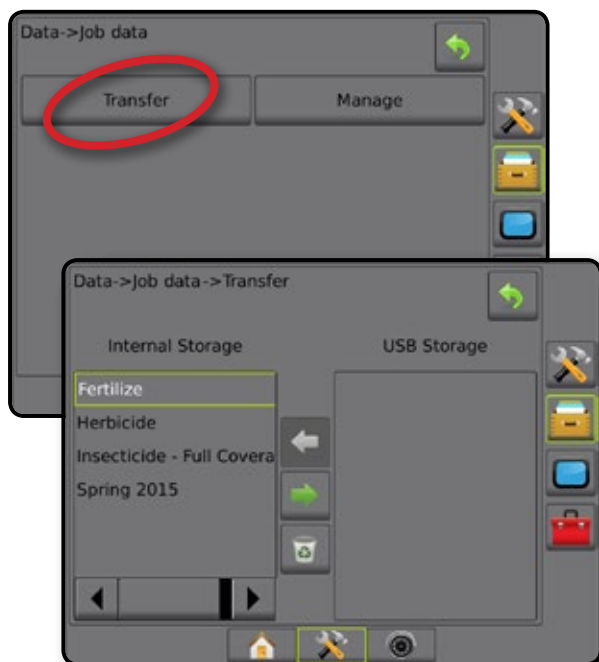
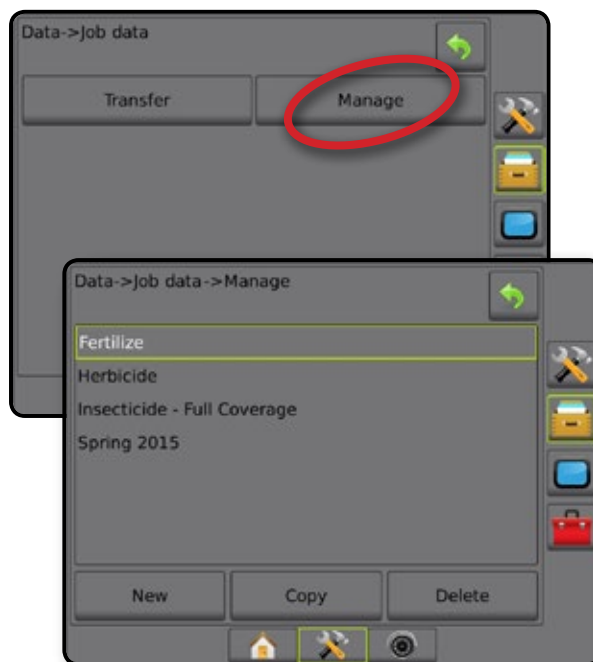

Figure 4-28: Užduoties duomenys – Valdyti



Valdyti

Išplėstiniu užduoties režimu užduoties duomenų valdymo ekrane galima sukurti naują tuščią užduotį, nukopijuoti pasirinktos užduoties Gaires, Ribas, Naudotus duomenis ir (arba) Paskirtą žemėlapią į naują užduotį, taip pat panaikinti pasirinktą užduotį.

PASTABA. Kai užduotis aktyvi (pradėta), Valdymo parinkčių pasirinkti negalima. Norėdami įjungti funkciją, sustabdykite esamą užduotį.

1. Šoninis skirtukas DUOMENŲ VALDYMAS
2. Paspauskite **Užduoties duomenys**.
3. Paspauskite **Valdyti**.
4. Galimi pasirinkimai:
 - ▶ Nauja – naudojama naujai tuščiai užduočiai sukurti be susijusių Gairių, Ribų, Naudotų duomenų arba Paskirto žemėlapiu
 - ▶ Kopijuoti – naudojama pasirinktos užduoties Gairėms, Riboms, Naudotiems duomenims ir (arba) Paskirtam žemėlapiui nukopijuoti į naują užduotį
 - ▶ Panaikinti – naudojama užduoties duomenims panaikinti iš vidinės atminties
5. Norėdami sugrįžti į pagrindinį Duomenų valdymo ekraną, paspauskite GRĮŽIMO rodyklę arba šoninį skirtuką DUOMENŲ VALDYMAS .

Ataskaitos

Ataskaitos naudojamos užduočių ataskaitoms kurti ir įrašyti jas į USB diską.

PASTABA. Jei Parinkčių puslapyje pasirinktas Paprastas užduoties režimas, galima įrašyti tik esamą užduotį.

Kai užduotis aktyvi (pradėta), Ataskaitų pasirinkti negalima. Norėdami įjungti funkciją, sustabdykite esamą užduotį.

Užveriant užduotį, kai prie pulto prijungtas USB diskas, turėsite galimybę sukurti esamos užduoties ataskaitą.

1. Šoninis skirtukas DUOMENŲ VALDYMAS .
2. Paspauskite **Ataskaitos**.
3. Prie pulto prijunkite USB diską.
4. Pasirinkite norimą įrašyti užduotį.
5. Pasirinkite:
 - ▶ PDF – ataskaita spausdinti
 - ▶ KML – „Google Earth“ žemėlapis
 - ▶ SHP – ESRI formos duomenys
 - ▶ VISI – visi galimi failų tipai
6. Norėdami sugrįžti į pagrindinį Duomenų valdymo ekraną, paspauskite GRĮŽIMO rodyklę arba šoninį skirtuką DUOMENŲ VALDYMAS .

PASTABA. Failų piktogramos arba mygtukai yra neprieinami pasirinkti (neveiksnūs), kol USB diskas nėra tinkamai prijungtas.

Figure 4-29: Ataskaitos – Išplėstinis užduoties režimas



Figure 4-30: Ataskaitos – Paprastas užduoties režimas



Parinktys (Užduoties režimas)

Parinktimis operatorius gali pasirinkti Paprastą arba Išplėstinį užduoties režimą.

PASTABA. Kai užduotis aktyvi (pradėta), užduoties režimo pakeisti negalima. Norėdami įjungti funkciją, sustabdykite esamą užduotį.

[SPĖJIMAS!] Pakeitus užduoties režimą panaikinami visi vidiniai užduočių duomenys.

1. Šoninis skirtukas DUOMENŲ VALDYMAS .

2. Paspauskite **Parinktys**.

3. Kad pamatytumėte parinkčių sąrašą, paspauskite rodyklę ŽEMYN .

4. Pasirinkite:

► Paprastas – pradiniam ekrane rodomas tik apribotas plotas ir padengti plotai. Į Ataskaitas galima įrašyti tik esamą užduotį. Naudoti su „Fieldware Link“ negalima.

► Išplėstinis – vienu metu galima matyti daugiau kaip vieną užduotį. Pradiniam ekrane rodomi klientų, ūkių, laukų ir užduočių pavadinimai; apriboti ir aprėpties plotai; apdorojimo laikas ir atstumas nuo pasirinktos užduoties.

Naudojantis funkcijomis Duomenys -> Ataskaitos, visi įrašyti užduočių profiliai gali būti eksportuoti į USB diską PDF, SHP arba KML failų formatais.

- Kliento informacija, ūkio informacija, lauko informacija ir paskirti žemėlapiai gali būti įvesti tik naudojant „Fieldware Link“. Užduoties pavadinimą galima redaguoti tik naudojant „Fieldware Link“.

- Naudotojas gali kopijuoti užduotis, kad pakartotinai naudotų ribas, gaires, aprėpties duomenis ir paskirtus žemėlapius, naudodamasis „Fieldware Link“ arba pulte pasirinkęs Duomenys -> Užduoties duomenys -> Valdyti.

5. „Keičiant užduoties režimus reikia panaikinti visus jos duomenis. Ar norite pakeisti režimus?“

Paspauskite:

► Taip – pakeitimui atlikti

► Ne – esamai nuostatai palikti



6. Norėdami sugrįžti į pagrindinį Duomenų valdymo ekraną, paspauskite GRĮŽIMO rodyklę  arba šoninį skirtuką DUOMENŲ VALDYMAS .

Figure 4-31: Parinktys – Pakeisti užduoties režimą



Mašinos nuostatos

Mašinos nuostatos naudojamos mašinos nuostatų profiliams perkelti (panaikinti, importuoti, eksportuoti) ir mašinos nuostatų profiliams valdyti (sukurti naują profilį, nukopijuoti arba panaikinti profilį, įrašyti esamą profilį į pasirinktą profilį arba įkelti mašinos nuostatas iš pasirinkto profilio).

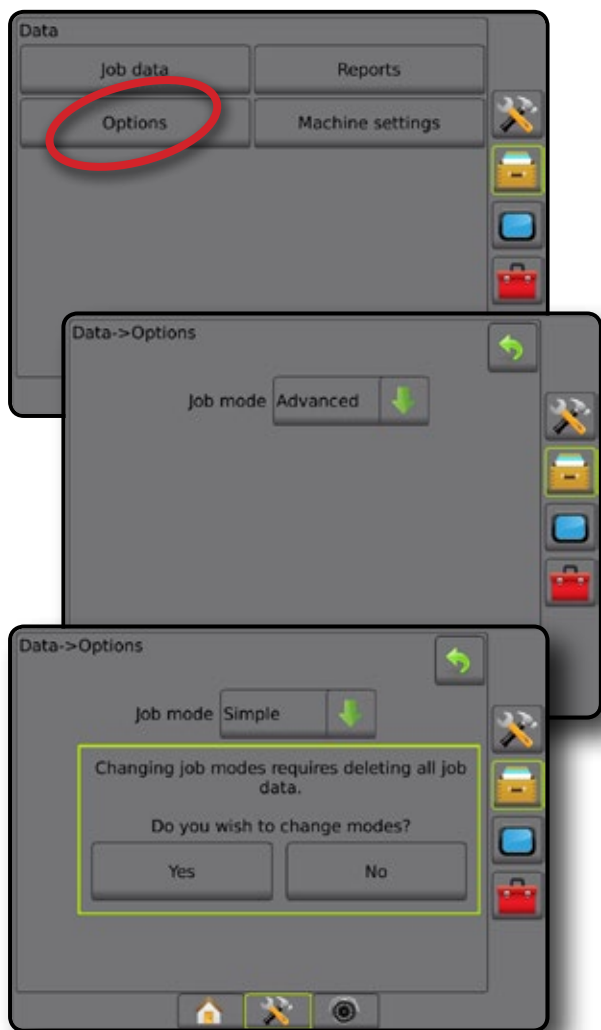
Mašinos nuostatos:

- Padargo nuostatos
- Automatinio vairavimo ir Pakreipimo pataisos nuostatos
- Normos valdymo nuostatos
- Konkrečios užduoties nuostatos (įskaitant apdoravimo normas, apdoravimo tipą ir Gaminio kanalo paskyrimus)

PASTABA. Ne visos nuostatos įrašomos kaip mašinos nuostatos. Išsamiau žr. priede „Pulto „Matrix Pro GS“ meniu nuostatos“.



1. Šoninis skirtukas DUOMENŲ VALDYMAS .
2. Paspauskite **Mašinos nuostatos**.
3. Galimi pasirinkimai:
 - ▶ Perkelti – galima perkelti pasirinktas mašinos nuostatas į USB diską arba iš jo ir panaikinti mašinos nuostatas
 - ▶ Valdyti – galima sukurti naujas tuščias mašinos nuostatas, nukopijuoti esamas mašinos nuostatas į naujas nuostatas, panaikinti pasirinktas mašinos nuostatas, įrašyti esamas mašinos nuostatas į pasirinktas nuostatas arba įkelti pasirinktas mašinos nuostatas į esamas nuostatas
4. Norėdami sugrįžti į pagrindinį Duomenų valdymo ekraną, paspauskite GRĮŽIMO rodyklę  arba šoninį skirtuką DUOMENŲ VALDYMAS .

Figure 4-32: Mašinos nuostatos



Perkelti

Mašinos nuostatų perkėlimo ekrane galima perkelti pasirinktas mašinos nuostatas į USB diską arba iš jo ir panaikinti mašinos nuostatas.

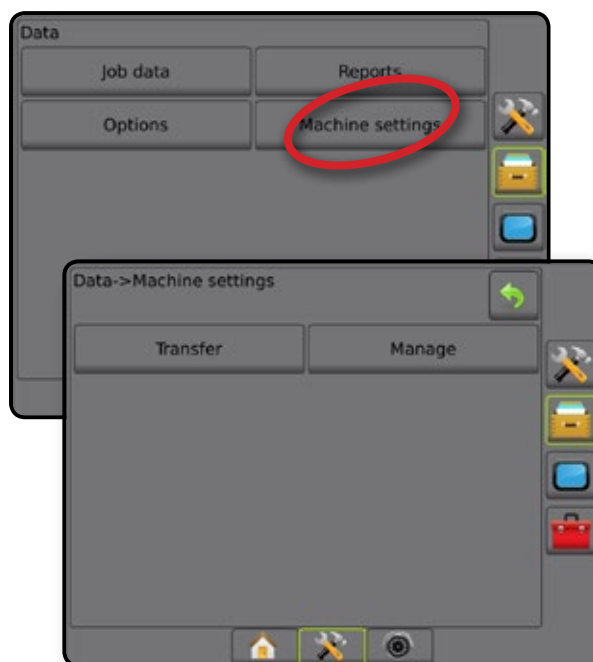
Į USB laikmeną perkeltas mašinos nuostatas galima atverti ir atnaujinti naudojant „Fieldware Link“. Iš „Fieldware Link“ mašinos nuostatas galima perkelti atgal į USB laikmeną, o tada – atgal į pulto vidinę atmintį ir joje naudoti.

PASTABA. „Fieldware Link“ galima redaguoti ne visas nuostatas, įrašytas kaip mašinos nuostatos. Išsamiau žr. nuostatų prieinamumo lentelėje.

Į laikmeną perkeltos mašinos nuostatos iš pulto pašalinamos ir jomis naudotis nebegalima.







1. Šoninis skirtukas DUOMENŲ VALDYMAS .
2. Paspauskite **Mašinos nuostatos**.
3. Paspauskite **Perkelti**.
4. Galimi pasirinkimai:
 - ▶ Perkelti mašinos nuostatas į USB laikmeną  – naudojama mašinos nuostatoms perkelti iš vidinės atminties į USB
 - ▶ Perkelti mašinos nuostatas į vidinę atmintį  – naudojama mašinos nuostatoms perkelti iš USB į vidinę atmintį
 - ▶ Panaikinti mašinos nuostatas  – naudojama mašinos nuostatoms panaikinti iš vidinės atminties arba USB laikmenos
5. Norėdami sugrįžti į pagrindinį Duomenų valdymo ekraną, paspauskite GRĮŽIMO rodyklę  arba šoninį skirtuką DUOMENŲ VALDYMAS .

Figure 4-33: Mašinos nuostatos – Perkelti



Valdyti

Mašinos nuostatų valdymo ekrane galima sukurti naujas tuščias mašinos nuostatas, nukopijuoti pasirinktas mašinos nuostatas į naujas nuostatas, panaikinti pasirinktas mašinos nuostatas, įrašyti esamas mašinos nuostatas į pasirinktas nuostatas arba įkelti pasirinktas mašinos nuostatas į esamas nuostatas.

PASTABA. Ne visos nuostatos įrašomos kaip mašinos nuostatos. Išsamiau žr. priede „Pulto „Matrix Pro GS“ meniu nuostatos“.



1. Šoninis skirtukas DUOMENŲ VALDYMAS .
2. Paspauskite **Mašinos nuostatos**.
3. Paspauskite **Valdyti**.
4. Galimi pasirinkimai:
 - ▶ Nauja – naudojama naujai mašinos nuostatai be susijusios padargo informacijos sukurti
 - ▶ Kopijuoti – naudojama pasirinktoms mašinos nuostatoms nukopijuoti į naujas mašinos nuostatas
 - ▶ Panaikinti – naudojama pasirinktoms mašinos nuostatoms panaikinti iš vidinės atminties
 - ▶ Įrašyti – naudojama pasirinktoms mašinos nuostatoms įrašyti į pasirinktas mašinos nuostatas
 - ▶ Įkelti – naudojama pasirinktoms mašinos nuostatoms įkelti į esamas nuostatas
5. Norėdami sugrįžti į pagrindinį Duomenų valdymo ekraną, paspauskite GRĮŽIMO rodyklę  arba šoninį skirtuką DUOMENŲ VALDYMAS .

Figure 4-34: Mašinos nuostatos – Valdyti



PULTAS

Pulto sąranka naudojama ekranui ir kultūrinėms nuostatomis konfigūruoti, išplėstinėms funkcijoms atrakinti, prisijungti prie belaidžio tinklo ir demonstracinio GNSS duomenų peržiūrai paleisti. Informaciją apie kitus prie sistemos prijungtus įrenginius galima rasti skiltyje „Apie“.

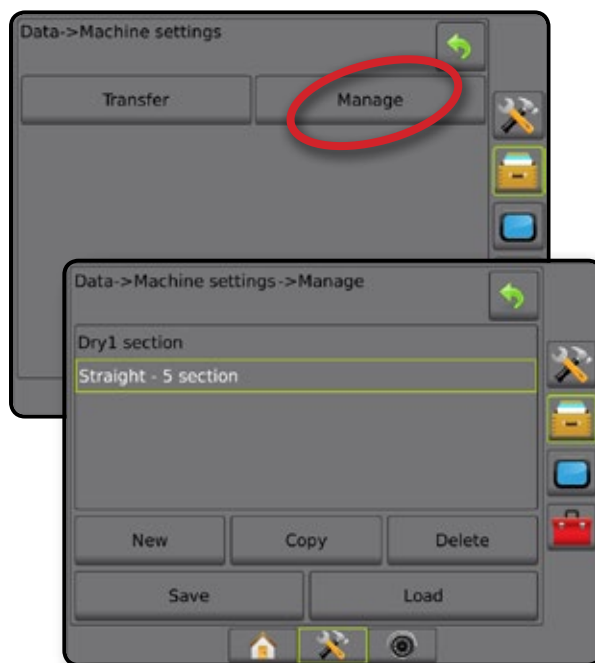

1. Paspauskite apatinį skirtuką SISTEMOS SĄRANKA .
2. Paspauskite šoninį skirtuką PULTAS .
3. Galimi pasirinkimai:
 - ▶ Apie – naudojama sistemos programinės įrangos versijai bei prie CAN magistralės prijungtų modulių programinės įrangos versijoms parodyti
 - ▶ Ekranas – naudojama spalvų schemai ir LCD ryškumui konfigūruoti, ekrano nuotraukos prieinamumui nustatyti ir jutikliniam ekranui kalibruoti
 - ▶ Kultūrinis – naudojama vienetų, kalbos ir laiko juostos nuostatomis konfigūruoti
 - ▶ Garsumas – naudojama garsiakalbio garso lygiui reguliuoti
 - ▶ Demonstracinis GNSS – naudojama imituotų GNSS duomenų atkūrimui paleisti
 - ▶ Funkcijos atrakinimas – naudojama išplėstinėms funkcijoms atrakinti



Figure 4-35: Pulto parinktys



Apie

Ekране „Apie / Įrašyti“ rodoma sistemos programinės įrangos versija bei prie CAN magistralės prijungtų modulių programinės įrangos versijos.

Kad būtų lengviau pašalinti nesklaidumus lauke, galutinis naudotojas gali naudotis Įrašymo mygtuku, kad atsisiųstų tekstinį failą su esamos programinės įrangos informacija į USB diską, o po to el. paštu nusiųstų tą failą paramos personalui.

1. Paspauskite šoninį skirtuką PULTAS .
2. Paspauskite **Apie**.
3. Galimi pasirinkimai:
 - ▶ Pamatysite šią informaciją: įrenginio serijos numerį, programinės įrangos versiją ir prijungtus modulius
 - ▶ Kai prie pulto prijungtas USB diskas, paspauskite **Įrašyti**, kad įrašytumėte „Apie“ informaciją į USB diską. Įrašymą patvirtins įrašyta į USB diską versijos informacija.
4. Norėdami grįžti į pagrindinį Pulto nuostatų ekraną, paspauskite GRĮŽIMO rodyklę  arba šoninį skirtuką PULTAS .

*PASTABA. Parinktis **Įrašyti** yra neprieinama pasirinkti (neveiksni), kol USB diskas nėra tinkamai prijungtas.*

Figure 4-36: Apie parinktys

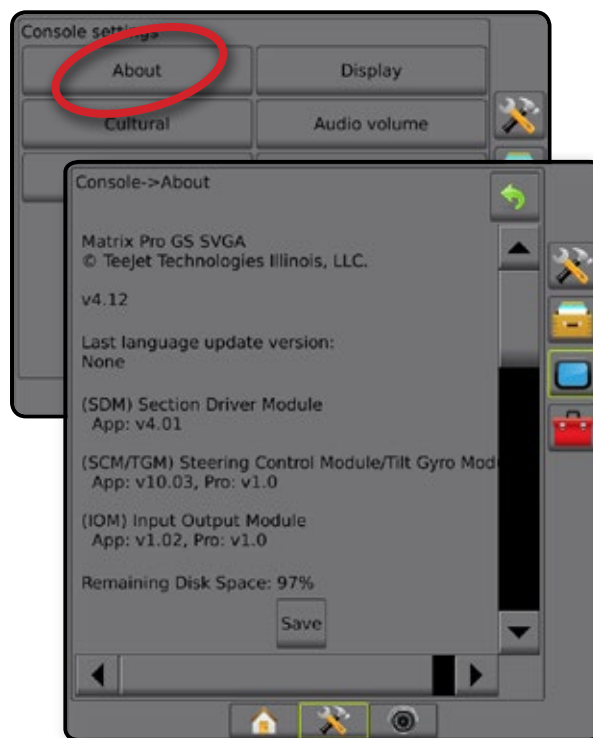

Ekranas

Ekranas parinktis naudojama spalvų schemai ir LCD ryškumui konfigūruoti, ekrano nuotraukos prieinamumui nustatyti ir jutikliniam ekranui kalibruoti.



1. Paspauskite šoninį skirtuką PULTAS .
2. Paspauskite **Ekranas**.
3. Galimi pasirinkimai:
 - ▶ Spalvų schema – naudojama lengviausiai įžiūrimai spalvų schemai pasirinkti
 - ▶ LCD ryškumas – naudojama pulto ekrano ryškumui reguliuoti
 - ▶ Ekrano nuotrauka – naudojama ekrano nuotraukoms įrašyti į USB diską
 - ▶ Ekrano kalibravimas – naudojama jutikliniam ekranui kalibruoti
4. Norėdami grįžti į pagrindinį Pulto nuostatų ekraną, paspauskite GRĮŽIMO rodyklę  arba šoninį skirtuką PULTAS .

Figure 4-37: Rodymo parinktys



Kultūrinis

Kultūrinis yra naudojama vienetų, kalbos ir laiko juostos nuostatoms konfigūruoti.



1. Paspauskite šoninį skirtuką PULTAS .
2. Paspauskite **Kultūrinis**.
3. Galimi pasirinkimai:
 - ▶ Vienetai – naudojama sistemos vienetams apibrėžti
 - ▶ Kalba – naudojama sistemos kalbai apibrėžti
 - ▶ Laiko juosta – naudojama vietos laiko juostai nustatyti
4. Norėdami grįžti į pagrindinį Pulto nuostatų ekraną, paspauskite GRĮŽIMO rodyklę  arba šoninį skirtuką PULTAS .

Figure 4-38: Kultūrinės parinktys



Garsumas

Garsumo funkcija naudojama garsiakalbio garso lygiui reguliuoti.





1. Paspauskite šoninį skirtuką PULTAS .
2. Paspauskite **Garsumas**.
3. Paspauskite:
 - ▶ Rodyklė AUKŠTYN  skirta pagarsinti
 - ▶ Rodyklė ŽEMYN  skirta patildyti
4. Norėdami grįžti į pagrindinį Pulto nuostatų ekraną, paspauskite GRĮŽIMO rodyklę  arba šoninį skirtuką PULTAS .



Figure 4-39: Garsumo parinktys



Demonstracinis GNSS

Demonstracinis GNSS naudojamas pradėti leisti imituojamą GNSS signalą.

[SPĖJIMAS! Ši priemonė išjungs gaunamus GNSS padėties duomenis ir pradės leisti imituotus duomenis. Norint atkurti faktinį GNSS, pultą reikia paleisti iš naujo.]

1. Paspauskite šoninį skirtuką PULTAS .
2. Paspauskite **Demonstracinis GNSS**.
3. Paspauskite **Pradėti**.
4. Norėdami grįžti į pagrindinį Pulto nuostatų ekraną, paspauskite GRĮŽIMO rodyklę  arba šoninį skirtuką PULTAS .

PASTABA. Norint atkurti faktinį GNSS, pultą reikia paleisti iš naujo.

Figure 4-40: Demonstracinis GNSS

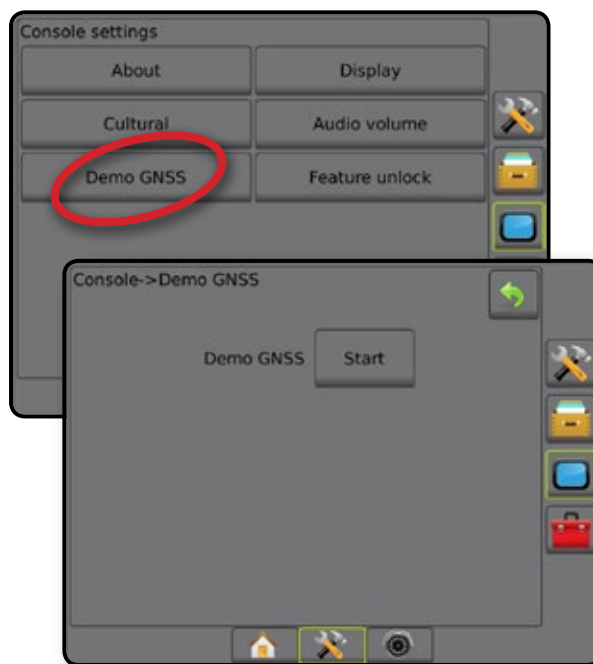

Paleisti demonstracinį GNSS iš naujo

Demonstracinį GNSS galima paleisti iš naujo.



1. Paspauskite šoninį skirtuką PULTAS .
2. Paspauskite **Demonstracinis GNSS**.
3. Paspauskite **Paleisti iš naujo**.
4. Norėdami grįžti į pagrindinį Pulto nuostatų ekraną, paspauskite GRĮŽIMO rodyklę  arba šoninį skirtuką PULTAS .

Figure 4-41: Paleisti demonstracinį GNSS iš naujo



Funkcijos atrakinimas

Funkcijos atrakinimas naudojamas išplėstinėms funkcijoms atrakinti.

PASTABA. Kiekvienas pultas turi unikalų atrakinimo kodą. Kreipkitės į „TeeJet Technologies“ klientų aptarnavimo skyrių. Atrakinta funkcija lieka atrakinta, nebent pultas yra nustatomas iš naujo.



1. Paspauskite šoninį skirtuką PULTAS .
2. Paspauskite **Funkcijos atrakinimas**.
3. Paspauskite užrakintos funkcijos mygtuką :
 - ▶ „BoomPilot“ purkštuvui – pateikiamos purkštuvu programos parinktys, naudojant su suderinamu purkštuvu padargu
 - ▶ Trečiosios šalies normos valdymas – pateikiamos normos valdymo parinktys, kai naudojama su suderinamu trečiosios šalies normos valdikliu
4. Įveskite atrakinimo kodą.
5. Paleiskite pultą iš naujo.

Figure 4-42: Funkcija atrakinta



PRIEMONĖS

Priemonių funkcija naudojama programinės įrangos naujiniams į sistemos įrenginius įkelti ir įvairiems skaičiavimams su įprastu skaičiuokliu arba vienetų keitikliu atlikti.



1. Paspauskite apatinį skirtuką SISTEMOS SĄRANKA .
2. Paspauskite šoninį skirtuką PRIEMONĖS .
3. Galimi pasirinkimai:
 - ▶ Įkelti programinę įrangą – naudojama programinės įrangos naujiniams įkelti iš USB disko į sistemos įrenginius.
 - ▶ Priedai – patenkama į Skaičiuoklį ir Vienetų keitiklį

Figure 4-43: Priemonių parinktys



Įkėlimo programinė įranga

Ekranas „Įkelti programinę įrangą“ naudojamas programinės įrangos naujiniams įkelti iš USB disko į sistemos įrenginius.

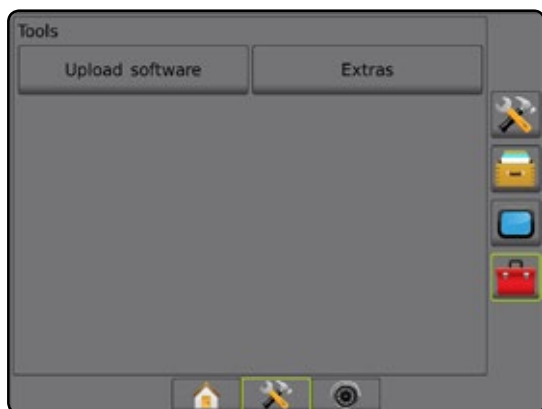
PASTABA. Šios funkcijos prieinamumas priklauso nuo programinės įrangos versijos.





1. Paspauskite šoninį skirtuką PRIEMONĖS .
2. Paspauskite **Įkelti programinę įrangą**.
3. Prie pulto prijunkite USB diską, kuriame yra programinės įrangos naujiniai.
4. Paspauskite mygtuką ŽEMYN  prie „Įrenginys“ ir pasirinkite įrenginį, kurio programinė įranga bus atnaujinta:
5. Paspauskite mygtuką ŽEMYN  prie „Programinė įranga“ ir pasirinkite programinės įrangos naujinį, kuris bus įkeltas į įrenginį.
6. Paspauskite **Pradėti įkėlimą**.
7. Kai nurodoma, paspauskite **GERAI**.
8. Norėdami grįžti į Priemonių ekraną, paspauskite GRĮŽIMO rodyklę , o norėdami grįžti į pagrindinį Pulto nuostatų ekraną, paspauskite šoninį skirtuką PULTAS .

Figure 4-44: Įkėlimo programinė įranga



Priedai

1. Paspauskite šoninį skirtuką PRIEMONĖS .
2. Paspauskite **Priedai**.
3. Galimi pasirinkimai:
 - ▶ Skaičiuoklis – naudojamas matematiniais skaičiavimams atlikti
 - ▶ Vienetų keitiklis – naudojamas ploto, ilgio, tūrio, slėgio, masės, temperatūros arba kampo vienetams perskaičiuoti

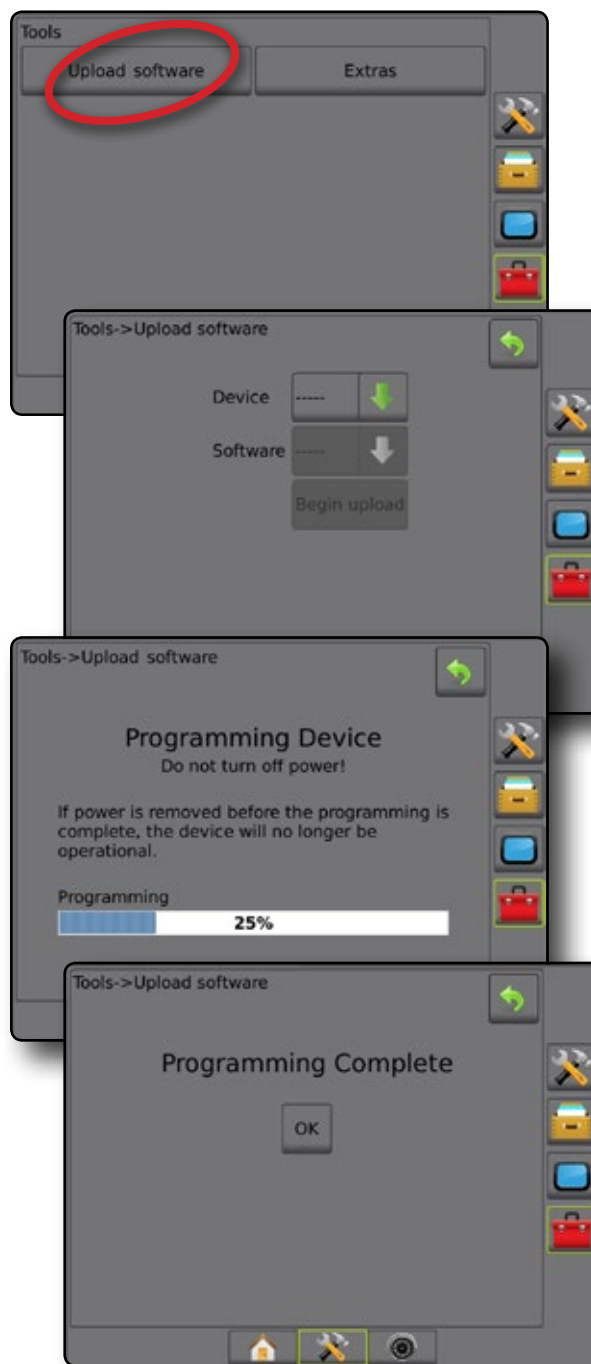
Figure 4-45: Skaičiuoklis

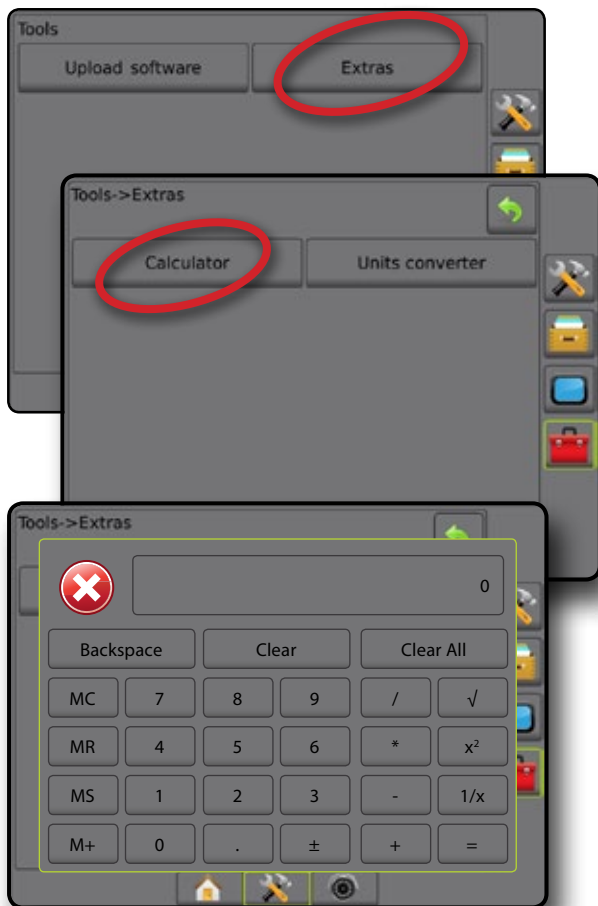
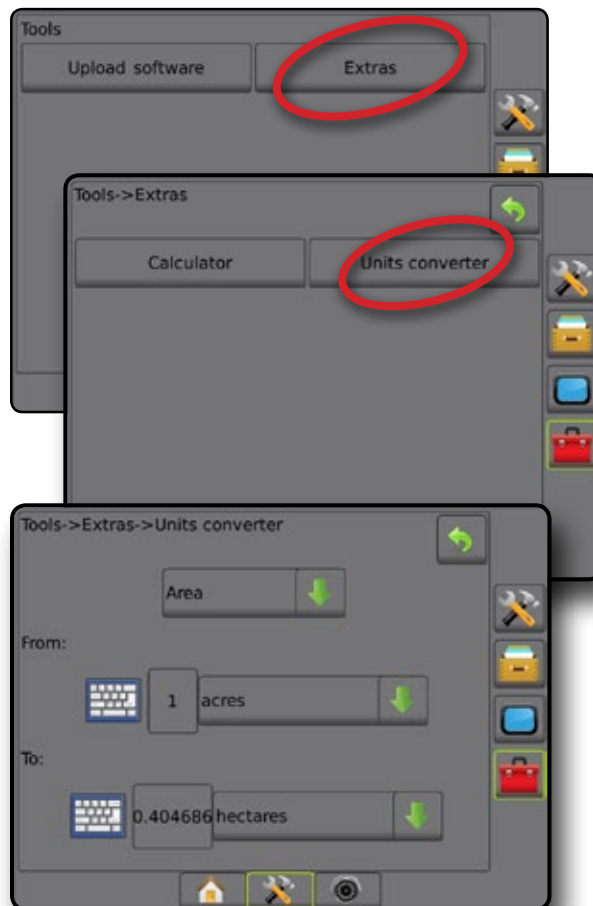

Figure 4-46: Vienetų keitiklis



5 SKYRIUS. GNSS IMTUVO KONFIGŪRACIJA

GNSS imtuvo konfigūracija naudojama GNSS tipui, GNSS prievadui, PRN ir kitiems GNSS parametrų konfigūruoti bei GNSS būsenos informacijai peržiūrėti.

GNSS imtuvo konfigūracija

PASTABA. Šios nuostatos būtinos normos valdymo funkcijai, rankiniam / automatiniam vairavimui, pakreipimo jutikliui veikti ir padargui tinkamai veikti.

1. Paspauskite šoninį skirtuką KONFIGŪRACIJA .
2. Paspauskite **GNSS imtuvo konfigūracija**.
3. Galimi pasirinkimai:
 - ▶ GNSS tipas – nustatoma, kad būtų priimamos GNSS šaltinio transliacijos: GPS, GLONASS arba SBAS (su reikalaujama DGPS arba be jo).
 - ▶ GNSS prievadas – nustatomas GNSS ryšio prievadas: Vidinis arba išorinis
 - ▶ GNSS būsenos informacija – rodoma dabartinės GNSS būsenos informacija: GGA / VTG (duomenų dažniai), Palydovų skaičius, HDOP, PRN, GGA kokybė, Imtuvas, Imtuvo versija, UTM zona ir pataisos modelis
 - ▶ Programa – galima tiesiogiai programuoti GNSS imtuvą, naudojant komandų eilutės sąsają. Šią funkciją turėtų naudoti tik „TeeJet“ technikai. Jei naudojate – patys prisiimate riziką!
 - ▶ PRN – pasirenkamas kitas SBAS PRN, kuris pateiks GNSS diferencialinio ištaisymo duomenis. Kad PRN būtų parenkamas automatiškai, nustatykite **Automatinis**.
 - ▶ Kitas PRN – kai PRN neautomatinis, kitas alternatyvus SBAS PRN pateiks kitą GNSS diferencialinio ištaisymo duomenų rinkinį



4. Norėdami grįžti į pagrindinį Konfigūracijos ekraną, paspauskite GRĮŽIMO rodyklę  arba šoninį skirtuką KONFIGŪRACIJA .

Figure 5-1: GNSS parinktys



GNSS tipas

Be GPS signalų, GNSS tipą galima nustatyti, kad priimtų GNSS sustiprinimo signalus: tik diferenciškai ištaisytas SBAS šaltinio transliacijos, netaisytas GLONASS šaltinio transliacijos arba abiejų tipų signalus. Gali reikėti ir DGPS šaltinio transliacijų.

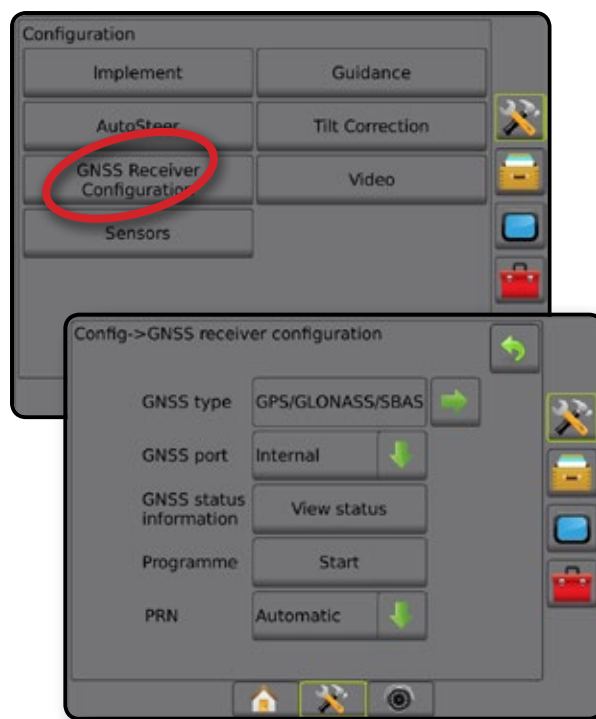

1. Kad pamatytumėte parinkčių sąrašą, paspauskite KITO PUSLAPIO rodyklę .
2. Pasirinkite:
 - ▶ GPS – netaisyti signalai iš GPS sistemos
PASTABA. GPS visuomet pasirinkta.
 - ▶ GLONASS – prideda netaisytus signalus iš GLONASS sistemos
 - ▶ SBAS (pvz., EGNOS, GAGAN, MSAS, SDCM, WAAS) – prideda diferenciškai ištaisytus signalus iš SBAS sistemos
 - ▶ Būtina DGPS – prideda diferenciškai ištaisytus GPS signalus (SBAS taip pat turi būti pasirinkta)
PASTABA. Pultas neleis valdyti būtino DGPS režimu, jeigu nebus pataisyto DGPS signalo.
3. Išeikite iš šio ekrano, kad pradėtumėte inicijuoti GNSS imtuvą. Tai užtrunka maždaug minutę ir pultas tuo metu nereaguoja.

Figure 5-2: GNSS tipas

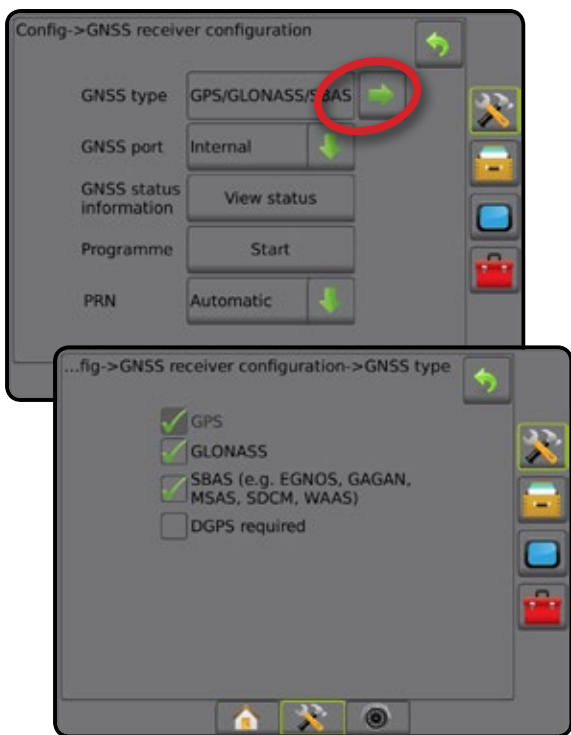

GNSS prievadas

COM prievadą galima nustatyti kaip „Vidinį“ ir naudoti vidinį GNSS imtuvą bei perduoti signalą, arba kaip „Išorinį“ ir gauti išorinius GNSS duomenis.

1. Kad pamatytumėte parinkčių sąrašą, paspauskite rodyklę ŽEMYN .
2. Pasirinkite:
 - ▶ Vidinis – naudojamas vidinis GNSS ir siunčiama
 - ▶ Išorinis – priimami išoriniai GNSS duomenys

PASTABA. Norint dirbti su tokiais signalais kaip „OmniSTAR HP/XP“ arba RTK reikia, kad GNSS prievadas būtų nustatytas į parinktį „Išorinis“.

Figure 5-3: GNSS prievadas

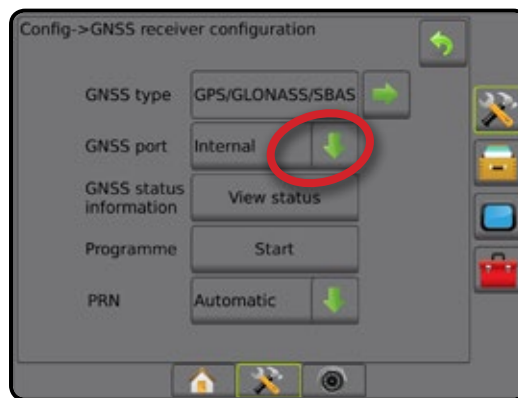

Minimalūs išorinio imtuvo konfigūracijos reikalavimai

Kad „Matrix Pro GS“ prisijungtų ir veiktų su išoriniu GNSS imtuvu, būtina nustatyti šiuos minimalius konfigūracijos parametrus:

Nuoseklojo prievado nuostatos

Sparta bodais:	19 200
Duomenų bitai:	8
Lyginumas:	Jokio
Sustabdymo bitai:	1

Nuoseklojo prievado jungties reikalavimai

Kištukinis 9 kontaktų RS-232 nuoseklusis kabelis

PASTABA. Atsižvelgiant į imtuvo išvadų išdėstymą, gali prireikti nulinio modemo adapterio.

NMEA eilutės

GGA	5 Hz
Papildomas VTG	5 Hz, 2 Hz, išjungta
ZDA	0,2 Hz

GNSS būsenos informacija

GNSS būsenos informacijos funkcija parodo dabartinės GNSS būsenos informacijos momentinę nuotrauką.

1. Paspauskite **Peržiūrėti būseną**.
2. Rodomi šie duomenys:
 - ◀ GGA / VTG duomenų sparta – GNSS padėčių skaičius per sekundę.
 - ◀ Palydovų skaičius – matomų GNSS palydovų skaičius (DGPS reikia bent keturių)
 - ◀ HDOP – palydovų geometrinio stiprumo matas horizontaliojoje plokštumoje. Geriausia, jei HDOP vertė yra mažesnė nei 2.
 - ◀ PRN – esamo DGPS palydovo ID
 - ◀ GGA kokybė – esamos GNSS signalo kokybės indikatorius (žr. GGA reikalavimų lentelę)
 - ◀ Imtuvas – esamas imtuvo indikatorius
 - ◀ Imtuvo versija – imtuve įdiegtos programinės įrangos versija
 - ◀ UTM zona – esama zona (žr. šios instrukcijos skyrių „UTM koordinatės ir zonos“)
 - ◀ Modelis – galimi pataisos modeliai, skirti naudoti su esama imtuvo konfigūracija
3. Norėdami grįžti į GNSS imtuvo konfigūracijos ekraną, paspauskite **GERAI**.

PASTABA. Jeigu GNSS negalima, visos įvestys bus „Negaliojančios“.

Figure 5-4: GNSS būsenos informacija

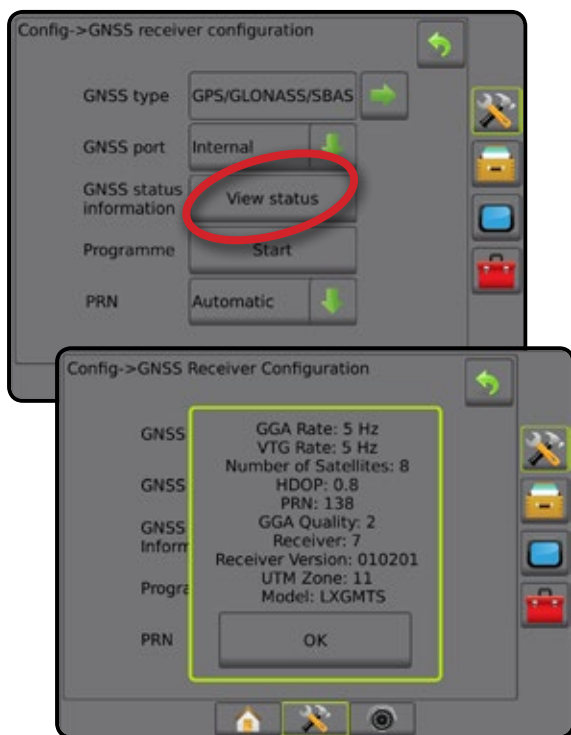

GNSS būsenos informacija valdymo ekranuose

GNSS būsenos ekrane rodoma informacija apie esamą GNSS būseną, įskaitant duomenų spartą, matomų palydovų skaičių, HDOP ir PRN būseną, imtuvą ir versiją, palydovų kokybę ir ID bei UTM zoną.

1. Paspauskite GNSS BŪSENOS piktogramą :

Figure 5-5: GNSS būsenos informacija valdymo ekranuose



GGA reikalavimai

Dirbti su įvairių tipų signalais būtina GGA kokybė gali būti skirtinga. Reikalavimus žr. tolesnėje lentelėje.

Operatorius	Indikatorius	Tikslumas
Tik GPS	1	< 3 m
WAAS / EGNOS / „Beacon“	2	< 1 m
RTK	4	4 cm
„OmniSTAR“ HP / XP	5	10 cm
„Glide“ / „ClearPath“	9	< 1 m

Programa

Programa leidžia tiesiogiai programuoti GNSS imtuvą, naudojant komandų eilutės sąsają. Šią funkciją turėtų naudoti tik „TeeJet“ technikai. Jei naudojate – patys prisiimate riziką!

1. Paspauskite **Pradėti**.
2. Pakoreguokite programą pagal poreikius.

Figure 5-6: Programuojamas imtuvas



PRN

PRN funkcija pasirenkamas SBAS PRN, kuris pateiks GNSS diferencialinio ištaisymo duomenis.

1. Kad pamatytumėte parinkčių sąrašą, paspauskite rodyklę ŽEMYN ↓.
2. Pasirinkite:
 - ▶ Automatinis – automatinis PRN parinkimas
 - ▶ Numeris – kreipkitės į savo vietos atstovą, kad nurodytų jūsų darbo vietai skirtą numerį

Figure 5-7: PRN

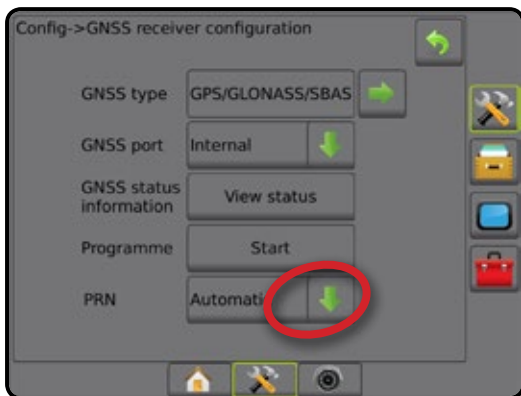

Kitas PRN

Kai PRN neautomatinis, kitas alternatyvus SBAS PRN pateiks kitą GNSS diferencialinio ištaisymo duomenų rinkinį.

1. Kad pamatytumėte parinkčių sąrašą, paspauskite rodyklę ŽEMYN ↓.
2. Pasirinkite:
 - ▶ Nėra – nėra kito PRN numerio
 - ▶ Numeris – kreipkitės į savo vietos atstovą, kad nurodytų jūsų darbo vietai skirtą numerį

Figure 5-8: Kitas PRN

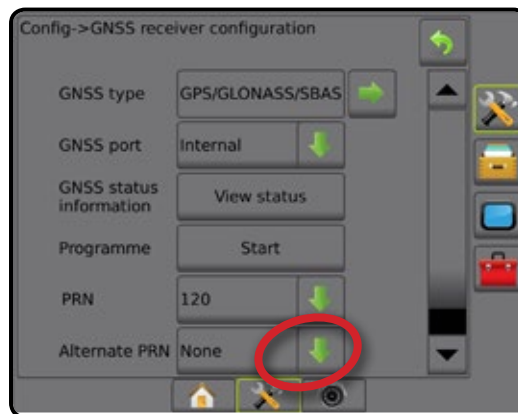

PRN nerodomas

PRN parinktys galimos tik tada, kai pasirinktas SBAS GNSS tipas.

Figure 5-9: PRN nerodomas



GNSS žodynėlis

Komercinių palydovų operatorius:

Dar vienas įprastas DGPS signalų šaltinis. Iš šių pagrindinių stočių gaunama klaidų ištaisymo informacija nusiunčiama į ryšių palydovą (atskirą nuo GPS palydovų) ir transliuojama naudotojui. Šių palydovinių ištaisymų aprėptis paprastai būna didesnė už bokštinių transliacijų (FM saitų) ir dėl naudotojo nuotolio nuo pagrindinės stoties imtuvų sistemos tikslumas sumažėja nedaug. Dauguma šios paslaugos operatorių už naudojimąsi reikalauja abonentinio mokesčio. Gerai žinomas operatorius yra „OmniSTAR®“.

CORS (nuolatinio veikimo atskaitinė stotis) / tinklo RTK:

Geografiniame regione (pvz., visoje valstijoje / šalyje) yra išdėstytos pagrindinės stotys, kurios centralizuotu kompiuteriu sujungtos į tinklą ir internetu transliuoja RTK ištaisymo duomenis. CORS tinklai gali būti valstybiniai arba privatūs ir jų signalas gali būti nemokamas arba teikiamas už metinį abonentinį mokestį. Prisijungusiam per CORS tinklą per mobilųjį ryšį galutiniam naudotojui nebereikia nuosavos pagrindinės stoties.

Diferencialinė GPS (DGPS):

Labiausiai paplitęs įprastų GPS klaidų taisymo būdas. DGPS pavyzdžiai: WAAS, EGNOS, „OmniSTAR®“ ir RTK.

EGNOS (Europos geostacionarinė navigacijos perdangos paslauga):

Palydovinė stiprinimo sistema (SBAS), kurią bendrai sukūrė Europos kosmoso agentūra (ESA), Europos Bendrija ir EUROCONTROL. Sistema nemokama ir teikia diferencialinio ištaisymo aprėptį Europos žemynui. EGNOS užtikrina 15–25 cm praeigų tikslumą ir +/- 1 m metinį tikslumą.

GLONASS (pasaulinė navigacijos palydovų sistema):

Rusijos vyriausybės sukurta ir valdoma pasaulinė navigacijos palydovų sistema. Ją sudaro maždaug 24 nuolat aplink Žemę besisukantys palydovai. Nors ankstyvieji GNSS imtuvai paprastai naudodavo tik GPS signalus, daugelis šiuolaikinių GNSS imtuvų gali naudoti tiek GPS, tiek GLONASS signalus, todėl padidėja galimų pasinaudoti palydovų skaičius.

GPS (pasaulinė padėties nustatymo sistema):

JAV gynybos ministerijos palaikomas palydovinės navigacijos tinklas. Jį sudaro maždaug 30 nuolat aplink Žemę besisukančių palydovų. Šiuo terminu taip pat nurodomas bet kuris įrenginys, kurio veikimas priklauso nuo navigacijos palydovų.

NTRIP (RTCM perdavimas tinklu per interneto protokolą):

Internetinė programa, kuri RTCM ištaisymo duomenis iš CORS stočių perduoda visiems, kurie turi interneto ryšį ir atitinkamus prisijungimo prie NTRIP serverio kredencialus. Prie interneto ir NTRIP serverio paprastai jungiamasi mobiliuoju saitū.

GPS dreifas:

Padėties poslinkis, kuris gali atsirasti dėl palydovų išsidėstymo pokyčių, dirbant netoli medžių ar kitų kliūčių, ir dėl palydovų laikrodžių klaidų. Kai reikia sumažinti GPS dreifo padarinius, lauke rekomenduojama naudoti RTK ištaisymą.

GNSS (pasaulinė navigacijos palydovų sistema):

Bendrasis terminas, reiškiantis keleto palydovų navigacijos sistemą, kurią imtuvas naudoja savo padėčiai apskaičiuoti. Šių sistemų pavyzdžiai: JAV sukurta GPS ir Rusijos GLONASS. Kitos dar kuriamos sistemos: Europos Sąjungos „Galileo“ ir Kinijos „Compass“. Naujos kartos GNSS imtuvai pritaikyti naudoti įvairius GNSS signalus (pvz., GPS ir GLONASS). Atsižvelgiant į palydovų skaičių ir norimą tikslumo lygį, sistemos funkcionalumą galima pagerinti turint galimybę naudotis didesniu palydovų skaičiumi.

RTK (kinematika realiuoju laiku):

Šiuo metu tai yra tiksliausia GPS ištaisymų sistema, naudojanti antžeminę atskaitos stotį, esančią palyginti arti GPS imtuvo. RTK gali užtikrinti centimetro tikslumą tarp praeigų, taip pat kasmetinės padėties pastovumą. RTK naudotojai gali turėti nuosavas pagrindines stotis, būti RTK tinklų abonentais arba naudotis CORS.

SBAS (palydovinė stiprinimo sistema):

Bendrasis terminas, reiškiantis bet kurią palydovinę diferencialinių ištaisymų sistemą. SBAS pavyzdžiai: WAAS Jungtinėse Amerikos Valstijose, EGNOS Europoje ir MSAS Japonijoje. Ateityje greičiausiai atsiras papildomų SBAS, aprėpiančių kitus pasaulio regionus.

WAAS (plačios zonos stiprinimo sistema):

Palydovinė ištaisymų paslauga, kurią teikia Federalinė aviacijos administracija (FAA). Ji yra nemokama ir aprėpia JAV bei tam tikras Kanados ir Meksikos dalis. WAAS užtikrina 15–25 cm praeigų tikslumą; tačiau metinis tikslumas yra maždaug +/- 1 m.

6 SKYRIUS. PADARGO SĄRANKA

Padargo sąranka skirta nustatyti įvairias nuostatas, susijusias su tiesiu režimu, purkštuvo režimu ir išskirstymo režimu.

Nuostatos priklausys nuo to, ar galimas sekcijų valdymas: „SmartCable“, Sekcijos vairuotojo modulis (SDM) arba Jungiklio funkcinis modulis (SFM).

PADARGO TIPAS

Padargo tipas reiškia apdorojimo būdą, kuris yra artimiausias jūsų sistemai.

- Tiesiu režimu – strėlės sekcijos yra be ilgio ir vienoje linijoje nustatyto atstumu nuo antenos
- Purkštuvo režimu – palei tiekimo diskus sukuriama virtuali linija, kurios atžvilgiu apdorojimo sekcijos ar sekcijų ilgis gali būti įvairus ir jos gali būti skirtingais atstumais nuo linijos (galimybė priklauso nuo konkrečios sistemoje esančios įrangos)
- Išskirstymo režimu – palei 1 sekciją sukuriama virtuali linija, kurios atžvilgiu apdorojimo sekcijos ar sekcijų ilgis yra nulinis ir kurios gali būti skirtingais atstumais nuo antenos (galimybė priklauso nuo konkrečios sistemoje esančios įrangos)

Figure 6-1: Padargo tipas – tiesus

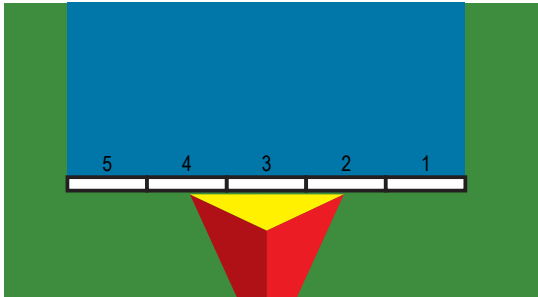

Figure 6-2: Padargo tipas – purkštuvas

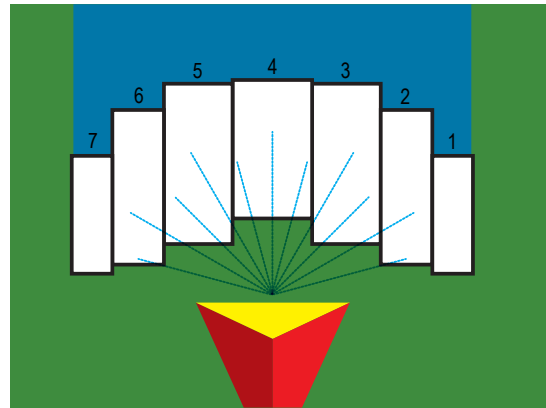
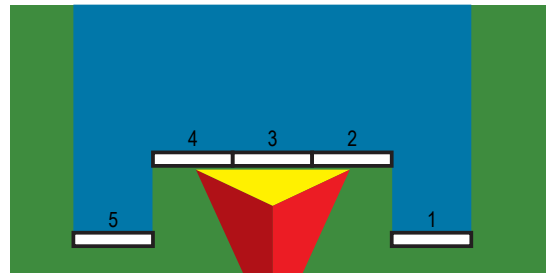

Figure 6-3: Padargo tipas – išskirstytas



Sekcijų numeriai

Sekcijos yra sunumeruotos iš kairės į dešinę, žiūrint mašinos priekinės eigos kryptimi.

Tiesiai

Strėlės sekcijos neturi ilgio ir vienoje linijoje nustatyto atstumu nuo antenos.

Viena sekcija

Sistemoje sekcijos valdymas negalimas.

1. Padargų ekrane pasirinkite padargo tipą **Tiesus**.
2. Padargo tipo puslapyje paspauskite KITO PUSLAPIO rodyklę →
3. Galimi pasirinkimai:
 - ▶ Linijos padargo nuokrypio kryptis ❶ – naudojama pasirinkti, ar transporto priemonei judant priekinės eigos kryptimi, padargas yra priešais, ar už GNSS antenos
 - ▶ Linijos padargo nuokrypio atstumas ❶ – naudojama nustatyti tiesinį atstumą nuo GNSS antenos iki padargo.
 - ▶ Šoninio padargo nuokrypio kryptis ❷ – naudojama pasirinkti šoninę kryptį nuo mašinos vidurinio linijos iki padargo vidurio, žiūrint mašinos priekinės eigos kryptimi
 - ▶ Šoninio padargo nuokrypio atstumas ❷ – naudojama nustatyti šoninį atstumą nuo mašinos vidurinio linijos iki padargo vidurio
4. Norėdami grįžti į Padargo ekraną, paspauskite GRĮŽIMO rodyklę ↶, o norėdami grįžti į pagrindinį Konfigūracijos ekraną – šoninį skirtuką KONFIGŪRACIJA 🛠️.

Figure 6-4: Viena sekcija

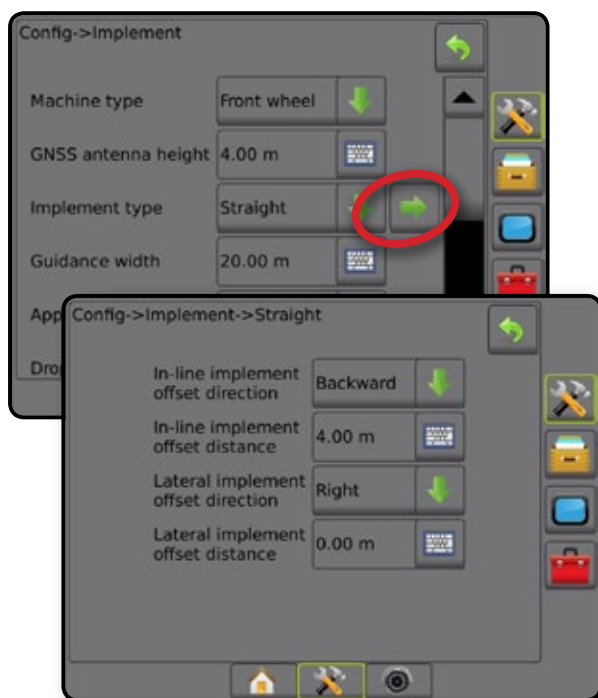
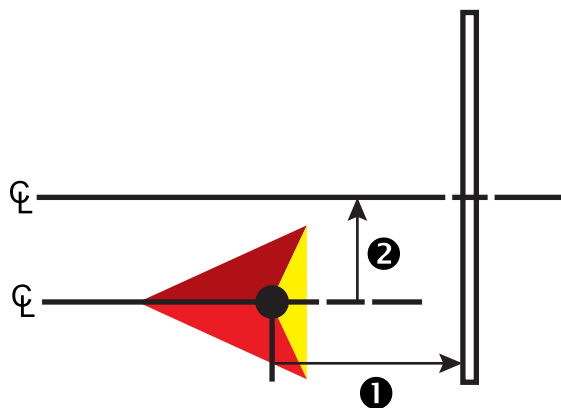

Figure 6-5: Nuokrypio kryptys ir atstumai



Kelios sekcijos

Sekcijų valdymas galimas („SmartCable“, Sekcijos vairuotojo modulis (SDM) arba Jungiklio funkcinis modulis (SFM) arba ISOBUS).

1. Padargų ekrane pasirinkite padargo tipą **Tiesus**.
2. Padargo tipo puslapyje paspauskite KITO PUSLAPIO rodyklę →
3. Galimi pasirinkimai:
 - ▶ Linijos padargo nuokrypio kryptis ❶ – naudojama pasirinkti, ar transporto priemonei judant priekinės eigos kryptimi, padargas yra priešais, ar už GNSS antenos
 - ▶ Linijos padargo nuokrypio atstumas ❶ – naudojama nustatyti tiesinį atstumą nuo GNSS antenos iki padargo.
 - ▶ Šoninio padargo nuokrypio kryptis ❷ – naudojama pasirinkti šoninę kryptį nuo mašinos vidurinio linijos iki padargo vidurio, žiūrint mašinos priekinės eigos kryptimi
 - ▶ Šoninio padargo nuokrypio atstumas ❷ – naudojama nustatyti šoninį atstumą nuo mašinos vidurinio linijos iki padargo vidurio
 - ▶ Persidengimas – naudojama leistinam persidengimo dydžiui nustatyti, naudojant automatinį strėlės sekcijų valdymą
 - ▶ Delsos įjungimo laikas – naudojama nustatyti laiką, kada įsijungs kiekviena sekcija, kai įvažiuojama į neapdorotą plotą
PASTABA. Jei apdorojimas įjungiamas per anksti, įvažiuojant į neapdorotą plotą, sumažinkite Delsos įjungimo laiką. Jei apdorojimas įjungiamas per vėlai, padidinkite Delsos įjungimo laiką.
 - ▶ Delsos išjungimo laikas – naudojama nustatyti laiką, kada išsijungs kiekviena sekcija, kai įvažiuojama į apdorotą plotą
PASTABA. Jei apdorojimas išjungiamas per anksti, įvažiuojant į neapdorotą plotą, sumažinkite Delsos išjungimo laiką. Jei apdorojimas išjungiamas per vėlai, padidinkite Delsos išjungimo laiką.
4. Norėdami grįžti į Padargo ekraną, paspauskite GRĮŽIMO rodyklę ↶, o norėdami grįžti į pagrindinį Konfigūracijos ekraną – šoninį skirtuką KONFIGŪRACIJA 🛠️.

Figure 6-6: Kelios sekcijos

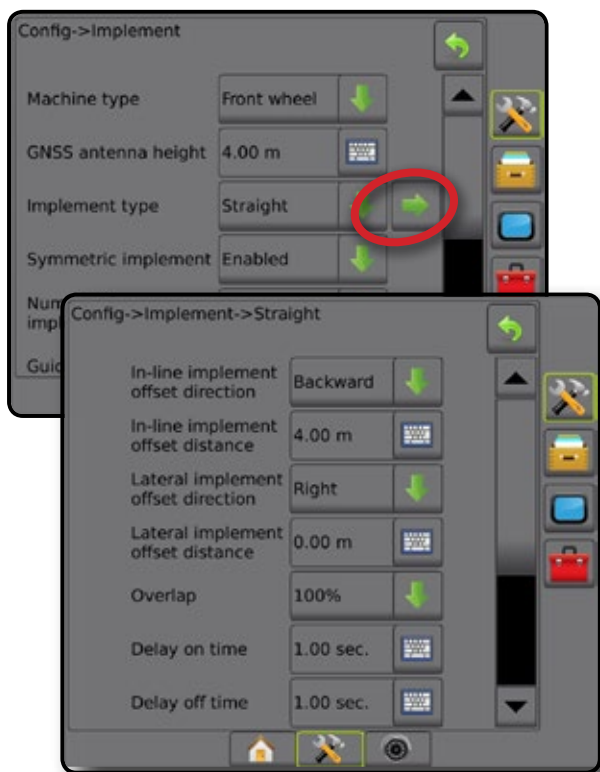

Figure 6-8: Persidengimas

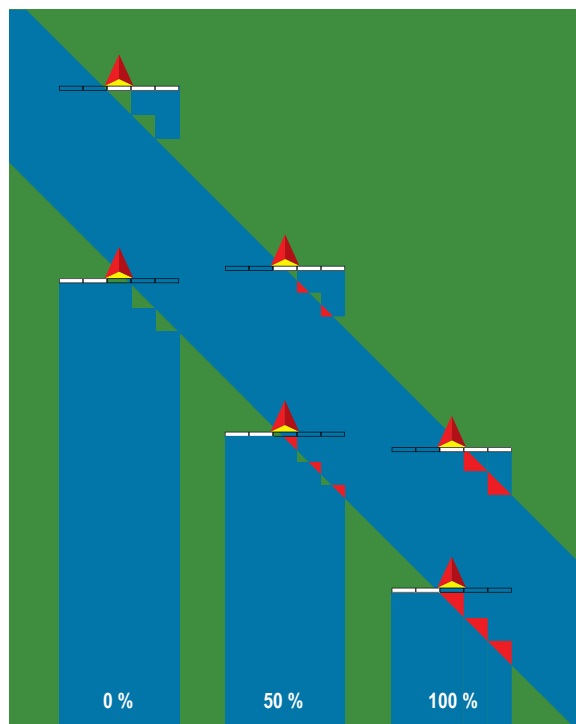
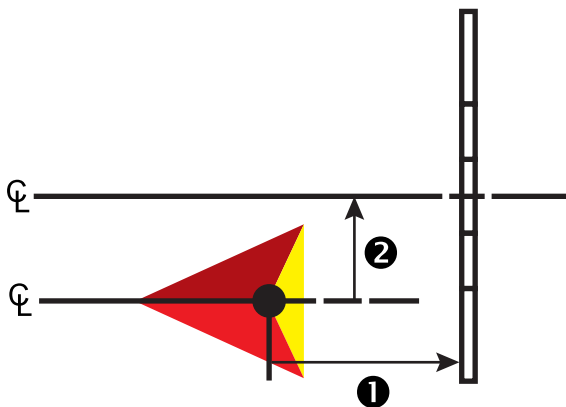

Figure 6-7: Nuokrypio kryptys ir atstumai



Purkštuvas – „TeeJet“

Palei tiekimo diskus sukuriama virtuali linija, kurios atžvilgiu apdorojimo sekcijos ar sekcijų ilgis gali būti įvairūs ir sekcijos gali būti skirtingais atstumais nuo linijos (galimybė priklauso nuo konkrečios sistemoje esančios įrangos).

Viena sekcija

Sistemoje sekcijos valdymas negalimas.

1. Padargų ekrane pasirinkite padargų tipą **Purkštuvas**.
2. Padargų tipo puslapyje paspauskite KITO PUSLAPIO rodyklę ➡.
3. Galimi pasirinkimai:
 - ▶ Sąrankos tipas – naudojama purkštovo tipui „TeeJet“ pasirinkti
 - ▶ Atstumas nuo antenos iki diskų ① – naudojama nustatyti atstumą nuo GNSS antenos iki diskų arba dispersinio mechanizmo
 - ▶ Šoninio padargų nuokrypio kryptis ② – naudojama pasirinkti šoninę kryptį nuo mašinos vidurinio linijos iki padargų vidurio, žiūrint mašinos priekinės eigos kryptimi
 - ▶ Šoninio padargų nuokrypio atstumas ② – naudojama nustatyti šoninį atstumą nuo mašinos vidurinio linijos iki padargų vidurio
 - ▶ Purškimo nuokrypio atstumas ③ – naudojama nustatyti atstumą tarp diskų arba dispersinio mechanizmo, taip pat kur sekcijoje gaminyje pradžioje paliečia žemės paviršių
 - ▶ Purškimo ilgis ④ – naudojama apdorojimo sekcijoje ilgį nustatyti
4. Norėdami grįžti į Padargų ekraną, paspauskite GRĮŽIMO rodyklę ↶, o norėdami grįžti į pagrindinį Konfigūracijos ekraną – šoninį skirtuką KONFIGŪRACIJA 🛠️.

Figure 6-9: Viena sekcija

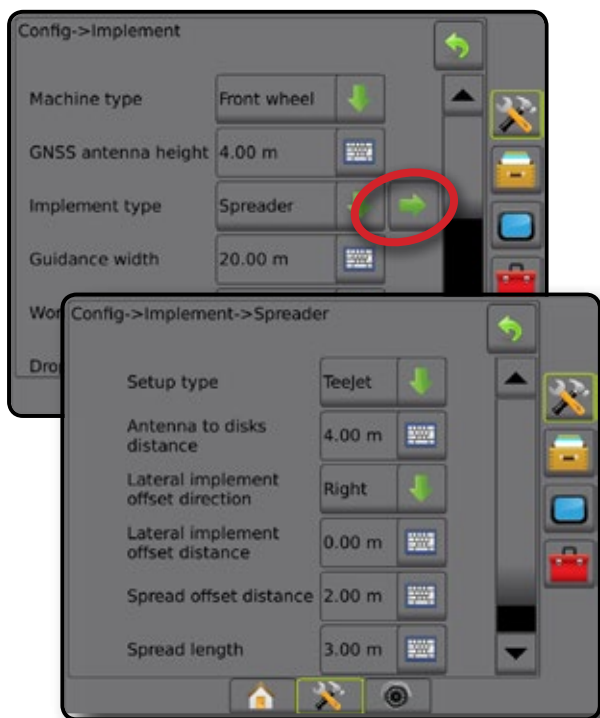

Figure 6-10: Atstumas ir ilgis

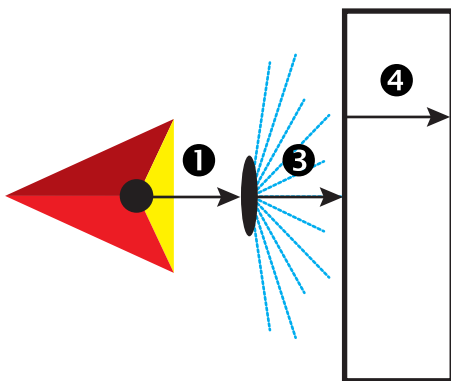
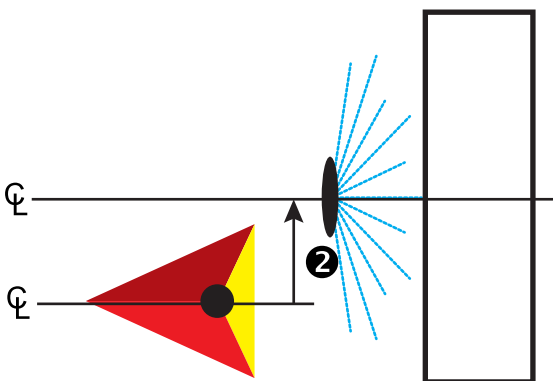

Figure 6-11: Šoninio nuokrypio kryptis ir atstumas



Kelios sekcijos

Sekcijų valdymas galimas („SmartCable“, Sekcijos vairuotojo modulis (SDM) arba Jungiklio funkcinis modulis (SFM) arba ISOBUS).

1. Padargų ekrane pasirinkite padargo tipą **Purkštuvas**.
2. Padargo tipo puslapyje paspauskite KITO PUSLAPIO rodyklę →
3. Galimi pasirinkimai:
 - ▶ Sąrankos tipas – naudojama purkštuvo tipui „TeeJet“ pasirinkti
 - ▶ Atstumas nuo antenos iki diskų ① – naudojama nustatyti atstumą nuo GNSS antenos iki diskų arba dispersinio mechanizmo
 - ▶ Šoninio padargo nuokrypio kryptis ② – naudojama pasirinkti šoninę kryptį nuo mašinos vidurinio linijos iki padargo vidurio, žiūrint mašinos priekinės eigos kryptimi
 - ▶ Šoninio padargo nuokrypio atstumas ② – naudojama nustatyti šoninį atstumą nuo mašinos vidurinio linijos iki padargo vidurio
 - ▶ Persidengimas – naudojama leistinam persidengimo dydžiui nustatyti, naudojant automatinį strėlės sekcijų valdymą
 - ▶ Delsos įjungimo laikas – naudojama nustatyti laiką, kada įsijungs kiekviena sekcija, kai įvažiuojama į neapdorotą plotą
PASTABA. Jei apdorojimas įjungiamas per anksti, įvažiuojant į neapdorotą plotą, sumažinkite Delsos įjungimo laiką. Jei apdorojimas įjungiamas per vėlai, padidinkite Delsos įjungimo laiką.
 - ▶ Delsos išjungimo laikas – naudojama nustatyti laiką, kada išsijungs kiekviena sekcija, kai įvažiuojama į apdorotą plotą
PASTABA. Jei apdorojimas išjungiamas per anksti, įvažiuojant į neapdorotą plotą, sumažinkite Delsos išjungimo laiką. Jei apdorojimas išjungiamas per vėlai, padidinkite Delsos išjungimo laiką.
 - ▶ Purškimo nuokrypio atstumas ③ – naudojama nustatyti atstumą tarp diskų arba dispersinio mechanizmo, taip pat kur gaminy 1 sekcijoje pradžioje paliečia žemės paviršiu.
 - ▶ Sekcijų nuokrypiai ④ – naudojama nustatyti nuokrypio atstumą nuo 1 sekcijos (Purškimo nuokrypio linijos) iki kiekvienos sekcijos priekinio krašto. 1 sekcijos vertė visada lygi 0. Visų kitų sekcijų atstumai gali būti skirtingi.
 - ▶ Sekcijų ilgis ⑤ – naudojama apdorojimo kiekvienoje sekcijoje ilgiui nustatyti. Kiekvienos sekcijos ilgis gali būti skirtingas.
PASTABA. Sekcijos yra sunumeruotos iš kairės į dešinę, žiūrint mašinos priekinės eigos kryptimi.
4. Norėdami grįžti į Padargo ekraną, paspauskite GRĮŽIMO rodyklę ↶, o norėdami grįžti į pagrindinį Konfigūracijos ekraną – šoninį skirtuką KONFIGŪRACIJA 🛠️.

Figure 6-12: Kelios sekcijos

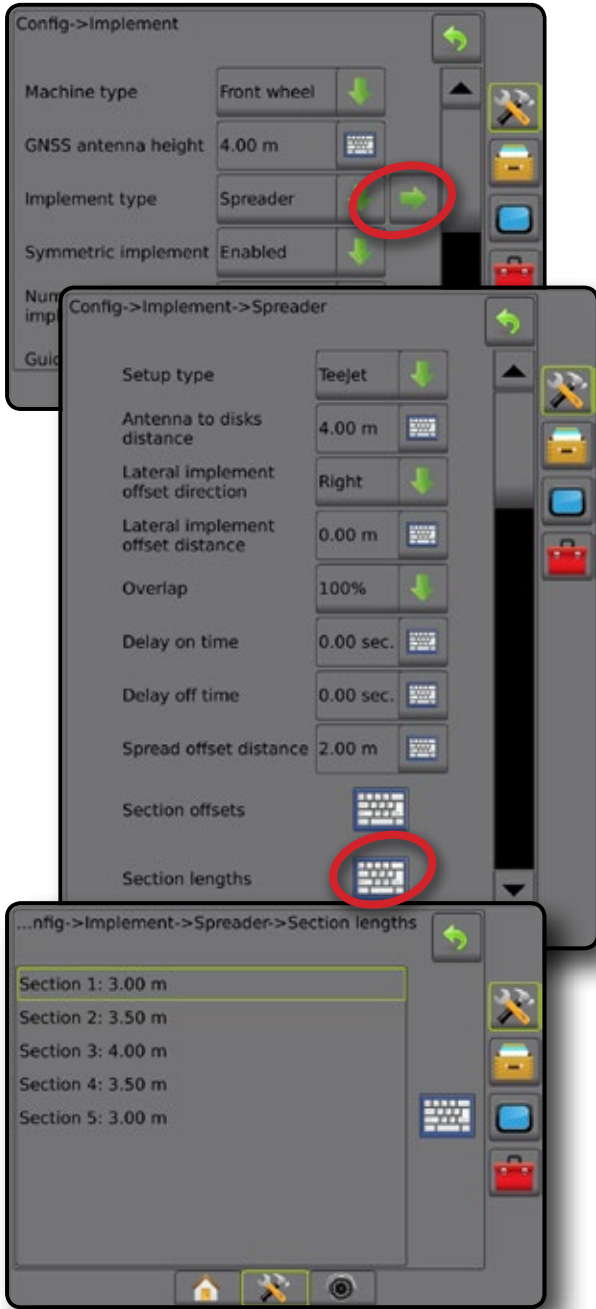

Figure 6-13: Atstumas ir ilgis

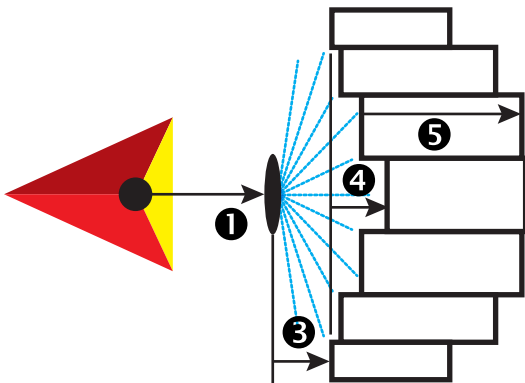

Figure 6-14: Šoninio nuokrypio kryptis ir atstumas

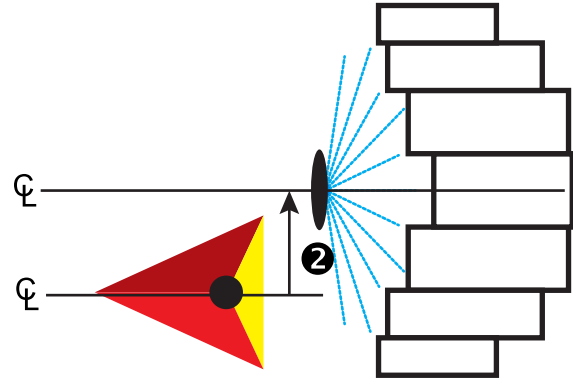
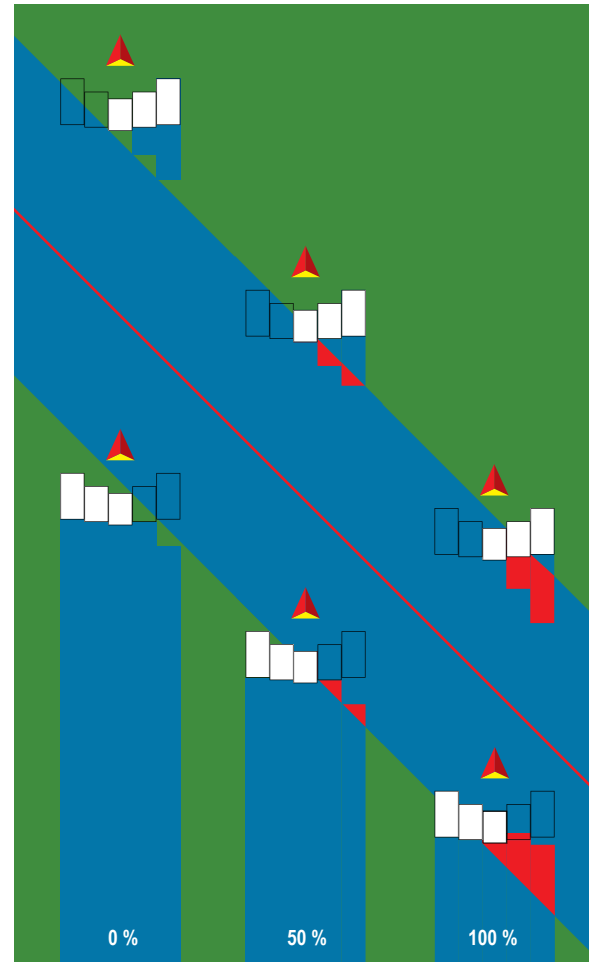

Figure 6-15: Persidengimas



Purkštuvus – OEM

Palei tiekimo diskus sukuriama virtuali linija, kurios atžvilgiu apdoravimo sekcijos ar sekcijų ilgis gali būti įvairūs ir sekcijos gali būti skirtingais atstumais nuo linijos.

Viena sekcija

Sistemoje sekcijos valdymas negalimas.

1. Padargų ekrane pasirinkite padargo tipą **Purkštuvus**.
2. Padargo tipo puslapyje paspauskite KITO PUSLAPIO rodyklę ➡
3. Galimi pasirinkimai:
 - ▶ Sąrankos tipas – naudojama purkštuvo tipui **OEM** pasirinkti
 - ▶ Atstumas nuo antenos iki diskų – naudojama nustatyti atstumą nuo GNSS antenos iki diskų arba dispersinio mechanizmo
 - ▶ Šoninio padargo nuokrypio kryptis – naudojama pasirinkti šoninę kryptį nuo mašinos vidurinio linijos iki padargo vidurio, žiūrint mašinos priekinės eigos kryptimi
 - ▶ Šoninio padargo nuokrypio atstumas – naudojama nustatyti šoninį atstumą nuo mašinos vidurinio linijos iki padargo vidurio
 - ▶ Pradžios atstumas – naudojama nustatyti atstumą, kai išvažiuojama iš apdoroto ploto (teiraukitės purkštuvo gamintojo)
 - ▶ Sustabdymo atstumas – naudojama nustatyti atstumą, kai įvažiuojama į apdorotą plotą (teiraukitės purkštuvo gamintojo)
PASTABA. Pradžios ir sustabdymo atstumų teiraukitės purkštuvo gamintojo.
4. Norėdami grįžti į Padargo ekraną, paspauskite GRĮŽIMO rodyklę ↶, o norėdami grįžti į pagrindinį Konfigūracijos ekraną – šoninį skirtuką KONFIGŪRACIJA 🛠️.

Figure 6-16: Viena sekcija

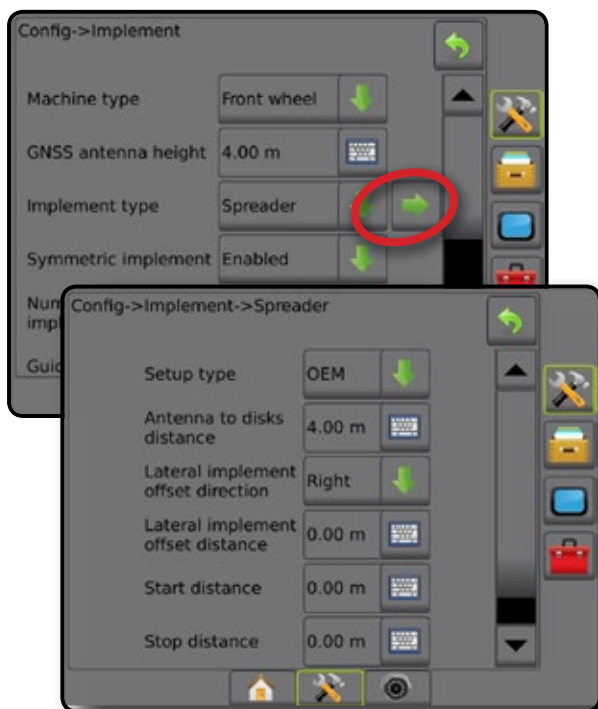

Kelios sekcijos

Sekcijų valdymas galimas („SmartCable“, Sekcijos vairotojo modulis (SDM) arba Jungiklio funkcinis modulis (SFM) arba ISOBUS).

1. Padargų ekrane pasirinkite padargo tipą **Purkštuvus**.
2. Padargo tipo puslapyje paspauskite KITO PUSLAPIO rodyklę ➡
3. Galimi pasirinkimai:
 - ▶ Sąrankos tipas – naudojama purkštuvo tipui **OEM** pasirinkti
 - ▶ Atstumas nuo antenos iki diskų – naudojama nustatyti atstumą nuo GNSS antenos iki diskų arba dispersinio mechanizmo
 - ▶ Šoninio padargo nuokrypio kryptis – naudojama pasirinkti šoninę kryptį nuo mašinos vidurinio linijos iki padargo vidurio, žiūrint mašinos priekinės eigos kryptimi
 - ▶ Šoninio padargo nuokrypio atstumas – naudojama nustatyti šoninį atstumą nuo mašinos vidurinio linijos iki padargo vidurio
 - ▶ Pradžios atstumas – naudojama nustatyti atstumą, kai išvažiuojama iš apdoroto ploto (teiraukitės purkštuvo gamintojo)
 - ▶ Sustabdymo atstumas – naudojama nustatyti atstumą, kai įvažiuojama į apdorotą plotą (teiraukitės purkštuvo gamintojo)
PASTABA. Pradžios ir sustabdymo atstumų teiraukitės purkštuvo gamintojo.
 - ▶ Sekcijų pradžios nuokrypiai – naudojama nustatyti nuokrypio atstumą nuo 1 sekcijos iki kiekvienos sekcijos priekinio krašto. 1 sekcijos vertė visada lygi 0. Visų kitų sekcijų atstumai gali būti skirtingi.
 - ▶ Sekcijų sustabdymo nuokrypiai – naudojama nustatyti nuokrypio atstumą nuo 1 sekcijos iki kiekvienos sekcijos galinio krašto. Kiekvienos sekcijos atstumas gali būti skirtingas.
PASTABA. Sekcijų pradžios ir sustabdymo nuokrypio verčių teiraukitės purkštuvo gamintojo. Sekcijos yra sunumeruotos iš kairės į dešinę, žiūrint mašinos priekinės eigos kryptimi.
4. Norėdami grįžti į Padargo ekraną, paspauskite GRĮŽIMO rodyklę ↶, o norėdami grįžti į pagrindinį Konfigūracijos ekraną – šoninį skirtuką KONFIGŪRACIJA 🛠️.

Figure 6-17: Kelios sekcijos

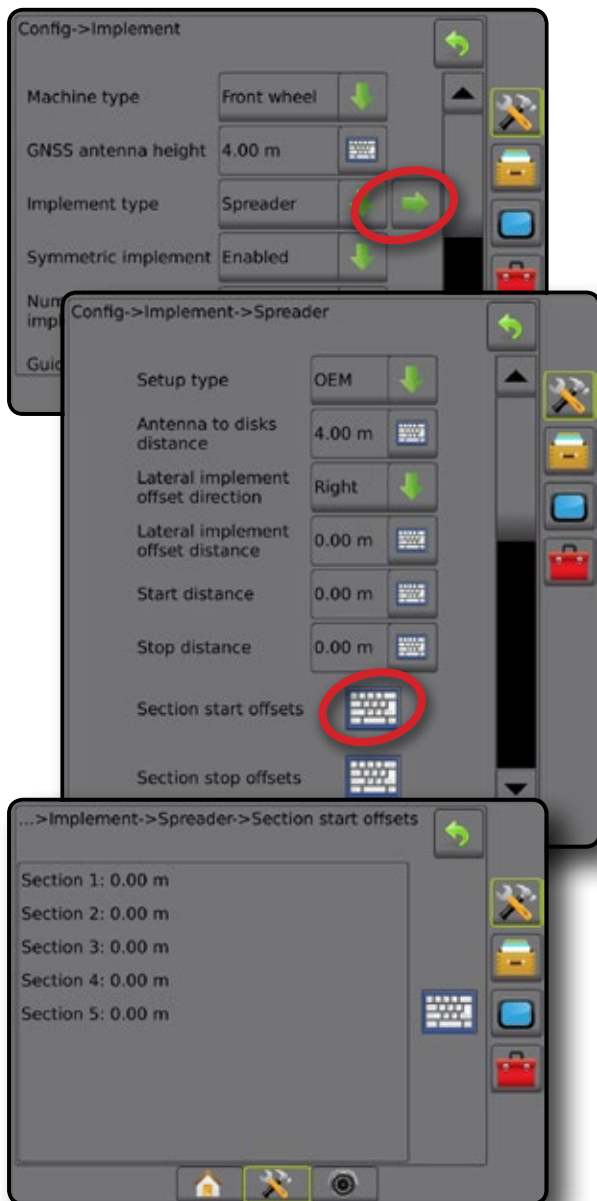

Išskirstytas

Palei 1 sekciją sukuriama virtuali linija, kurios atžvilgiu apdorojimo sekcijos ar sekcijų ilgis yra nulinis ir kurios gali būti skirtingais atstumais nuo antenos.

Kelios sekcijos

Sekcijų valdymas galimas („SmartCable“, Sekcijos vairuotojo modulis (SDM) arba Jungtiklio funkcinis modulis (SFM) arba ISOBUS).

1. Padargų ekrane pasirinkite padargo tipą **Išskirstytas**.
2. Padargo tipo puslapyje paspauskite KITO PUSLAPIO rodyklę ➡.
3. Galimi pasirinkimai:
 - ▶ Linijos 1 sekcijos nuokrypio kryptis ❶ – naudojama pasirinkti, ar, transporto priemonei judant priekinės eigos kryptimi, 1 sekcija (sekcijos nuokrypių atskaitos taškas) yra priešais, ar už GNSS antenos
 - ▶ Linijos 1 sekcijos nuokrypio atstumas ❶ – naudojama nustatyti tiesinį atstumą nuo GNSS antenos iki 1 sekcijos (sekcijos nuokrypių atskaitos taško)
 - ▶ Šoninio padargo nuokrypio kryptis ❷ – naudojama pasirinkti šoninę kryptį nuo mašinos vidurinio linijos iki padargo vidurio, žiūrint mašinos priekinės eigos kryptimi
 - ▶ Šoninio padargo nuokrypio atstumas ❷ – naudojama nustatyti šoninį atstumą nuo mašinos vidurinio linijos iki padargo vidurio
 - ▶ Persidengimas – naudojama leistinam persidengimo dydžiui nustatyti, naudojant automatinį strėlės sekcijų valdymą
 - ▶ Delsos įjungimo laikas – naudojama nustatyti laiką, kada įsijungs kiekviena sekcija, kai įvažiuojama į neapdorotą plotą
PASTABA. Jei apdorojimas įjungiamas per anksti, įvažiuojant į neapdorotą plotą, sumažinkite Delsos įjungimo laiką. Jei apdorojimas įjungiamas per vėlai, padidinkite Delsos įjungimo laiką.
 - ▶ Delsos išjungimo laikas – naudojama nustatyti laiką, kada išsijungs kiekviena sekcija, kai įvažiuojama į apdorotą plotą
PASTABA. Jei apdorojimas išjungiamas per anksti, įvažiuojant į neapdorotą plotą, sumažinkite Delsos išjungimo laiką. Jei apdorojimas išjungiamas per vėlai, padidinkite Delsos išjungimo laiką.
 - ▶ Sekcijų nuokrypiai ❸ – naudojama nustatyti nuokrypio atstumą nuo 1 sekcijos (linijos 1 sekcijos nuokrypio atstumo linijos) iki kiekvienos sekcijos. Teigiama nuokrypio vertė reiškia, kad sekcija yra už 1 sekcijos. Neigiama nuokrypio vertė reiškia, kad sekcija yra priešais 1 sekcijai. 1 sekcijos vertė visada lygi 0. Visų kitų sekcijų atstumai gali būti skirtingi.
4. Norėdami grįžti į Padargo ekraną, paspauskite GRĮŽIMO rodyklę ↶, o norėdami grįžti į pagrindinį Konfigūracijos ekraną – šoninį skirtuką KONFIGŪRACIJA 🛠️.

Figure 6-18: Kelios sekcijos

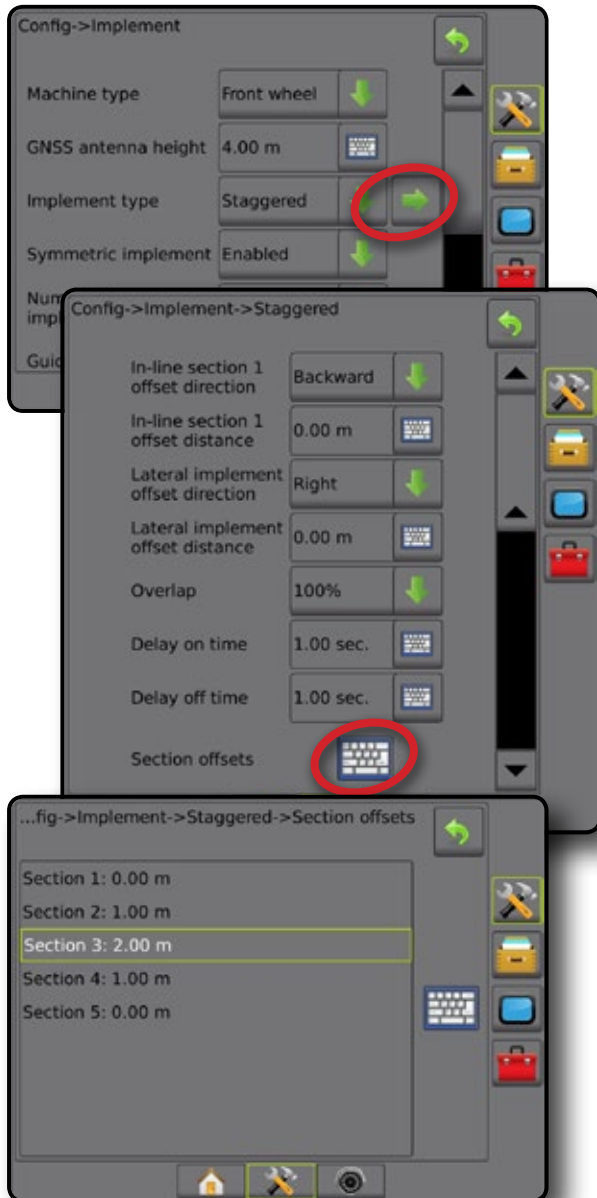

Figure 6-19: Nuokrypio kryptys ir atstumai – už 1 sekcijos

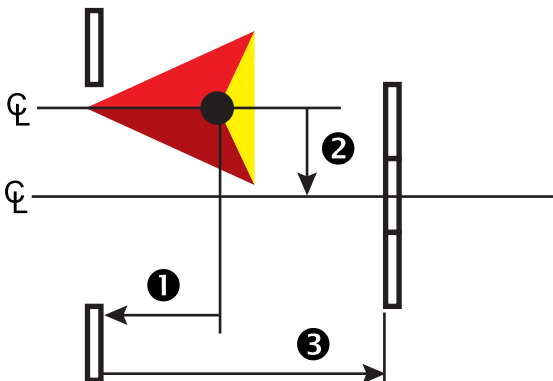

Figure 6-20: Nuokrypio kryptys ir atstumai – priešais 1 sekciją

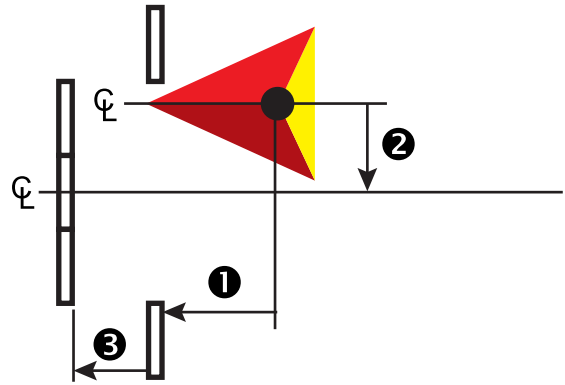
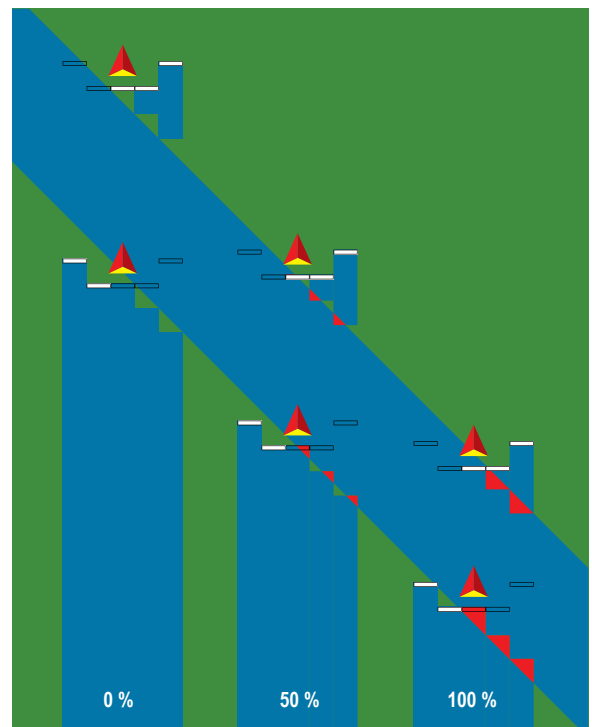

Figure 6-21: Persidengimas



APDOROJIMO ARBA DARBINIS PLOTIS

Apdorojimo plotis [Tiesaus padargo tipas arba Išskirstyto padargo tipas] arba Darbinis plotis [Purkštuvu padargo tipas] naudojamas vienos sekcijos arba kiekvienos sekcijos pločiui įvesti, norint apskaičiuoti bendrą padargo plotį.

Viena sekcija

Sistemoje sekcijos valdymas negalimas.

Apdorojimo plotis arba Darbinis plotis naudojamas bendram vienos padargo sekcijos pločiui įvesti. Intervalas yra nuo 1,0 iki 75,0 metrų.





1. Paspauskite šoninį skirtuką KONFIGŪRACIJA .
2. Paspauskite **Padargas**.
3. Lange Apdorojimo plotis [Tiesaus padargo tipas] arba Darbinis plotis [Purkštuvu padargo tipas] paspauskite KLAVIATŪROS piktogramą .
4. Vertę įveskite skaitine pagalbine klaviatūra.
5. Norėdami grįžti į pagrindinį Konfigūracijos ekraną, paspauskite GRĮŽIMO rodyklę  arba šoninį skirtuką KONFIGŪRACIJA .





Figure 6-22: Viena sekcija – Apdorojimo arba Darbinis plotis

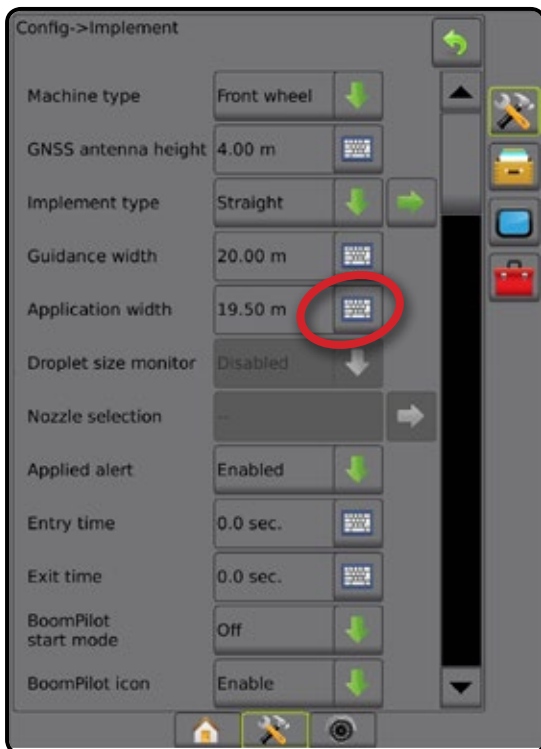

Kelios sekcijos

Sekcijų valdymas galimas („SmartCable“, Sekcijos vairuotojo modulis (SDM) arba Jungiklio funkcinis modulis (SFM) arba ISOBUS).

Apdorojimo plotis arba Darbinis plotis naudojamas kiekvienos sekcijos pločiui įvesti norint apskaičiuoti bendrą visų padargo sekcijų plotį. Kiekvienos sekcijos plotis gali būti skirtingas. Sekcijos yra sunumeruotos iš kairės į dešinę, žiūrint mašinos priekinės eigos kryptimi. Kiekvienos sekcijos intervalas yra nuo 0,0 iki 75,0 metrų. Bendras visų sekcijų plotis turi viršyti 1,0 metrą.

1. Paspauskite šoninį skirtuką KONFIGŪRACIJA .
2. Paspauskite **Padargas**.
3. Lange Apdorojimo plotis [Tiesaus padargo tipas arba Išskirstyto padargo tipas] arba Darbinis plotis [Purkštuvu padargo tipas] paspauskite PAGALBINĖS KLAVIATŪROS piktogramą .
4. Paryškinkite sekciją, kurios duomenis norite įvesti arba redaguoti.
5. Paspauskite PAGALBINĖS KLAVIATŪROS piktogramą .
6. Skaitine pagalbine klaviatūra įveskite pasirinktos sekcijos plotį.
7. Norėdami grįžti į Padargo ekraną arba į pagrindinį Konfigūracijos ekraną, paspauskite GRĮŽIMO rodyklę  arba šoninį skirtuką KONFIGŪRACIJA .

PASTABA. Jeigu įjungtas Simetriškas padargų išdėstymas, bus galima paryškinti tik pirmąją kiekvienos sulygiuotų sekcijų poros sekciją.

Figure 6-23: Kelios sekcijos – Apdorojimo arba Darbinis plotis

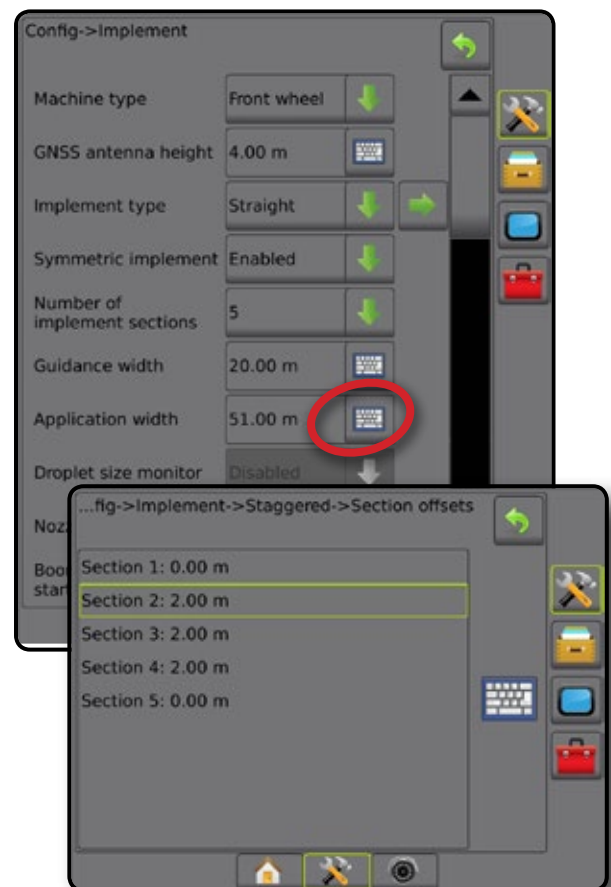

ŠONINIO PADARGO NUOKRYPIO ATSTUMO REGULIAVIMAS

Šoninio padargo nuokrypio atstumas naudojamas atstumui nuo mašinos vidurinio linijos iki padargo vidurio įvesti. Kai vaizdas ekrane nerodo persidengimo ar tarpo, o lauko apdorojimas nuolat pateikia persidengimą arba tarpą tik viename šone eigos kryptimi, reikia apskaičiuoti šoninio padargo nuokrypio atstumo pataisą ir ją pakoreguoti padargo nuokrypio atstumą.

Jeigu naudojamas savaeigis purkštuvas, padargo nuokrypio atstumo reguliavimui naudokite GNSS nuokrypio reguliavimo skaičiavimą.

Jeigu naudojamas velkamas padargas, padargo nuokrypio atstumo reguliavimui naudokite Padargo nuokrypio reguliavimo skaičiavimą.

PASTABA. Jai naudojamas rankinis / automatinis vairavimas ir ekrane rodomas persidengimas ir tarpai, gali reikėti pakoreguoti rankinio / automatinio vairavimo nuostatas.

Figure 6-24: Šoninio padargo nuokrypio atstumas

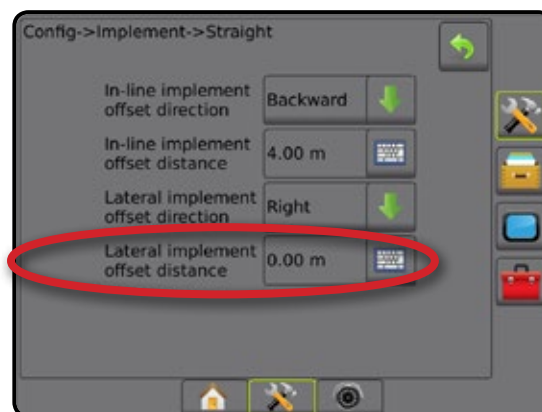

GNSS nuokrypio reguliavimo skaičiavimas

Norėdami apskaičiuoti GNSS nuokrypio reguliavimą naudodamiesi ta pačia gaire:

1. Sukurkite tiesią AB liniją.
2. Esant įjungtam rankiniam / automatiniam vairavimui, pravažiukite bent 30 metrų ilgio ❶ praeigą ir ties vilktimi arba šalia mašinos padėkite vėliavėles.
3. Apsisukite ir pagal tą pačią AB gairę įjunkite rankinį / automatinį vairavimą ❷ praeigai. Ties vilktimi arba šalia mašinos padėkite vėliavėles arba sustokite būdami ant AB gairės šalia vėliavėlių, kurias padėjote per ❶ praeigą.
4. Išmatuokite skirtumą ❸ tarp ❶ praeigos ir ❷ praeigos vėliavėlių.
5. Išmatuotą atstumą ❸ padalykite pusiau. Šis skirtumas ir bus nuokrypio reguliavimas.
6. Pagal poreikį padidinkite arba sumažinkite nuokrypio atstumą, atsižvelgdami į tai, kur atsiranda lauko apdorojimo persidengimas, ir į esamą padargo nuokrypio krypties nuostatą.

Lauko apdorojimo persidengimas	Esamos nuokrypio nuostatos		
	Nuokrypio kryptis – į kairę	Nuokrypio kryptis – į dešinę	Nuokrypio kryptis – į dešinę Nuokrypio atstumas – 0 pėd./m
Į dešinę nuo praeigos Nr. ❶	Padidinkite atstumo nuokrypio vertę	Sumažinkite atstumo nuokrypio vertę	Padidinkite atstumo nuokrypio vertę
Į kairę nuo praeigos Nr. ❶	Sumažinkite atstumo nuokrypio vertę	Padidinkite atstumo nuokrypio vertę	Pakeiskite padargo nuokrypio kryptį į kairę ir padidinkite atstumo nuokrypio vertę

Figure 6-25: GNSS nuokrypio atstumas

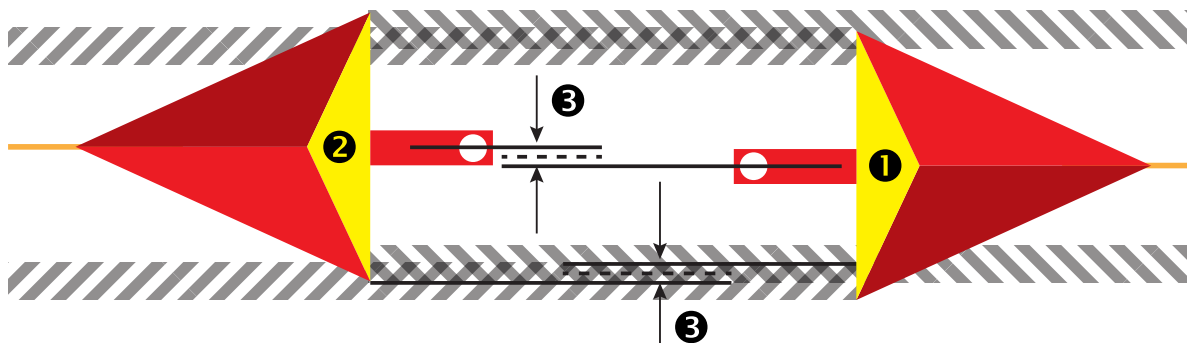

Šoninio padargo nuokrypio reguliavimas

Norėdami apskaičiuoti padargo nuokrypio reguliavimą naudodamiesi gretimomis gairėmis:

1. Sukurkite tiesią AB liniją.
2. Esant įjungtam rankiniam / automatiniam vairavimui, pravažiokite ❶ praeigą, tarsi naudotumėte padargą, ir ties padargo išoriniais kraštais padėkite vėliavėles.
3. Apsisukite ir pagal gretimą AB gairę įjunkite rankinį / automatinį vairavimą ❷ praeigai. Ties padargo išoriniais kraštais padėkite papildomas vėliavėles arba sustokite būdami ant AB gairės šalia vėliavėlių, kurias padėjote per ❶ praeigą.
4. Išmatuokite skirtumą ❸ tarp ❶ praeigos ir ❷ praeigos vėliavėlių.
5. Išmatuotą atstumą ❸ padalykite pusiau. Šis skirtumas ir bus nuokrypio reguliavimas.
6. Pagal poreikį padidinkite arba sumažinkite nuokrypio atstumą ❹, atsižvelgdami į tai, kur atsiranda lauko apdorojimo persidengimas, ir į esamą padargo nuokrypio krypties nuostatą.

Lauko apdorojimas	Esamos nuokrypio nuostatos		
	Nuokrypio kryptis – į kairę	Nuokrypio kryptis – į dešinę	Nuokrypio atstumas – 0 m
Persidengimas į dešinę nuo praeigos Nr. ❶ arba Tarpas į kairę nuo praeigos Nr. ❶	Padidinkite atstumo nuokrypio vertę	Sumažinkite atstumo nuokrypio vertę	Padidinkite atstumo nuokrypio vertę
Persidengimas į kairę nuo praeigos Nr. ❶ arba Tarpas į dešinę nuo praeigos Nr. ❶	Sumažinkite atstumo nuokrypio vertę	Padidinkite atstumo nuokrypio vertę	Pakeiskite padargo nuokrypio kryptį į kairę ir padidinkite atstumo nuokrypio vertę

Figure 6-26: Šoninio padargo nuokrypio atstumas ir kryptis

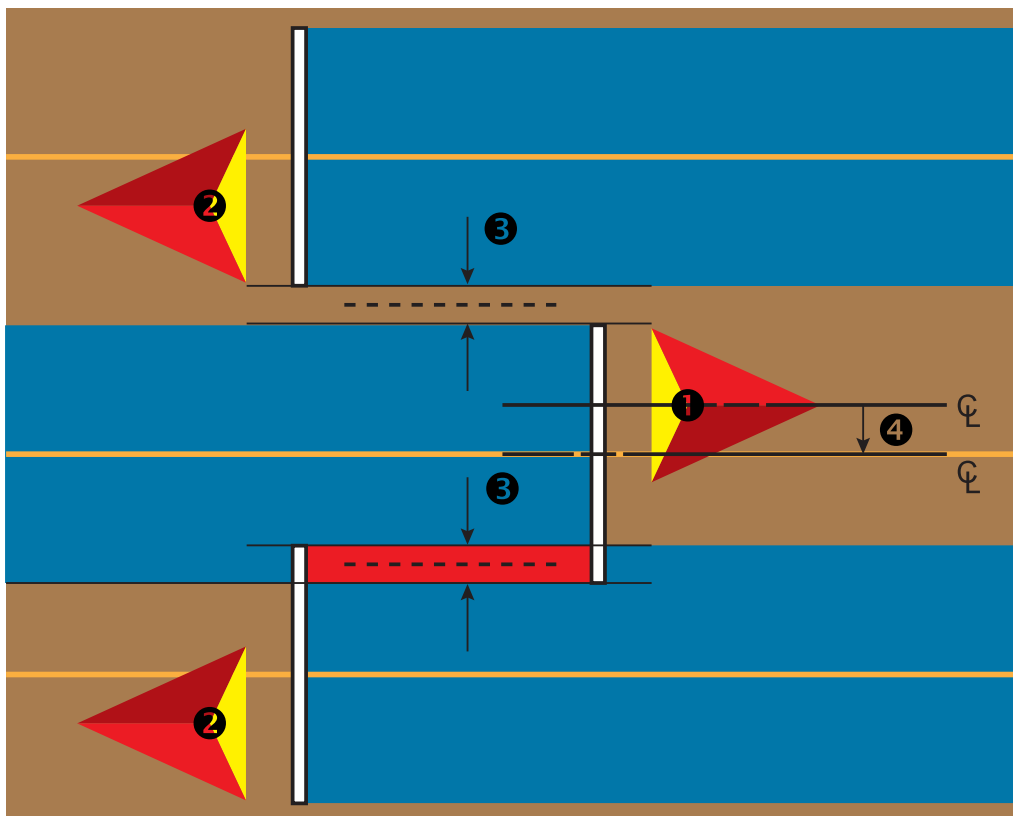

ATBULINĖS EIGOS JUTIMO MODULIS

Atbulinės eigos jutimo modulio sąranka naudojama pridėdant Atbulinės eigos jutimo modulį prie bet kokios konfigūracijos. Juo naudojantis galimos apdorojimo atvaizdavimo bei kontrolės funkcijos ir valdymas ekrane, važiuojant atbuline eiga.

1. Paspauskite šoninį skirtuką KONFIGŪRACIJA .
2. Paspauskite **Padargas**.
3. Be standartinių parinkčių galimos ir šios:
 - ▶ Leisti „BoomPilot“ atbuline eiga – naudojama įjungti „BoomPilot“ funkciją važiuojant atbuline eiga
 - ▶ Atbulinės eigos signalo delsa – naudojama nustatyti delką, pereinant iš priekinės eigos į atbulinę eigą ar atvirkščiai, prieš transporto priemonės piktogramai navigacijos ekrane pakeičiant kryptį

Figure 6-27: Atbulinės eigos jutimo modulis



Atbulinė eiga valdymo ekranuose

Važiuojant atbuline eiga ir įjungus „BoomPilot“ atbuline eiga funkciją, bus galimas automatinis sekcijų valdymas. Apdorojimo atvaizdavimas ir apdorojimo normos valdymas veiks taip, lyg mašina važiuotų pirmyn.

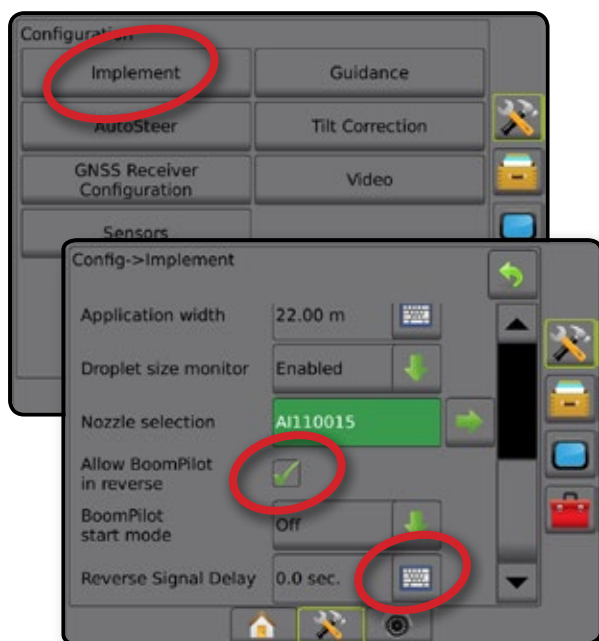
- ◀ Važiuojant atbuline eiga greitis Valdymo užduočių juostoje bus rodomas raudonai

Figure 6-28: Važiuojant pirmyn

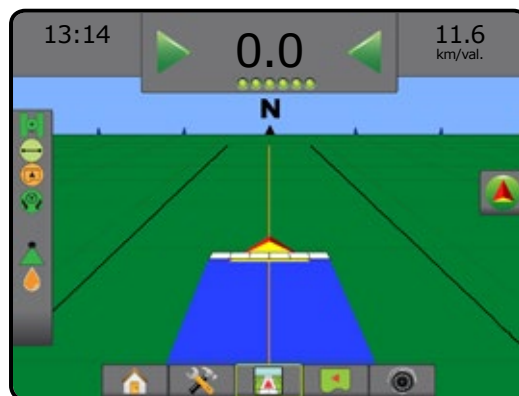
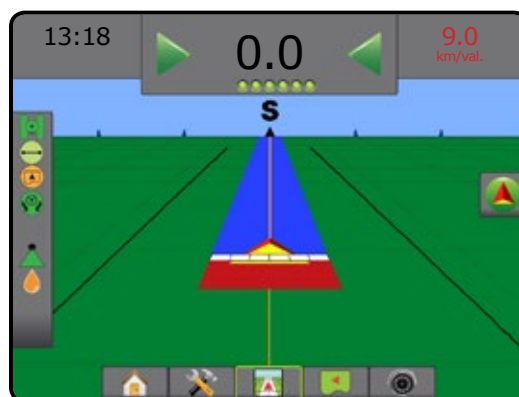

Figure 6-29: Važiuojant atbuline eiga



PURKŠTUKO PASIRINKIMAS

Kai sistemoje yra Slėgio jutiklio sąsajos rinkinys (PSIK), Purkštukų pasirinkimas naudojamas purkštuko purkštuko tipui (serijai ir pajėgumui) pasirinkti nustatant informaciją apie lašelių dydį.





1. Paspauskite šoninį skirtuką KONFIGŪRACIJA .
2. Paspauskite **Padargas**.
 - ◀ Esamas Purkštuko pasirinkimas rodomas informacijos langelyje
3. Purkštukų pasirinkimo lange paspauskite KITO PUSLAPIO rodyklę .
4. Galimi pasirinkimai:
 - ▶ Purkštukų išankstinės nuostatos 1–5 – galima pasirinkti nustatyti ir greitai iškviešti iki penkių (5) purkštukų ir pasirinkti esamą purkštuką, pagal kurį nustatoma lašelių dydžio informacija
 - ▶ Esamas purkštukas – rodomas esamas purkštukas
5. Norėdami grįžti į pagrindinį Konfigūracijos ekraną, paspauskite GRĮŽIMO rodyklę  arba šoninį skirtuką KONFIGŪRACIJA .

Figure 6-30: Lašelių dydžio monitorius



Išankstinės nuostatos

Purkštuko išankstinėse nuostatose galima įrašyti iki penkių purkštukų, kuriuos galima greitai iškviešti.

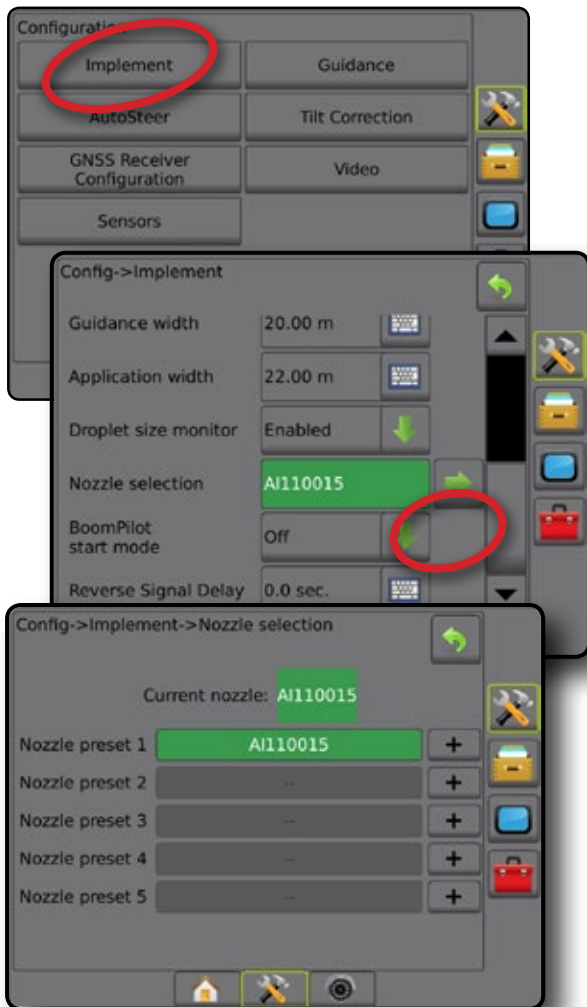
1. Paspauskite **+**.
2. Pasirinkite „TeeJet“ serijos purkštuką.
3. Pasirinkite purkštuko pajėgumą.

Figure 6-31: Užprogramuotas purkštukas

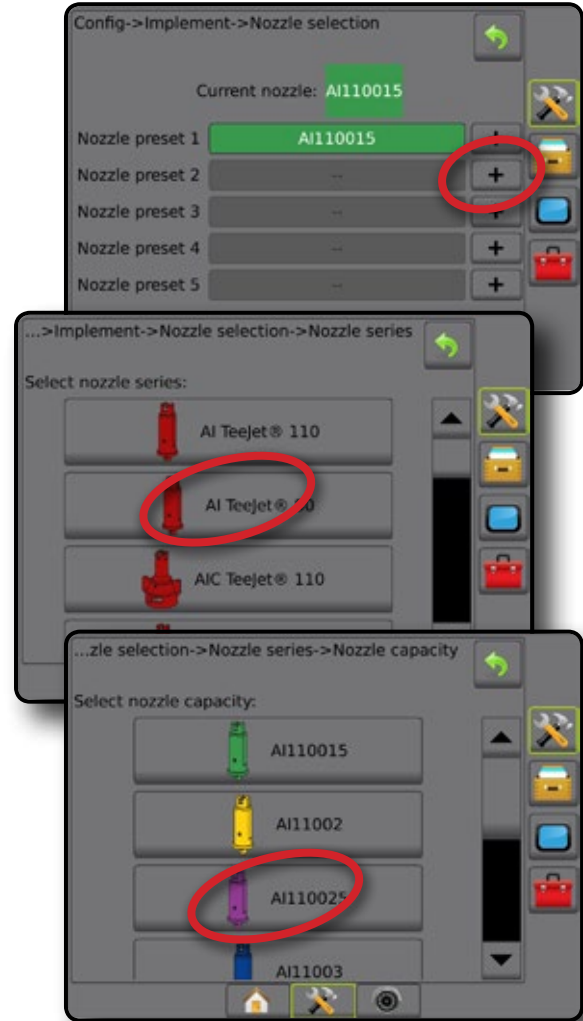

Esamas purkštukas

Esamas purkštukas rodytų veikiantį purkštuką, nustatant esamą informaciją apie lašelių dydį. Pasirinkti kaip esamą galima tik vieną iš užprogramuotų purkštukų.

1. Paspauskite ant norimo purkštuko.

Pasirinktas purkštukas bus rodomas:

- ◀ Padargo ekrano informacijos langelyje
- ◀ Lašelių / slėgio būsenos ekrane – pasirinkus valdymo ekraną būsenos juostoje

Figure 6-32: Esamas purkštukas



LAŠELIŲ DYDŽIO MONITORIUS

Kai sistemoje yra Slėgio jutiklio sąsajos rinkinys (PSIK), galima įjungti ir išjungti Lašelių dydžio monitorių. Tuomet darbinuose ekranuose tampa prieinama DSM funkcija.

Sąranka

DSM įjungimas / išjungimas

1. Paspauskite šoninį skirtuką KONFIGŪRACIJA
2. Paspauskite **Padargas**.
3. Paspauskite **Lašelių dydžio monitorius**.
4. Pasirinkite, įjungti ar išjungti lašelių dydžio monitorių.
5. Norėdami grįžti į pagrindinį Konfigūracijos ekraną, paspauskite GRŽĪMO rodyklę arba šoninį skirtuką KONFIGŪRACIJA

PASTABA. Kai Lašelių dydžio monitorius išjungtas, valdymo ekrano būsenos juostoje Lašelių / slėgio būseną nerodoma.

Figure 6-33: Lašelių dydžio monitorius

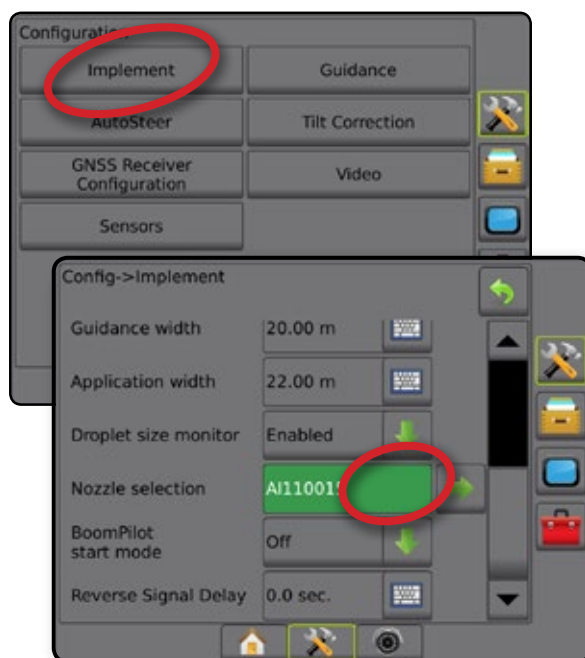

Purkštuko pasirinkimas / esamas purkštukas

Kaip nustatyti purkštuko išankstines nuostatas ir esamą purkštuką, žr. šio skyriaus poskyrį „Purkštuko pasirinkimas“.

Įvesties / išvesties modulio slėgio jutiklis

Jeigu Slėgio jutiklio sąsajos rinkinys įrengtas, Slėgio jutiklio parinktyms naudojamos jutiklio gamintojo didžiausio slėgio rodikliui įvesti ir aukšto bei žemo slėgio signalams naudotojo nuožiūra nustatyti.

PASTABA. Daugiau informacijos žr. šios instrukcijos Sąrankos skyriaus poskyryje „Jutikliai“.

Veikimas

Būsenos juosta

Lašelių / slėgio būseną rodo informaciją apie esamą lašelių dydžio ir sistemos slėgio būseną.





1. Paspauskite piktogramą LAŠELIŲ / SLĖGIO BŪSENA .
2. Norėdami grįžti į valdymo ekraną paspauskite bet kurią ekrano vietą.

Figure 6-34: Lašelių / slėgio būseną

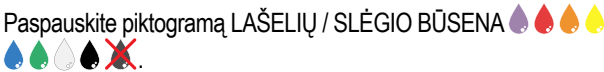
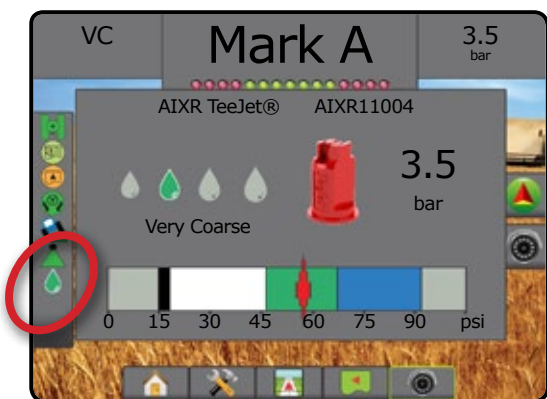

Lašelių / slėgio būseną

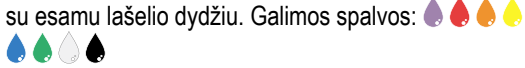
-  Spalvota – įjungta. Lašelio spalva yra tiesiogiai susijusi su esamu lašelio dydžiu. Galimos spalvos: 
 -  Nubraukta – išjungta
- Piktogramos nėra – sistemoje neįdiegtas Slėgio jutiklio sąsajos rinkinys

Lašelių dydžio diagrama

Rinkdamiesi purkštuką, purškiantį vieno iš aštuonių lašelių dydžio klasifikacijos kategorijų dydžio lašelais, visada atminti, kad vienas purkštukas, esant skirtingam slėgiui, gali purkšti skirtingo dydžio lašelais. Esant žemam slėgiui purkštukas gali purkšti vidutinius lašelius, o padidinus slėgį – smulkius.

Kategorija	Simbolis	Spalvinis kodas
Ypač smulkūs	XF	Violetinė
Labai smulkūs	VF	Raudona
Smulkūs	F	Oranžinė
Vidutiniai	M	Geltona
Stambūs	C	Mėlyna
Labai stambūs	VC	Žalia
Ypač stambūs	XC	Balta
Nepaprastai stambūs	UC	Juoda

Valdymo užduočių juosta

Valdymo užduočių juostoje jums pateikiama informacija apie pasirinktas nuostatas, įskaitant Esamą sistemos slėgį ir Esamą lašelių dydį.



1. Paspauskite langelį PASIRENKAMOJI INFORMACIJA.
2. Galimi pasirinkimai:
 - ▶ Sistemos slėgis – rodomas esamas sistemos slėgis
 - ▶ Lašelių dydis – rodomas esamas purkštuko lašelių dydis
3. Norėdami grįžti į valdymo ekraną paspauskite už pasirinkimo langelių ribų.

Figure 6-35: Valdymo užduočių juostos Pasirenkamoji informacija



„BOOMPILOT“

Atsižvelgiant į tai, ar yra įrengta sekcijų valdymo sistema, o jeigu įrengta – kokios rūšies sekcijų valdymas naudojamas ir kokios parinktys įjungtos, galimos įvairios „BoomPilot“ sekcijų valdymo parinktys. „BoomPilot“ pradžios režimo nuostatomis ir „BoomPilot“ piktograma galima keisti, kaip valdymo ekranuose vykdomas sekcijų valdymas.

1. Paspauskite šoninį skirtuką KONFIGŪRACIJA .
2. Paspauskite **Padargas**.
3. Galimi pasirinkimai:
 - ▶ „BoomPilot“ pradžios režimas – naudojama aktyvinti automatinį „BoomPilot“ įjungimą pagal greitį (priešingu atveju tai daroma ranka, naudojant piktogramą)
 - ▶ „BoomPilot“ piktograma – naudojama piktogramai aktyvinti, kad būtų galima ranka valdyti „BoomPilot“
4. Norėdami grįžti į pagrindinį Konfigūracijos ekraną, paspauskite GRĮŽIMO rodyklę  arba šoninį skirtuką KONFIGŪRACIJA .

Sistemos konfigūracijos lentelė

	„BoomPilot“ pradžios režimas galimas	„BoomPilot“ piktograma galima
Nėra sekcijų valdymo modulio (SCM)		
Tik pultas	✱	✓ - Įjungti
su pasirenkamo darbo įjungimo / išjungimo mygtuku	✱	✓ - Išjungti
Su „TeeJet“ sekcijų valdymo moduliu (SCM) ir skirstomąja dėžute arba ISM	✘	✘
Su „TeeJet“ sekcijų valdymo moduliu (SCM)	✓	✘

✱ „BoomPilot“ pradžios režimo nuostata niekaip neveiks šios parinktės funkcijos.

✓ Galima.

✘ Negalima.

„BoomPilot“ pradžios režimas

„BoomPilot“ pradžios režimas naudojamas nustatyti, ar „BoomPilot“ valdymas paleidžiamas automatiškai pagal greitį, ar ranka, pagal „BoomPilot“ piktogramą.



1. Paspauskite šoninį skirtuką KONFIGŪRACIJA .
2. Paspauskite **Padargas**.
3. Paspauskite rodyklę ŽEMYN , kad pasirinktumėte „Išjungta“ arba „Automatinis“.
 - ◀ Išjungta – „BoomPilot“ bus valdomas „BoomPilot“ piktograma valdymo ekranų Navigacijos ir Valdymo parinktyse
 - ◀ Automatinis – „BoomPilot“ bus valdomas pagal greitį

Figure 6-36: „BoomPilot“ piktograma



„BoomPilot“ piktograma

„BoomPilot“ piktograma naudojama piktogramai aktyvinti valdymo ekranų Navigacijos ir Valdymo parinktyse, kad „BoomPilot“ būtų valdomas ranka

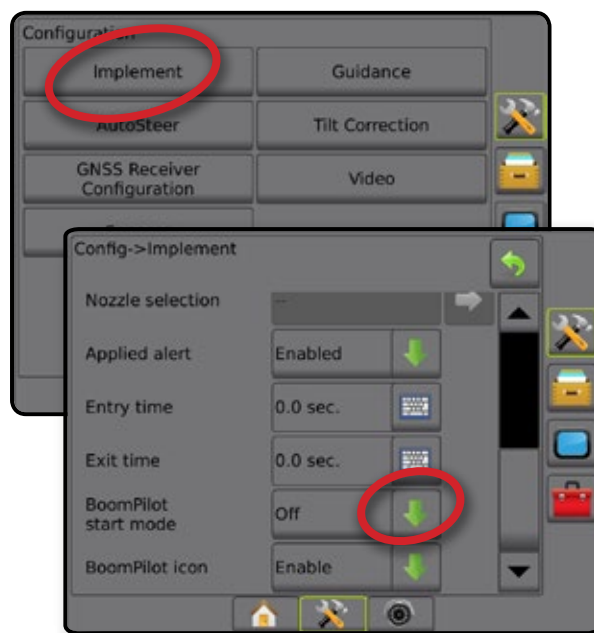

1. Paspauskite šoninį skirtuką KONFIGŪRACIJA .
2. Paspauskite **Padargas**.
3. Paspauskite rodyklę ŽEMYN , kad pasirinktumėte „Ijungti“ arba „Išjungti“.
 - ◀ Ijungti – valdymo ekranų Navigacijos ir Valdymo parinktyse bus „BoomPilot“ piktograma, kuria bus galimas automatinis sekcijų valdymas
 - ◀ Išjungti – Navigacijos ir Valdymo parinktyse „BoomPilot“ piktogramos nebus

Figure 6-37: „BoomPilot“ piktograma

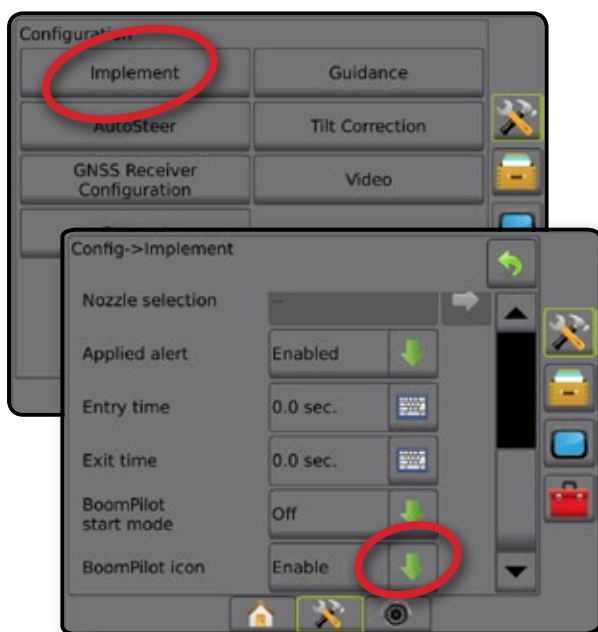











Figure 6-38: „BoomPilot“ piktograma Valdymo ekrane



7 SKYRIUS. VALDYMAS

Įrenginiu „Matrix Pro GS“ galima vienu metu apdoroti gaminius ir valdyti transporto priemonę. Pabaigus Įrenginio sąranką, galima pradėti valdymą. Optimizuoti darbą lauke operatoriui padeda penki valdymo režimai: Tiesi AB , Lenkta AB , Apskritimo formos , Paskutinė praiega  ir Kita eilė . Papildomai galima optimizuoti panaudojant Ribas , Lenktą išankstinę kelio peržiūrą , Grįžimo į tašką gaires  ir „Realview“ valdymą panaudojant vaizdo įrenginį .

Trijuose valdymo ekranuose pateikiama pagalbinė informacija.

Transporto priemonės rodinio gairės funkcija sukuria kompiuterio sukurtą transporto priemonės padėties vaizdą, kuris rodomas apdorojimo plote.

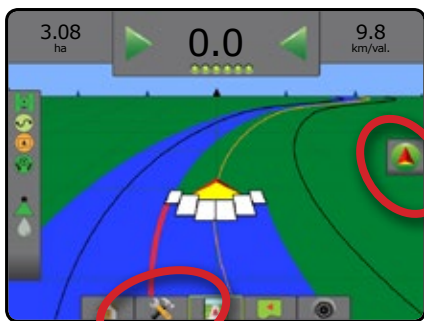

Norėdami pasirinkti Valdymo režimą:









1. Paspauskite NAVIGACIJOS IR VALDYMO PARINKČIŲ skirtuką , kad pamatytumėte navigacijos parinktis.
2. Paspauskite VALDYMO REŽIMO piktogramą .
3. Galimi pasirinkimai:
 - ▶ Tiesi AB gairė 
 - ▶ Lenkta AB gairė 
 - ▶ Valdymas sukantis ratu 
 - ▶ Paskutinės praigos valdymas 
 - ▶ Kitos eilės valdymas 
 - ▶ Be valdymo 

Figure 7-1: Pasirinkite Valdymo režimą

Lauko rodinio gairės funkcija sukuria kompiuterio sukurtą transporto priemonės padėties apdorojimo ploto vaizdą iš oro.





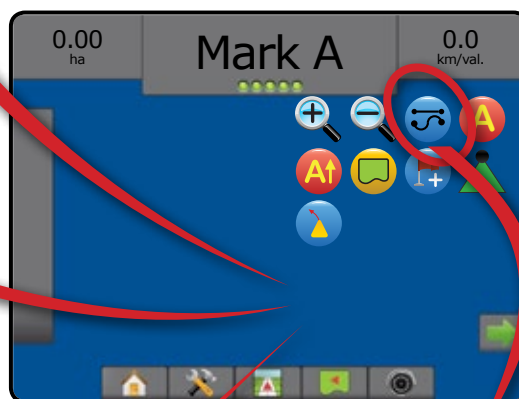
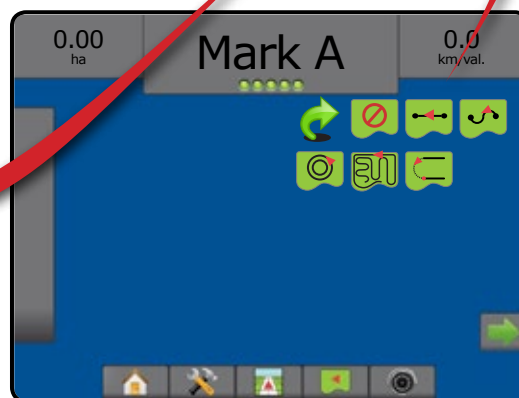













„Realview“ valdymo funkcija suteikia galimybę vietoje kompiuterio sukurtą vaizdą rodyti tiesioginę vaizdo įrenginio transliaciją.









Navigacijos ekranų parinktys













Navigacijos ir valdymo parinktys

Valdymo režimas	
	Valdymo režimas – prieinama prie valdymo režimo parinkčių
	Tiesi AB gairė  – suteikia tiesios linijos valdymą nuo atskaitos taško A iki B
	Lenkta AB gairė  – suteikia valdymą palei lenktas linijas, remiantis pradine atskaitos linija AB
	Valdymas sukantis ratu  – suteikia valdymą aplink centrinį tašką apskritimais artėjant prie jo arba tostant pagal pradinę atskaitos liniją AB
	Paskutinės praeigos valdymas  – siūlo navigaciją pagal faktinę paskutinę praeigą
	Kitos eilės valdymas  – nurodo, kur yra kita eilė, ir eilei pasibaigus nukreipia link kitos gretimos eilės
	Be valdymo – valdymas išjungiamas





Ribos	
	Žymėti ribą – apibrėžiamas apdorojimo plotas ir nustatomos neapdorojamos zonos. Sukuriant išorines arba pradines ribas, jų linijos bus brėžiamos palei išorinės sekcijos išorinį kraštą. Sukuriant vidines arba papildomas ribas, jų linijos bus brėžiamos palei vidinės sekcijos vidinį kraštą. Neveiksnu – GNSS negalima.
	Pabaigti ribą – baigiamas ribos nustatymo procesas. Ribos gali būti užbaigtos ir nuvažiavus per ruožo plotį nuo pradžios taško. Neveiksnu – minimalus atstumas nenuvažiuotas.
	Atšaukti ribą – atšaukiamas naujas ribos žymėjimo procesas. Grįžtama prie ankstesnės ribos (jei nustatyta).
	Panaikinti ribą – panaikinamos visos esamos užduoties nustatytos ribos.



„BoomPilot“	
	Ijungiamas ir išjungiamas Automatinis purkštuvų valdymas (ASC). Neveiksnu – GNSS negalima.

Grįžti į tašką	
	Žymėti tašką  – nustatomas taškas transporto priemonės buvimo vietoje. Neveiksnu – GNSS negalima.
	Grįžimo į tašką gairės – nurodo atstumą ir gaires grįžti iki nustatyto taško.
	Panaikinti tašką – panaikinamas pažymėtas taškas.
	Atšaukti valdymą – paslepia atstumo ir gairių grįžti iki pažymėto taško informacija.

Gairės	
	A žymė  – pažymimas pradinis gairės taškas.
	B žymė  – pažymimas galinis gairės taškas. Neveiksnu – minimalus atstumas nenuvažiuotas.
	Atšaukti A žymę – atšaukiamas A žymės žymėjimo procesas. Grįžtama prie ankstesnės AB gairės (jei nustatyta).
	Kitos eilės B žymė  – pažymimas galinis eilės taškas.
	Azimuto laipsnis  – nustatoma tiesi gairė, pasukta nurodytu laipsnių kampu pagal laikrodžio rodyklę nuo Šiaurės-Pietų atskaitos linijos. Šiaurė – 0, Rytai – 90, Pietūs – 180, Vakarai – 270.
	„A+ Nudge“ – esama gairė paslenkama į esamą transporto priemonės padėtį.
	Kita tiesi gairė – rodo kitą tiesią AB arba Azimuto laipsnio gairę, įrašytą esamoje užduotyje.
	Kita lenkta AB gairė – rodo kitą lenktą AB gairę, įrašytą esamoje užduotyje.
	Kita apskritimo formos gairė – rodo kitą apskritimo formos AB gairę, įrašytą esamoje užduotyje.
	Lenkta išankstinė kelio peržiūra – rodyklė nurodo, kuria kryptimi dabar vairuojama transporto priemonė.

Ekranų parinktys

Padidinti / sumažinti vaizdą	
	Įrenginyje „Matrix Pro 570GS“ naudojamos piktogramos
	Įrenginyje „Matrix Pro 840GS“ naudojami mygtukai
	Transporto priemonės rodinys – piktogramomis arba mygtukais reguliuojamas transporto priemonės rodinys arba horizonto perspektyva nuo transporto priemonės rodinio iki rodinio iš viršaus. 
	Lauko rodinys – piktogramomis arba mygtukais didinamas arba mažinamas ekrane rodomas plotas. 

Panoraminiis vaizdas	
	Rodyklės – rodomas žemėlapiu plotas ekrane slenkamas atitinkama kryptimi, nejudinant transporto priemonės.
	Pasaulio rodinys – išplečia peržiūrą ekrane iki didžiausio įmanomo ploto.

„Realview“ valdymo parinktys

	Vaizdo kameros pasirinkimas – pasirenkamas vienas iš iki aštuonių kamerų vaizdų, jeigu yra prijungtas Vaizdo įrenginio pasirinkimo modulis (VSM).
	Iškart kelių kamerų peržiūra – pasirenkamas vienas iš dviejų rinkinių po keturių kamerų įvestis (A/B/C/D arba E/F/G/H) ir ekrane matoma iškart keturių kamerų transliacija.
	Valdymo ant vaizdo transliacijos sąranka – prieiga, skirta Valdymui ant vaizdo transliacijos arba Vairavimo posūkio kampui įjungti ir gairės reguliuoti.
	Valdymas ant vaizdo transliacijos – ant transliuojamo vaizdo užklojamos trimatės gairės, padedančios navigacijai.
	Vairavimo posūkio kampas – rodoma kryptis, kuria reikia pakoreguoti vairą.
	Piktogramos Aukštyn ir Žemyn – naudojamos valdymo linijoms ir horizonto linijai koreguoti, kad atitiktų kameros vaizdą.
	Kameros vaizdo fiksavimas – į USB diską įrašoma ekrane matomo vaizdo momentinė nuotrauka.

VALDYMO UŽDUOČIŲ JUOSTA

Valdymo užduočių juostoje jums pateikiama informacija apie pasirinktas nuostatas, navigacijos veiklą ir sekcijų būseną.

Navigacijos veikla ir strėlės būseną

GNSS būseną – rodoma „GNSS nėra“, kai GNSS negalimas, arba „Lėta GNSS“, kai GNSS priima GGA duomenis mažesne kaip 5 Hz sparta

Trajektorijos nuokrypio paklaida – rodomas atstumas nuo jūsų norimos gairės

Esama veikla – rodoma veikla, pvz., A arba B taško žymėjimas, artėjimas prie eilės pabaigos, rodymas dabar atlikti posūkį ir atstumas grįžti iki pažymėto taško

Sekcijų būseną – rodoma po vieną tašką kiekvienai užprogramuotai sekcijai: žalias taškas rodo, kad sekcija yra aktyvi, o raudonas – kad neaktyvi

Figure 7-2: Navigacijos veikla ir sekcijos būseną

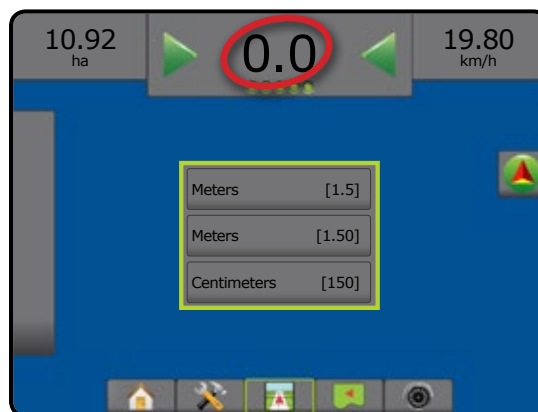

Trajektorijos nuokrypio paklaida

Atstumą aplink gairę, kuris laikomas nuline paklaida, galima reguliuoti naudojantis Konfigūracija -> Valdymas -> Valdymo jautrumas.

Norėdami pakeisti formatą, kuriuo rodomas atstumas:

1. Valdymo užduočių juostoje paspauskite navigacijos veiklos langelį.
2. Pasirinkite matavimo formatą.

Pasirenkami informacija

Greitis – rodomas esamas eigos greitis

Kryptis – rodomas eigos kursas, matuojant laikrodžio rodyklės kryptimi nuo Šiaurės-Pietų atskaitos linijos. Šiaurė – 0°, Rytai – 90°, Pietūs – 180°, Vakarai – 270°.

Bendras apdorotas plotas – rodomas bendras suminis gaminiu apdorotas plotas, įskaitant dvigubai apdorotus plotus

Apdorojimo laikas – rodoma bendra apdorojimo veiklos trukmė atliekant esamą užduotį

Laikas – rodomas esamas laikas pagal pasirinktą laiko juostą

Ruožo numeris – rodomas esamo ruožo numeris pradinės AB gairės atžvilgiu, kryptimi nuo A iki B. Jeigu transporto priemonė yra į dešinę nuo AB atskaitos linijos, skaičius bus teigiamas, o jei į kairę – neigiamas.

Sistemos slėgis – rodomas esamas sistemos slėgis (rodoma tik tuomet, jeigu sistemoje yra įvesties / išvesties modulis)

Lašelių dydis – rodomas esamo purkštuko lašelių dydis (rodoma tik tuomet, jeigu sistemoje yra įvesties / išvesties modulis)

Figure 7-3: Pasirenkami informacija

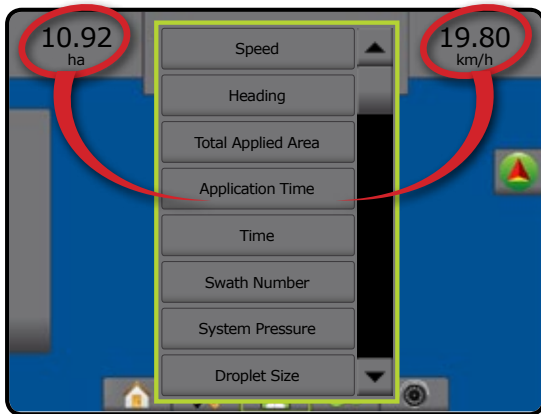

BŪSENOS JUOSTA

Būsenos juostoje pateikiama informacija apie GNSS būseną, valdymo režimą, apribotą plotą, rankinio / automatinio vairavimo įjungimą, pakreipimo pataisą, padargo valdymo būseną, lašelių / slėgio būseną, purkštuko srauto būseną ir normos valdiklio būseną.

Paspaudus piktogramą rodoma atitinkama būsenos informacija.

Figure 7-4: Būsenos juosta

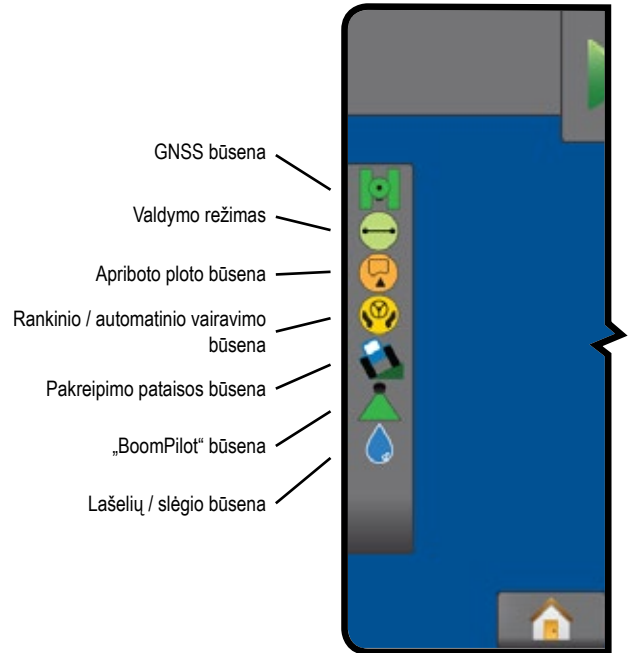

GNSS būseną

- Žalia – GPS, GLONASS arba SBAS (su reikalaujama DGPS arba be jo)
- Geltona – tik GPS
- Raudona – nėra GNSS
- Oranžinė – „Glide“ / „ClearPath“



Valdymo režimas

- Tiesi AB gairė
 - Lenkta AB gairė
 - Valdymas sukantis ratu
 - Paskutinės praeigos valdymas
 - Kitos eilės valdymas
- Piktogramos nėra – be valdymo



Atriboto ploto būseną

- Už ribos – važiuojama už atriboto ploto
 - Tarp ribų – važiuojama atribotame plote
- Piktogramos nėra – riba nenustatyta



Rankinio / automatinio vairavimo būseną

-  Žalia – įjungta, vairuojama
 -  Geltona – įjungta, yra visos rankiniam / automatiniam vairavimui būtinos sąlygos
 -  Raudona – išjungta, nėra visų rankiniam / automatiniam vairavimui būtinų sąlygų
- Piktogramos nėra – rankinio / automatinio vairavimo sistema neįdiegta



Pakreipimo pataisos būseną

-  Spalvota – įjungta, taikoma pakreipimo pataisa
 -  Raudona – išjungta
- Piktogramos nėra – sistemoje neįdiegtas pakreipimo giroskopinis modulis arba pakreipimas susijęs su rankiniu / automatinio vairavimu

„BoomPilot“ būseną

-  Žalia – automatinis
 -  Geltona – viskas įjungta
 -  Raudona – išjungta / rankinis
- Piktogramos nėra – viena sekcija (sistemoje neįrengtas „SmartCable“ arba SDM)

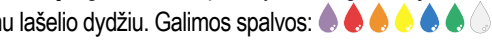
Lašelių / slėgio būseną

-  Spalvota – įjungta. Lašelio spalva yra tiesiogiai susijusi su esamu lašelio dydžiu. Galimos spalvos: 
 -  Nubraukta – išjungta
- Piktogramos nėra – Slėgio jutiklio sąsajos rinkinys neįrengtas, DCM nėra slėgio jutiklio monitoriaus

Būsenos ir informacijos ekranai

GNSS būseną

GNSS būsenos ekrane rodoma informacija apie esamą GNSS būseną, įskaitant duomenų spartą, matomų palydovų skaičių, HDOP ir PRN būseną, imtuvą ir versiją, palydovų kokybę ir ID bei UTM zoną.

1. Paspauskite GNSS BŪSENOS piktogramą .



Valdymo režimo būseną

Valdymo režimo būseną pateikia informaciją apie valdymo modelį, esamos gairės pavadinimą ir kiek gairių įrašyta pulte.

1. Paspauskite VALDYMO REŽIMO piktogramą     .

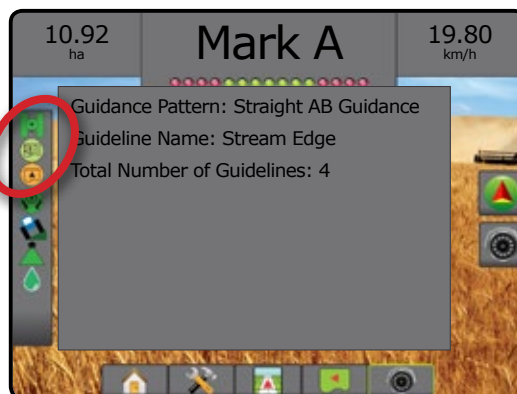

Apriboto ploto būseną

Apriboto ploto būseną rodo informaciją apie esamų ribų apriboto ploto būseną.

1. Paspauskite APRIBOTO PLOTO piktogramą .



„BoomPilot“ būseną

„BoomPilot“ būseną rodo informaciją apie esamą „BoomPilot“ sistemos būseną.

1. Paspauskite „BOOMPILOT“ BŪSENOS piktogramą .

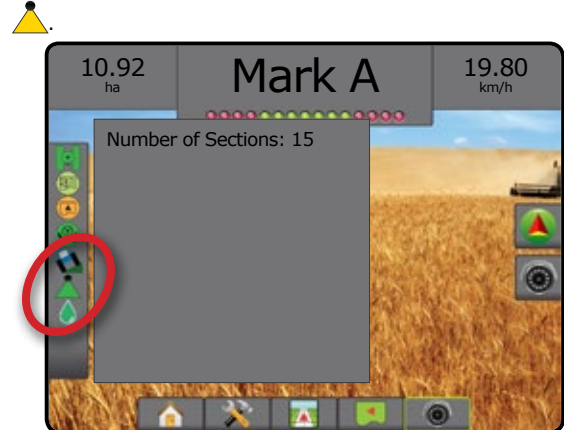

Rankinio / automatinio vairavimo būseną

Rankinis / automatinis vairavimas pateikia informaciją apie esamą rankinio / automatinio vairavimo sistemos būseną, įskaitant pakreipimo būseną.

1. Paspauskite RANKINIO / AUTOMATINIO VAIRAVIMO BŪSENOS piktogramą .



Lašelių / slėgio būseną

Lašelių / slėgio būseną rodo informaciją apie esamą lašelių dydžio ir sistemos slėgio būseną.

1. Paspauskite LAŠELIŲ / SLĖGIO BŪSENOS piktogramą .

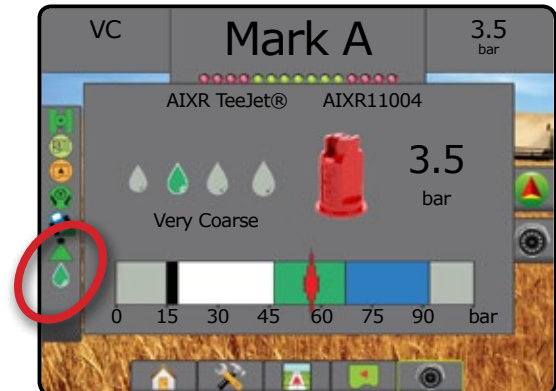

Pakreipimo pataisos būseną

Pakreipimo pataisos būseną rodo informaciją apie esamą pakreipimo pataisos sistemos būseną.

1. Paspauskite PAKREIPIMO PATAISOS BŪSENOS piktogramą .



NAVIGACIJOS EKRANAI

[valdymą ir navigaciją galima patekti iš Transporto priemonės rodinio ekrano, Lauko rodinio ekrano arba „RealView“ ekrano.



- Paspauskite NAVIGACIJOS IR VALDYMO PARINKČIŲ skirtuką , kad pamatytumėte navigacijos parinktis.
- Paspauskite „REALVIEW“ PARINKČIŲ skirtuką , kad pamatytumėte kameros sąranką ir valdymo parinktis.

Figure 7-5: Valdymo ekrano parinktys



Vaizdo padidinimo / sumažinimo piktogramų nėra „Matrix Pro 840GS“ arba „Realview“ valdymo ekranuose

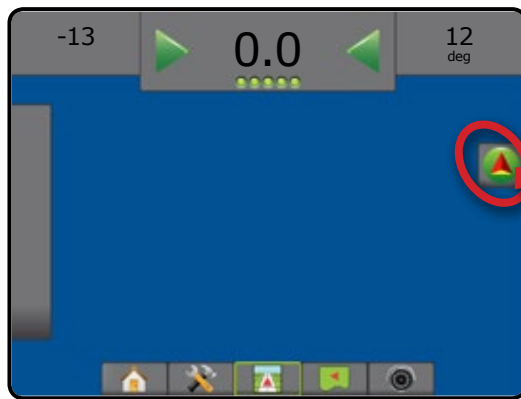
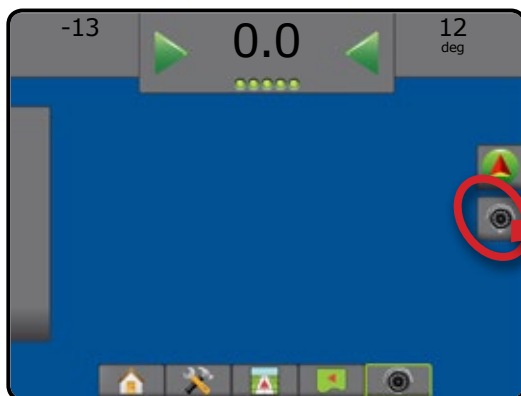

- Pradinis / užduoties ekranas (arba paspauskite Pradžios mygtuką)
- Įrenginio sąranka
- Transporto priemonės rodinio gairė
- Lauko rodinio gairė
- „Realview“ valdymas

Transporto priemonės rodinys

 Transporto priemonės rodinys sukuria kompiuterio sukurtą transporto priemonės padėties vaizdą, rodomą apdorojimo plote. Šiame ekrane, dešinėje jo pusėje esančiais Parinkčių skirtukais galima pasiekti visas sąrankos ir navigacijos parinktis.

Norėdami patekti į Transporto priemonės rodinio ekraną:

1. Paspauskite TRANSPORTO PRIEMONĖS RODINIO VALDYMO skirtuką .

Figure 7-6: Transporto priemonės rodinys

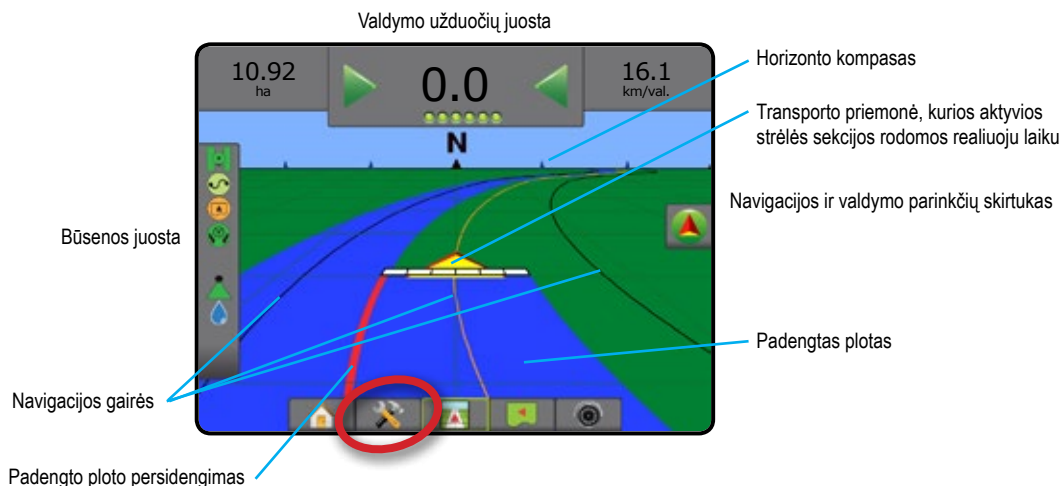



Valdymas ekrane

- Gairės
 - ◀ Oranžinė – aktyvi valdymo linija
 - ◀ Juoda (kelios) – gretimos valdymo linijos
 - ◀ Juoda – ribos linija
- Taškai – nustatytų taškų žymekliai
 - ◀ Raudonas taškas – grįžti į tašką
 - ◀ Mėlynas taškas – A žymė
 - ◀ Žalias taškas – B žymė
- Horizonto kompasas – bendroji kryptis gali būti rodoma horizonte (priartinus vaizdą)
- Apdorotas plotas – rodomas padengtas plotas ir persidengimas:
 - ◀ Mėlyna – vienas apdorojimas
 - ◀ Raudona – du arba daugiau apdorojimų
- Sekcijos
 - ◀ Tušti langeliai – neaktyvios sekcijos
 - ◀ Balti langeliai – aktyvios sekcijos

Navigacijos ir valdymo parinkčių skirtukas



Supažindinimas su pultu „Matrix Pro 840GS“ mygtukais

- Padidinti / sumažinti vaizdą ir perspektyvą – mygtukais Aukštyn ir Žemyn   reguliuojamas transporto priemonės rodinys arba horizonto perspektyva nuo transporto priemonės rodinio iki rodinio iš viršaus.

Lauko rodinys

Lauko rodinio funkcija sukuria kompiuterio sukurtą transporto priemonės padėties apdorojimo ploto vaizdą iš oro. Iš šio ekrano, dešinėje jo pusėje esančiais Parinkčių skirtukais galima pasiekti visas sąrankos ir navigacijos parinktis, taip pat Panoraminio vaizdo režimą.

Norėdami patekti į Lauko rodinio ekraną:

1. Paspauskite LAUKO RODINIO GAIRĖS skirtuką .

Figure 7-7: Lauko rodinys

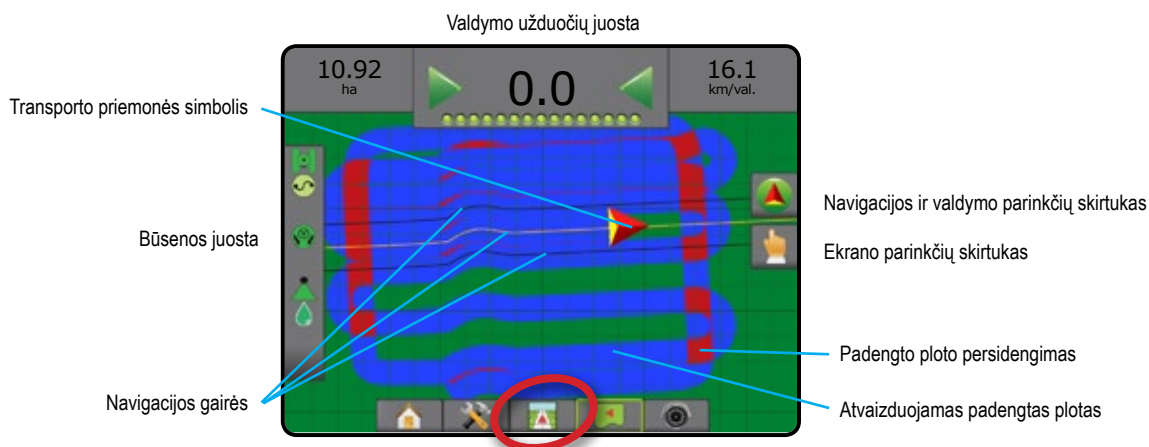

Valdymas ekrane

- Gairės
 - ◀ Oranžinė – aktyvi valdymo linija
 - ◀ Juoda (kelios) – gretimos valdymo linijos
 - ◀ Juoda – ribos linija
- Taškai – nustatytų taškų žymekliai
 - ◀ Raudonas taškas – grįžti į tašką
 - ◀ Mėlynas taškas – A žymė
 - ◀ Žalias taškas – B žymė
- Apdorotas plotas – rodomas padengtas plotas ir persidengimas
 - ◀ Mėlyna – vienas apdorojimas
 - ◀ Raudona – du arba daugiau apdorojimų

Supažindinimas su pultu „Matrix Pro 840GS“ mygtukais

- Padidinti / sumažinti vaizdą – mygtukais Aukštyn/žemyn  reguliuojamas matomas žemėlapio plotas.

Navigacijos ir valdymo parinkčių skirtukas

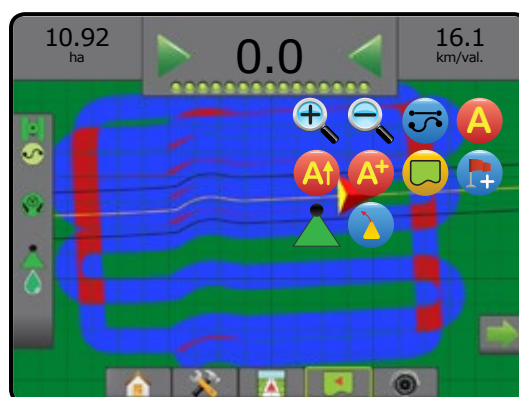

Ekranų parinkčių skirtukas

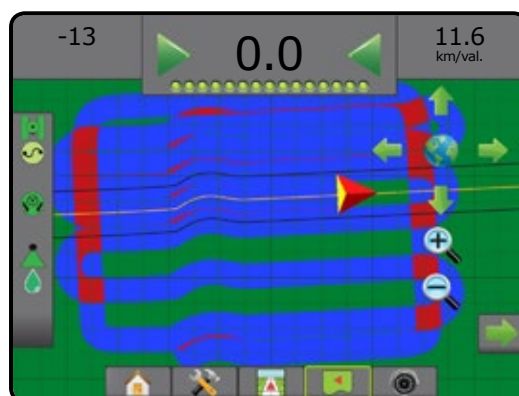

„Realview“ valdymas

„Realview“ valdymo funkcija suteikia galimybę vietoje kompiuterio sukurtą vaizdą rodyti tiesioginę vaizdo įrenginio transliaciją. Iš šio ekrano, dešinėje jo pusėje esančiais skirtukais galima pasiekti visas sąrankos ir navigacijos parinktis. Norėdami reguliuoti kameros peržiūrą [atbuline eiga, apversta], eikite į Sąranka -> Konfigūracija -> Vaizdo įrenginys.

- ▶ Viena kamera – prie pulto tiesiogiai prijungta viena kamera
- ▶ Vaizdo įrenginio pasirinkimo modulis – jeigu sistemoje įrengtas vaizdo įrenginio pasirinkimo modulis (VSM), galimos dvi (2) vaizdo parinktys:
 - Vienos kameros peržiūra – galima pasirinkti vieną iš iki aštuonių kamerų vaizdinių įvesčių.
 - Iškart kelių kamerų peržiūra – galima rinktis vieną iš dviejų rinkinių po keturių kamerų įvestis (A/B/C/D arba E/F/G/H) ir matyti ekrane iškart keturių kamerų transliaciją.

Norėdami patekti į „RealView“ ekraną:

1. Paspauskite „REALVIEW“ VALDYMO skirtuką .

Figure 7-8: „Realview“ valdymas



Valdymas ekrane

- Gairės
 - ◀ Oranžinė – aktyvi valdymo linija
 - ◀ Juoda (kelios) – gretimos valdymo linijos
 - ◀ Horizontali juoda linija – reguliuojama horizonto linija

Navigacijos ir valdymo parinkčių skirtukas

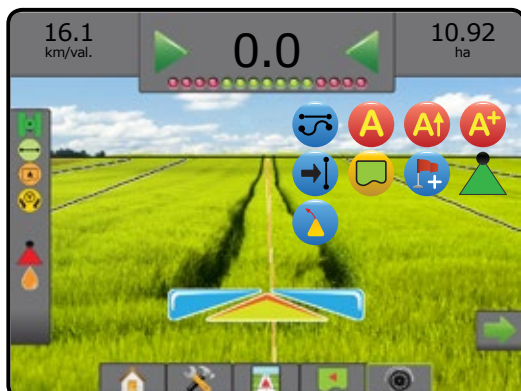



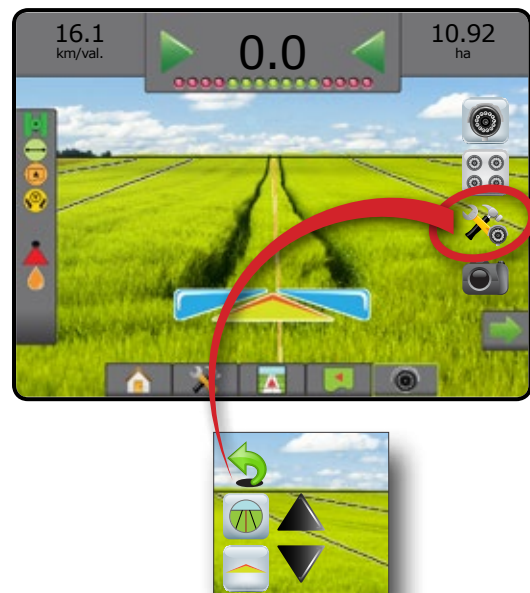





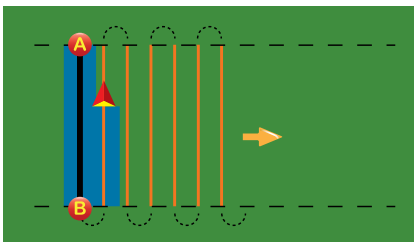

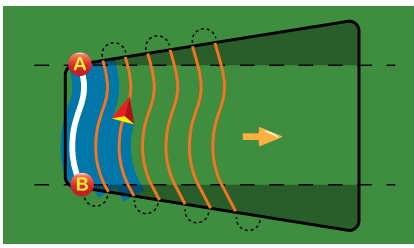
„Realview“ parinkčių skirtukas (su VSM)

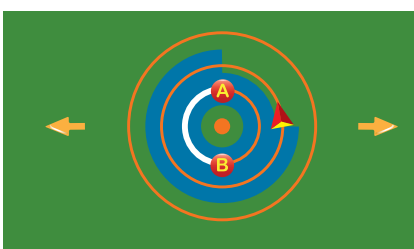

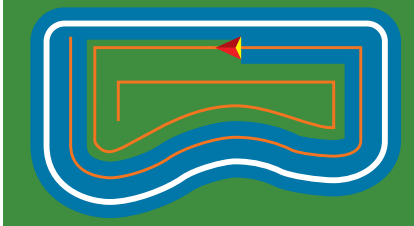

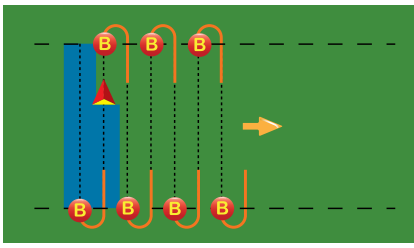
VALDYMO REŽIMAI

	<p>Tiesi AB gairė</p> <p>Tiesi AB gairė suteikia tiesios linijos valdymą nuo atskaitos taško A iki B. Pradiniai A ir B taškai naudojami visoms kitoms lygiagrečioms gairėms apskaičiuoti.</p> <p><i>PASTABA. Nuokrypis nuo gretimų gairių bus skaičiuojamas pagal valdymo plotį: žr. Sistemos sąrankos skyriaus poskyrį „Konfigūracija“.</i></p>	
	<p>Lenkta AB gairė</p> <p>Lenkta AB gairė suteikia valdymą palei lenktas linijas, remiantis pradine atskaitos linija AB. Ši pradine atskaitos linija naudojama visoms kitoms gairėms apskaičiuoti.</p> <p><i>PASTABA. Rekomenduojama, kad lenkta gairė nenukryptų nuo AB gairės daugiau kaip 30°.</i></p> <p><i>Nuokrypis nuo gretimų gairių bus skaičiuojamas pagal valdymo plotį: žr. Sistemos sąrankos skyriaus poskyrį „Konfigūracija“.</i></p> <p><i>PATARIMAS. Dirbant apribotame plote valdymo modelis už nustatytų AB taškų bus tiesios linijos valdymas.</i></p>	
	<p>Valdymas sukantis ratu</p> <p>Valdymas sukantis ratu suteikia valdymą aplink centrinį tašką apskritimais artėjant prie jo arba tolstant pagal pradinę atskaitos liniją AB. Ši pradine atskaitos linija naudojama visoms kitoms gairėms apskaičiuoti.</p> <p>Jis naudojamas apdorojant gaminiu apskritą lauką, kai sukamasi palei apskritinė gairė, tam tikru spinduliu einančią nuo drėkinimo sistemos centro.</p> <p><i>PASTABA. Nuokrypis nuo gretimų gairių bus skaičiuojamas pagal valdymo plotį: žr. Sistemos sąrankos skyriaus poskyrį „Konfigūracija“.</i></p>	
	<p>Paskutinės praeigos valdymas</p> <p>Paskutinės praeigos valdymas siūlo navigaciją pagal faktinę paskutinę praeigą. Pultas automatiškai aptiks artimiausią apdorotą plotą ir pagal jį nustatys lygiagrečias gaires.</p> <p><i>PASTABA. Jeigu riba nustatyta, tačiau ribos nustatymo proceso metu apdorojimas nevyko, valdymas nebus inicijuojamas.</i></p>	
	<p>Kitos eilės valdymas</p> <p>Kitos eilės valdymas nurodo, kur yra kita eilė, ir eilei pasibaigus nukreipia link kitos gretimos eilės. Kai operatorius pažymi eilės galą ir pradeda sukis į kitą eilę, kitoje eilėje pateikiama Tiesi AB gairė. Kai transporto priemonė atsiduria kitoje eilėje, valdymas išjungiamas.</p> <p><i>PASTABA. Nuokrypis nuo kitos eilės bus skaičiuojamas pagal valdymo plotį: žr. Sistemos sąrankos skyriaus poskyrį „Konfigūracija“.</i></p> <p><i>Kitos eilės valdymas nepalaiko eilių praleidimo.</i></p>	
	<p>Be valdymo</p> <p>Be valdymo – valdymas išjungiamas.</p> <p><i>PASTABA. Režimas be valdymo pulte nepanaikina nustatytų gairių ar taškų. Kaip panaikinti pulte nustatytus / įrašytus duomenis, žr. Sistemos sąrankos skyriaus poskyrį „Domenų valdymas“.</i></p>	

GAIRĖS

AB gairės, Azimuto gairės, kitos praeigos gairės ir kitos eilės gairės prieinamos priklausomai nuo esamo valdymo režimo. Pulse vienai užduočiai galima įrašyti iki 25 nustatytų gairių. Pakeitus vieną valdymo režimą į kitą pasikeis ir tuo metu galimos gairės.

Kiekviename valdymo režime galima sukurti keletą gairių. Jeigu viename valdymo režime įrašoma daugiau kaip viena gairė, taps prieinama Kitos gairės funkcija. Paspaudus Kitos gairės parinktį, transporto priemonė bus nukreipta link kitos pulse įrašytos gairės.

Naudotojas gali kopijuoti ir redaguoti užduotis, kad pakartotina naudotų ribas ir gaires skirtingam to paties lauko apdorojimui, naudodamasis „Fieldware Link“ arba pasirinkęs Duomenys -> Užduoties duomenys -> Valdyti.

Lenktos išankstinės kelio peržiūros gairė

Lenktos išankstinės kelio peržiūros gairės rodykle parodo, kur nuves esamas transporto priemonės vairavimas.

Lenktos išankstinės kelio peržiūros parinktis galima visais valdymo režimais.

Norėdami aktyvinti Lenktą išankstinės kelio peržiūros gairę:

1. Paspauskite NAVIGACIJOS IR VALDYMO PARINKČIŲ skirtuką , kad pamatytumėte navigacijos parinktis.
2. Pasirinkite piktogramą LENKTA IŠANKSTINĖ KELIO PERŽIŪRA .

Navigacijos ekrane atsiras rodyklė.

Figure 7-9: Lenkta išankstinė kelio peržiūra



Norėdami pašalinti Lenktą išankstinės kelio peržiūros gairę:

1. Paspauskite NAVIGACIJOS IR VALDYMO PARINKČIŲ skirtuką , kad pamatytumėte navigacijos parinktis.
2. Pasirinkite piktogramą LENKTA IŠANKSTINĖ KELIO PERŽIŪRA .

A ir B taškų žymėjimas

Norėdami nustatyti AB gairę:

1. Važiukite į norimą A taško vietą .
2. Paspauskite NAVIGACIJOS IR VALDYMO PARINKČIŲ skirtuką , kad pamatytumėte navigacijos parinktis.
3. **Kol transporto priemonė juda**, paspauskite A ŽYMĖS piktogramą .
4. Važiukite į norimą B taško vietą .
5. Paspauskite B ŽYMĖS piktogramą , kad nustatytumėte liniją AB.
6. „Ar norėtumėte pavadinti šią gairę?“

Paspauskite:

- Taip – kad įvestumėte pavadinimą ir gairę įrašytumėte į pulką
- Ne – kad pavadinimas būtų sukurtas automatiškai ir gairė įrašyta į pulką

Pultas pradės teikti navigacijos informaciją.

PASTABA. Piktogramos B ŽYMĖ negalima pasirinkti (neveiksni), kol nenuvažiuojamas minimalus atstumas (3,0 metrai Tiesaus arba Lenkto valdymo režimu arba 50,0 metrų Valdymo sukantis ratu režimu).

PASTABA. Norint inicijuoti Valdymo sukantis ratu režimą nebūtina apvažiuoti viso rato aplink centrinį tašką.

Norėdami atšaukti A žymės komandą ir grįžti prie ankstesnės gairės (jei ji nustatyta), naudokite piktogramą ATŠAUKTI ŽYMĘ .

Figure 7-10: Žymėti A tašką



Figure 7-11: Žymėti B tašką

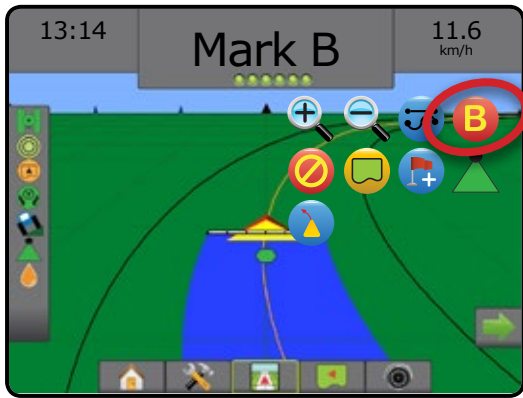

Figure 7-12: Įrašyti gairę



Figure 7-13: Laikytis valdymo



Funkcija „A+ Nudge“

A+ Funkcija „A+ Nudge“ suteikia galimybę esamą gairę paslinkti į esamą transporto priemonės vietą.

Norėdami pakoreguoti gairę:

1. Paspauskite NAVIGACIJOS IR VALDYMO PARINKČIŲ skirtuką , kad pamatytumėte navigacijos parinktis.
2. Paspauskite „A+ NUDGE“ piktogramą **A+**.

Figure 7-14: „A+ Nudge“



Kitos gairės funkcija

Jeigu įrašoma daugiau kaip viena gairė, taps prieinama Kitos gairės funkcija. Paspaudus Kitos gairės parinktį, transporto priemonė bus nukreipta link kitos pulte įrašytos gairės.

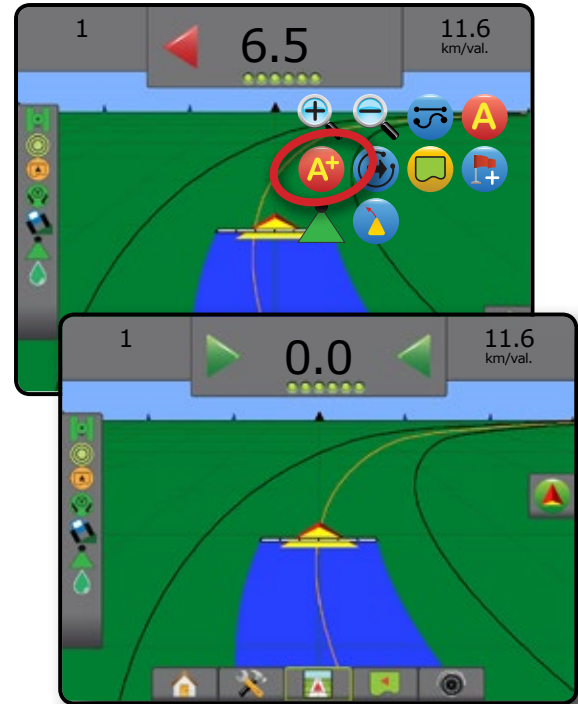
Norėdami pakeisti kitas galimas gaires:

1. Paspauskite NAVIGACIJOS IR VALDYMO PARINKČIŲ skirtuką, kad pamatytumėte navigacijos parinktis.
2. Paspauskite KITOS GAIRĖS piktogramą.

Norėdami rinktis gaires iš eilės, dar kartą paspauskite KITOS GAIRĖS piktogramą.

Figure 7-15: Kita gairė

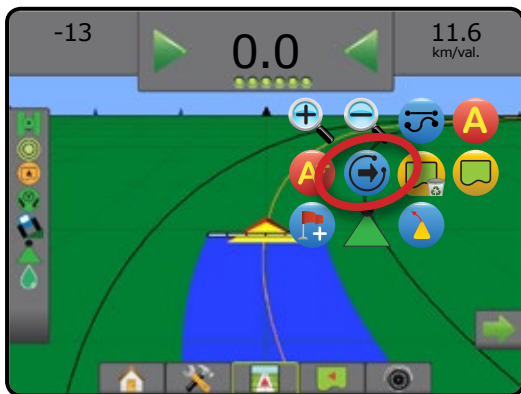

Norėdami pamatyti, kuri gairė aktyvi, Būsenos juostoje paspauskite Valdymo režimo piktogramą.

Figure 7-16: Aktyvios gairės parodymas

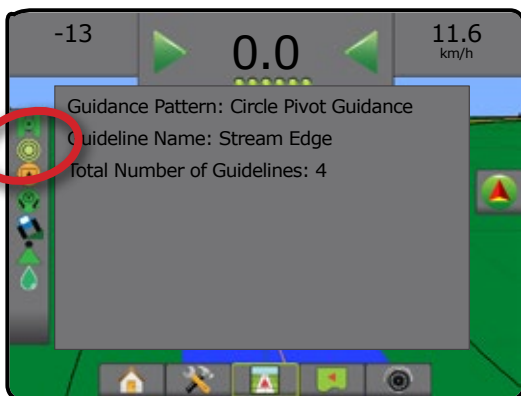

Paskutinės praeigos gairės

Paskutinės praeigos valdymas siūlo navigaciją pagal faktinę paskutinę praeigą. Pultas automatiškai aptiks artimiausią apdorotą plotą ir pagal jį nustatys lygiagrečią gairę.

Norėdami aktyvinti Paskutinės praeigos gaires:

1. Važiuokite į norimą vietą, kad atliktumėte pirmąją praeigą.
2. Važiuokite šalia apdoroto ploto.
3. Pultas pradės teikti navigacijos informaciją.

PASTABA. Jeigu riba nustatyta, tačiau ribos nustatymo proceso metu apdorojimas nevyko, valdymas nebus inicijuojamas.

Figure 7-17: Atlikite pirmąją praeigą



Figure 7-18: Laikytis valdymo

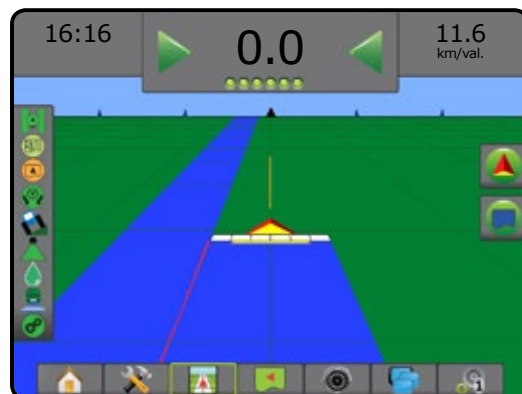



Kitos eilės gairės

Kitos eilės valdymas nurodo, kur yra kita eilė, remiantis užprogramuotu valdymo pločiu, ir naudotojo pažymėtai eilei pasibaigus nukreipia link kitos gretimos eilės. Kai operatorius pažymi eilės galą, esamoje eilėje nustatoma Tiesi AB linija ir nurodomas valdymas į kitą eilę. Kai transporto priemonė atsiduria kitoje eilėje, valdymas išjungiamas.

PASTABA. Nuokrypis nuo kitos eilės bus skaičiuojamas pagal valdymo plotį; žr. Sistemos sąrankos skyriaus poskyrį „Konfigūracija“.

Norėdami aktyvinti Kitos eilės gaires:

1. Paspauskite NAVIGACIJOS IR VALDYMO PARINKČIŲ skirtuką , kad pamatytumėte navigacijos parinktis.
2. Eilės gale (važiuojant tiesia linija) paspauskite B ŽYMĖS piktogramą .
 - ◀ Eilės galas bus pažymėtas žaliu tašku .
3. Pasukite į kitą eilę.
4. Remiantis posūkio kryptimi bus pateiktas valdymas link kitos gretimos eilės.
 - ◀ Kai transporto priemonė yra eilėje, gairė pašalinama.
5. Kartokite kitos eilės gale.

PASTABA. Kitos eilės valdymo funkcija nepalaiko eilių praleidimo.

Figure 7-19: Eilės galo pažymėjimas





Azimuto laipsnis

 Azimutas – tai kampas, matuojamas horizontaliai, pagal laikrodžio rodyklę nuo šiaurės atskaitos linijos. Naudojant azimutą, jo kampo pradžios taškas yra įsivaizduojamo apskritimo centras. Šiaurė – 0°, Rytai – 90°, Pietūs – 180°, Vakarai – 270°.

Azimuto laipsnį galima įvesti tiksliai transporto priemonės vietai nustatyti. Kai pasirinktas Tiesios AB gairės režimas, galima įvesti azimuto laipsnį.

Norėdami nustatyti Azimuto laipsnio gairę:

1. Paspauskite NAVIGACIJOS IR VALDYMO PARINKČIŲ skirtuką , kad pamatytumėte navigacijos parinktis.
2. Azimuto laipsniui įvesti paspauskite AZIMUTO piktogramą .
3. Įvesties ekrane nustatykite azimuto laipsnį.
4. „Ar norėtumėte pavadinti šią gairę?“

Paspauskite:

- Taip – kad įvestumėte pavadinimą ir įrašytumėte gairę
- Ne – kad pavadinimas būtų sukurtas automatiškai

Pultas pradės teikti navigacijos informaciją.

Norėdami sukurti papildomų azimuto gairių, atlikite tuos pačius veiksmus kaip ir pradine azimuto gaire.

Figure 7-20: Azimuto valdymas

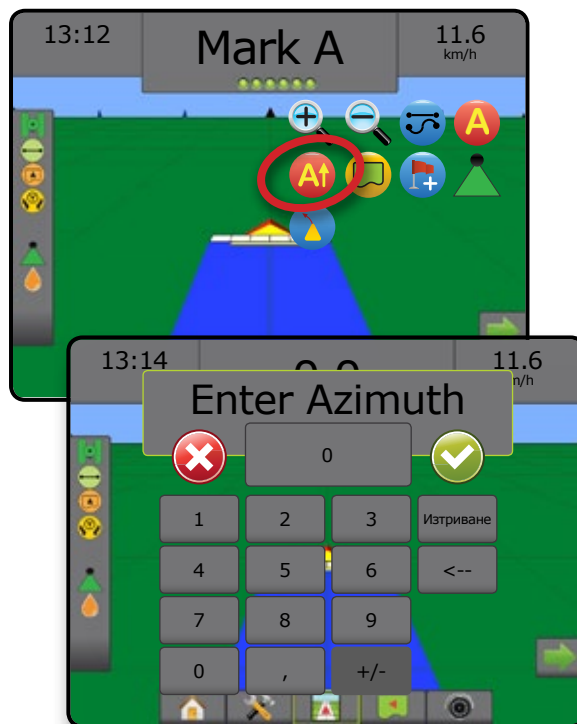





APDOROJIMO RIBA

Apdorojimo ribos apibrėžia plotus, kurie apdoroti gaminiu ir juo neapdoroti, naudojant ABSC arba „BoomPilot“. Ribas galima nustatyti visais valdymo režimais. Vienu metu galima įrašyti vieną išorinę ribą ir iki penkių (5) vidinių ribų.



Naudodamasis Duomenys -> Užduoties duomenys -> Valdyti arba per „Fieldware Link“ naudotojas gali kopijuoti ir redaguoti užduotis, kad pakartotinai naudotų ribas ir gaires skirtingam to paties lauko apdorojimui.

Norėdami nustatyti išorinę apdorojimo ribą:

1. Nuvažiuokite prie norimos vietos palei apdorojimo ploto perimetrą.
2. Paspauskite NAVIGACIJOS IR VALDYMO PARINKČIŲ skirtuką , kad pamatytumėte navigacijos parinktis.
3. Kol transporto priemonė juda, paspauskite RIBOS piktogramą .
4. Apvažiuokite apdorojimo ploto perimetrą.
5. Ribos pabaigas:
 - ▶ Nuvažiuokite per ruožo plotį nuo pradžios taško. Riba automatiškai susijungs (balta gairė taps juoda).
 - ▶ Paspauskite RIBOS PABAIGIMO piktogramą . Riba bus pabaigta tiesia linija tarp jūsų esamos vietos ir pradžios taško.
6. Paspauskite:
 - ▶ Įrašyti – kad įrašytumėte ribą
 - ▶ Panaikinti – kad panaikintumėte ribą

PASTABA. Ant išorinės ar pradinės ribos RIBOS PABAIGIMO piktogramos  nebus galima pasirinkti (neveiksni), kol nebus nuvažiuotas minimalus atstumas (penkis kartus viršijantis ruožo plotį).

Jeigu riba atvaizduojama vieną ar kelias sekcijas sulanksčius ir išjungus, šią sekcijų konfigūraciją būtina išlaikyti atliekant ribos praeigą. Jei kokie nors įjungtų sekcijų skaičiaus, taigi ir mašinos pločio pakeitimai, yra atliekami ribos atvaizdavimo procesui prasidėjus, programa atvaizduos ribą palei visų užprogramuotų sekcijų išorinį kraštą – jos nebūtinai bus tos, kurios įjungiamos bet kuriuo ribos praeigos metu.

Kai riba atvaizduojama išjungus kai kurias sekcijas, būtina nustatyti Rankinį „BoomPilot“ režimą  ir ĮJUNGTI visų sekcijų, kurios bus naudojamos ribos praeigos metu, pagrindinius ir sekcijų jungiklius. Pabaigus ribos praeigą, sekcijų jungiklius galima IŠJUNGTI, Pagrindinis jungiklis lieka ĮJUNGTAS, „BoomPilot“ gali būti gražintas į Automatinį režimą  ir tuomet galima naudoti automatinį sekcijų valdymą.

PASTABA. Jeigu riba atvaizduojama kelias sekcijas sulanksčius, kaip aprašyta pirmiau, tolesnių praeigų lauke metu ant gairės tinkamoje vietoje gali reikėti pasinaudoti „A+ NUDGE“ piktograma .

Figure 7-21: Vyksta ribos nustatymas



Figure 7-22: Pabaigti ribą – tiesia linija iki pradžios taško

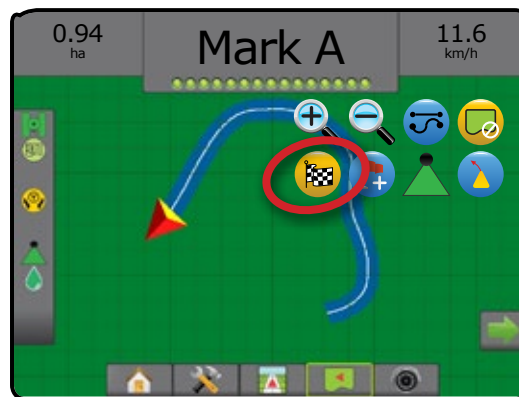



Figure 7-23: Pabaigti ribą – važiuoti į pradžios tašką



Figure 7-24: Įrašyti ribą



Norėdami atšaukti naują lauko ribos nustatymo procesą ir grįžti prie ankstesnės ribos (jei nustatyta), naudokite RIBOS ATŠAUKIMO piktogramą .

Norėdami nustatyti vieną ar daugiau vidinių ribų, atlikite tuos pačius veiksmus, kaip ir su pradine riba.

Figure 7-25: Pridėti vidinę ribą



Kuriant išorines arba pradines ribas, jų linijos bus brėžiamos palei aktyvios išorinės sekcijos išorinį kraštą. Kuriant vidines arba papildomas ribas, jų linijos bus brėžiamos palei aktyvios vidinės sekcijos vidinį kraštą.

Jeigu nė viena sekcija neaktyvi, riba bus žymima palei išorinės sekcijos galą.

Norėdami panaikinti visas esamas užduoties lauko ribas, naudokite RIBOS PANAIKINIMO piktogramą .

Figure 7-26: Panaikinti ribą



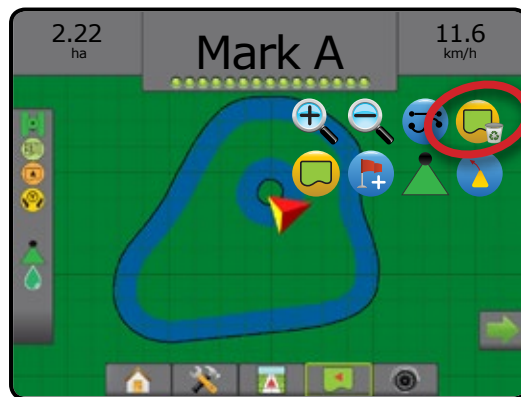

Atsižvelgiant į jūsų esamą vietą, kai nustatoma riba, Būsenos juostoje rodoma piktograma TARP RIBŲ  arba UŽ RIBŲ .

Figure 7-27: Riba būsenos juostoje



GRĮŽTI Į TAŠKĄ

Grįžimo į tašką funkcija valdo grįžimą atgal į nustatytą tašką Transporto priemonės rodyneje ir Lauko rodyneje. Transporto priemonės rodyneje rodyklė nukreipia transporto priemonę atgal į nustatytą tašką. Lauko rodyneje rodomas tik taškas.

Grįžimo į tašką funkcija yra skirta konkrečiai užduočiai ir liks aktyvi, kol aktyvi užduotis bus atšaukta.

Grįžimo taško pažymėjimas

Norėdami pažymėti grįžimo tašką:





1. Važiuokite į norimą Grįžimo taško vietą .
2. Paspauskite NAVIGACIJOS IR VALDYMO PARINKČIŲ skirtuką , kad pamatytumėte navigacijos parinktis.
3. Paspauskite TAŠKO PRIDĖJIMO piktogramą .

Figure 7-28: Grįžimo taškas nustatytas – Transporto priemonės rodinys

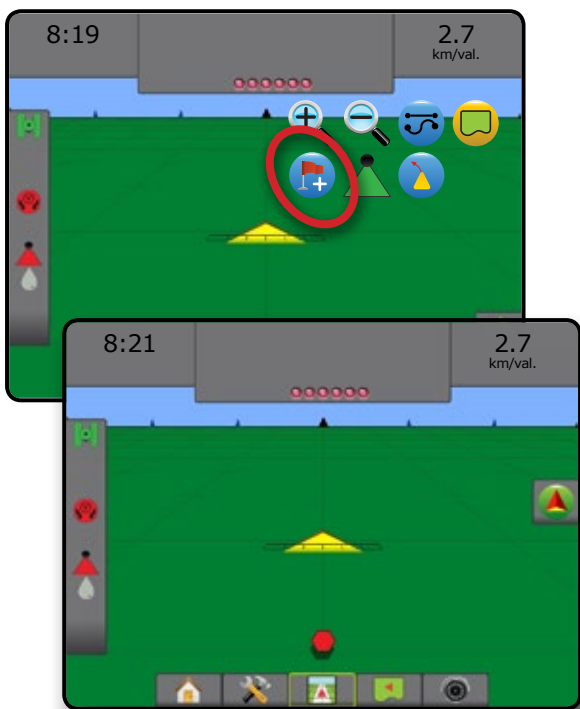

Grįžimo taško panaikinimas

Norėdami panaikinti nustatytą grįžimo tašką:

1. Paspauskite NAVIGACIJOS IR VALDYMO PARINKČIŲ skirtuką , kad pamatytumėte navigacijos parinktis.
2. Paspauskite TAŠKO PANAIKINIMO piktogramą .



Taško panaikinimo piktograma negalima, kol veikia grįžimo į tašką gairės.

Figure 7-29: Panaikinti tašką



Grįžimo į tašką gairės

Norėdami matyti atstumą iki nustatyto grįžimo taško ir gaires:

1. Paspauskite NAVIGACIJOS IR VALDYMO PARINKČIŲ skirtuką , kad pamatytumėte navigacijos parinktis.
2. Paspauskite GRĮŽIMO Į TAŠKĄ GAIRĖS piktogramą .

Pultas Valdymo užduočių juostoje pradės teikti informaciją apie atstumą nuo transporto priemonės iki nustatyto taško.

Norėdami paslėpti atstumo iki nustatyto taško ir valdymo informaciją, naudokite GRĮŽIMO Į TAŠKĄ GAIRIŲ ATŠAUKIMO piktogramą .

Valdymas negali būti apskaičiuotas, kai valdymo užduočių juostoje atsiranda „?“.

Figure 7-30: Grįžimo į tašką gairės – Transporto priemonės rodinys

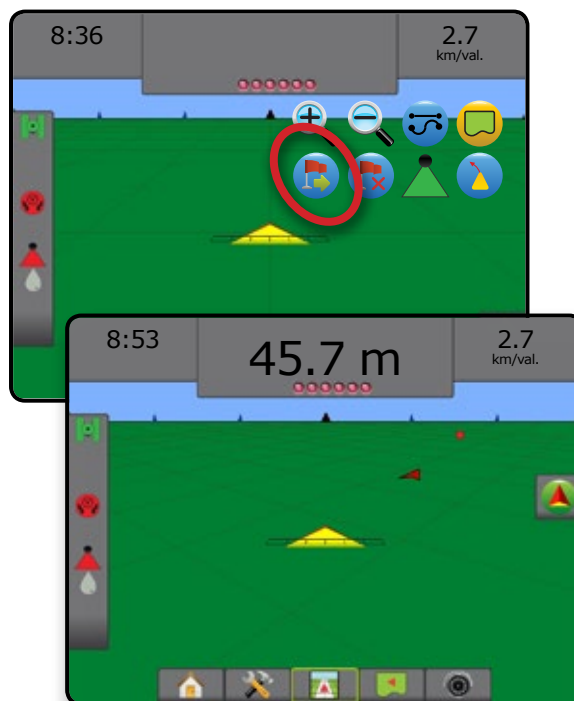

„BOOMPILOT“

Atsižvelgiant į tai, ar yra įrengta sekcijų valdymo sistema, o jeigu įrengta – kokios rūšies sekcijų valdymas naudojamas ir kokios parinktys įjungtos, galimos įvairios „BoomPilot“ sekcijų valdymo parinktys.

Šiame skyriuje pateikiamos sąrankos parinktys šioms konfigūracijoms:

- ▶ Nėra sekcijų valdymo modulio
 - Tik pultas
 - Su pasirinkamu darbo įjungimo / išjungimo mygtuku
- ▶ Su „TeeJet“ sekcijų valdymo moduliu ir kirstomąja dėžute arba ISM
- ▶ Su „TeeJet“ sekcijų valdymo moduliu

Nėra sekcijų valdymo modulio

Jei nėra sekcijų valdymo sistemos, „BoomPilot“ piktograma arba pasirinkamas darbo įjungimo / išjungimo mygtukas yra naudojami norint įjungti ar išjungti vieną sekciją. Bus parodytas tik vienos sekcijos plotis ir būsenos juostoje nebus piktogramos.



PASTABA. Jeigu yra ISOBUS valdiklis, „SmartCable“, Sekcijos vairuotojo modulis (SDM) arba Jungiklio funkcinis modulis (SFM), daugiau informacijos žr. tolesniuose skyriuose.

PASTABA. Kai GNSS negalima, „BOOMPILOT“ piktograma yra pilka.

Tik pultas

„BoomPilot“ piktograma galima įjungti arba išjungti sekciją.

Norėdami nustatyti Konfigūracijos nuostatas:

1. Paspauskite apatinį skirtuką SISTEMOS SĄRANKA .
2. Paspauskite šoninį skirtuką KONFIGŪRACIJA .
3. Paspauskite **Padargas**.
4. „BoomPilot“ piktogramą nustatykite į **Ijungti**.

PASTABA. „BoomPilot“ pradžios režimo nuostata niekaip neveiks šios parinktės funkcijos.

Norėdami pultu išjungti arba įjungti apdorojimą:



1. Paspauskite NAVIGACIJOS IR VALDYMO PARINKČIŲ skirtuką , kad pamatytumėte navigacijos parinktį.
2. Paspauskite „BOOMPILOT“ piktogramą .
3. Norėdami įjungti ar išjungti sekciją, spauskite „BOOMPILOT“ piktogramą .



Figure 7-31: „BoomPilot“ piktograma ir Būsenos juostos indikatorius



Su pasirinkamu darbo įjungimo / išjungimo mygtuku

Darbo įjungimo / išjungimo mygtuku galima įjungti arba išjungti sekciją.

Norėdami nustatyti Konfigūracijos nuostatas:

1. Paspauskite apatinį skirtuką SISTEMOS SĄRANKA .
2. Paspauskite šoninį skirtuką KONFIGŪRACIJA .
3. Paspauskite **Padargas**.
4. „BoomPilot“ piktogramą nustatykite į **Išjungti**.

PASTABA. „BoomPilot“ pradžios režimo nuostata niekaip neveiks šios parinktės funkcijos.

Plotuose, kuriuos norima apdoroti:

1. Darbo įjungimo / išjungimo mygtuką nustatykite į padėtį „įjungta“.

Plotuose, kurių nenorima apdoroti:

1. Darbo įjungimo / išjungimo mygtuką nustatykite į padėtį „išjungta“.

Naudojimas pultu

Norėdami valdyti sekciją naudodamiesi „BoomPilot“ piktograma, kai sistemoje yra darbo įjungimo / išjungimo mygtukas:

1. „BoomPilot“ piktogramą nustatykite į **Ijungti**.
2. Darbo įjungimo / išjungimo mygtukas turi likti padėtyje „išjungta“.
3. Norėdami įjungti ar išjungti sekciją, spauskite „BOOMPILOT“ piktogramą .

Su „TeeJet“ sekcijų valdymo moduliu ir skirstomąja dėžute arba ISM

„SmartCable“, Sekcijos vairuotojo modulis (SDM) arba Jungiklio funkcinis modulis (SFM) ir skirstomoji dėžutė arba Padargo būsenos modulis (ISM) yra.

PASTABA. Kai GNSS negalima, „BOOMPILOT“ piktograma yra pilka ▲. „BoomPilot“ piktograma būsenos juostoje rodys išjungtą / rankinį režimą ▲.

Norėdami išjungti arba įjungti apdorojimą automatiškai:

1. Automatinis / rankinis strėlės jungiklis turi būti padėtyje „Automatinis“.

◀Automatinis – piktograma būsenos juostoje bus žalia ▲

2. Pagrindinis jungiklis ir sekcijų jungikliai turi būti padėtyje „įjungta“.

PASTABA. Apdorojimą automatiiniu „BoomPilot“ režimu galima ranka valdyti skirstomosios dėžutės jungikliais arba prie ISM prijungtais jungikliais.

Norėdami išjungti arba įjungti apdorojimą ranka:

1. Automatinis / rankinis strėlės jungiklis turi būti padėtyje „Rankinis“.

◀Rankinis – piktograma būsenos juostoje bus raudona ▲

2. Naudokitės skirstomosios dėžutės jungikliais arba prie ISM prijungtais jungikliais.

Su „TeeJet“ sekcijų valdymo moduliu

Jeigu yra „SmartCable“, Sekcijos vairuotojo modulis (SDM) arba Jungiklio funkcinis modulis (SFM), „BoomPilot“ naudojamas automatiniam sekcijų valdymui nustatyti į „išjungta / rankinis“ ▲, „automatinis“ ▲ arba „apdorojimas vietoje“ ▲

PASTABA. Kai GNSS negalima, „BOOMPILOT“ piktograma yra pilka ▲. „BoomPilot“ piktograma būsenos juostoje rodys išjungtą / rankinį režimą ▲.

Norėdami išjungti arba įjungti apdorojimą automatiškai:

1. Paspauskite NAVIGACIJOS IR VALDYMO PARINKČIŲ skirtuką ▲, kad pamatytumėte navigacijos parinktis.
2. Paspauskite ir atleiskite „BOOMPILOT“ piktogramą ▲.
 - ◀Įjungti – piktograma būsenos juostoje taps žalia ▲
 - ◀Išjungti – piktograma būsenos juostoje taps raudona ▲

Norėdami atlikti apdorojimą vietoje:

1. Paspauskite NAVIGACIJOS IR VALDYMO PARINKČIŲ skirtuką ▲, kad pamatytumėte navigacijos parinktis.
2. Virš norimo apdoroti ploto paspauskite ir laikykite paspaudę „BOOMPILOT“ piktogramą ▲.
 - ◀Apdorojimas vietoje – piktograma būsenos juostoje taps geltona ▲

PADIDINTI / SUMAŽINTI VAIZDĄ

Transporto priemonės rodinys

Padidinti / sumažinti vaizdą ir perspektyvą naudojama reguliuoti transporto priemonės rodinį arba horizonto perspektyvą nuo transporto priemonės rodinio iki rodinio iš viršaus.

- Vaizdo padidinimas ▲ pakeis vaizdą į transporto priemonės rodinį su horizontu rodomu kompasu
- Vaizdo sumažinimas ▼ pakeis vaizdą į rodinį iš viršaus

Figure 7-32: Vaizdo padidinimas ir sumažinimas

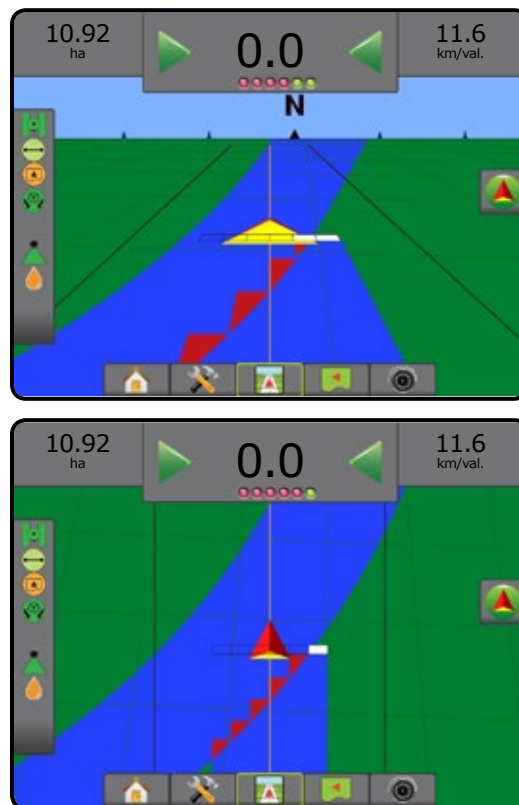

Lauko rodinys



Padidinti / sumažinti vaizdą naudojama matomam žemėlapiui reguliuoti.

- Vaizdo padidinimas ▲ sumažins matomą žemėlapiui plotą
- Vaizdo sumažinimas ▼ padidins matomą žemėlapiui plotą

☞ PANORAMINIO VAIZDO REŽIMAS

Lauko rodinio gairės režimu Panoraminio vaizdo režimas suteikia galimybę ranka nustatyti ekraną pagal poreikius. Necentruota padėtis ekrane bus išlaikyta, kol spaudžiama Pasaulio piktograma.

Norėdami įjungti Panoraminio vaizdo režimą ir slinkti ekrane:

1. Paspauskite EKRANO PARINKČIŲ skirtuką .
2. Paspauskite:
 - ▶ IR VILKITE EKRANĄ norima kryptimi, kad vaizdas ekrane slinktų.
 - ▶ RODYKLES  norima kryptimi, kad vaizdas ekrane slinktų (žemyn, kairėn, dešinėn, aukštyn).
 - ▶ PASAULIO RODINIO piktogramą , kad transporto priemonė atsirastų ekrano centre ir būtų matomas didžiausias įmanomas plotas.

PASTABA. Norėdami greitai pakoreguoti nuostatas, palaikykite paspaudę RODYKLES .

Norėdami užverti Panoraminio vaizdo režimo parinktis:

1. Paspauskite PARINKČIŲ UŽVĖRIMO skirtuką .

Figure 7-33: Panoraminio vaizdo režimas

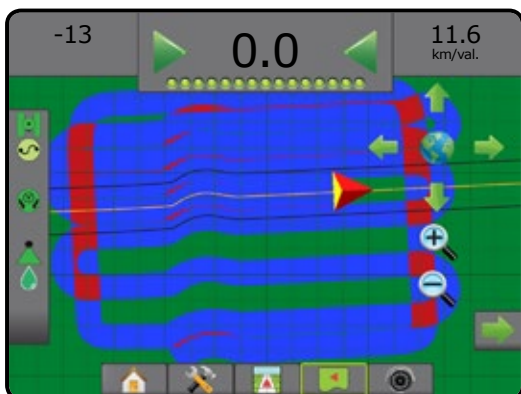







☞ APDOROJIMO ATVAIZDAVIMAS

Kai atraktas Trečiosios šalies normos valdymas ir sistemoje yra normos valdiklis, bet kuriuo valdymo režimu apdorojimo gaminiu atvaizdavimas remiantis GNSS galimas Transporto priemonės rodinėje arba Lauko rodinėje. Atvaizdavimo funkcija gali įrašyti padargo aprėpiamus plotus (Aprėpti) arba koks gaminio kiekis ir kur buvo panaudotas (Apdorojimas), ir gali nurodyti vienodą arba kintamą apdorojimo gaminiu normą (atitinkamai Užprogramuota tikslinė norma ir Paskirtas).

PASTABA. Daugiau informacijos rasite šios instrukcijos Normos valdymo skyriuje.

Norėdami matyti apdorojimo atvaizdavimą:

1. Paspauskite apatinį skirtuką TRANSPORTO PRIEMONĖS RODINIO GAIRĖ  arba LAUKO RODINIO GAIRĖ .
2. Norėdami pamatyti atvaizdavimo parinktis, paspauskite ATVAIZDAVIMO PARINKČIŲ skirtuką .
3. Pasirinkite vieną arba kelis:
 - ▶ Aprėpties žemėlapis  – rodomi padargo aprėpiami plotai, nesvarbu, ar gaminys naudojamas, ar ne
 - ▶ Paskirtas žemėlapis  – tai iš anksto įkeliamas žemėlapis, kuriame pateikiama informacija, skirta naudoti normos valdikliui naudojant gaminį
 - ▶ Apdorojimo žemėlapis  – rodoma, kiek gaminio ir kur panaudota, lygi nurodant spalvomis pagal užprogramuotą arba automatiškai numatytą didžiausią ir mažiausią lygį
 - ▶ Tikslinės normos žemėlapis  – rodoma apdorojimo norma, kurią normos valdiklis bandė pasiekti kiekvienoje vietoje

PASTABA. Apdorojimo žemėlapio ir Tikslinės normos žemėlapio negalima pasirinkti vienu metu.

Figure 7-34: Aprėpties žemėlapis



Figure 7-35: Paskirtas žemėlapis



Figure 7-36: Apdorojimo žemėlapis



Figure 7-37: Tikslinės normos žemėlapis



„REALVIEW“ SPECIALIOSIOS PARINKTYS

„Realview“ valdymo funkcija suteikia galimybę vietoje kompiuterio sukurtu vaizdo rodyti tiesioginę vaizdo įrenginio transliaciją. „Realview“ sąrankos parinktys suteikia prieigą prie papildomų valdymo priemonių, įskaitant valdymą ant vaizdo transliacijos ir vairavimo posūkio kampo indikatorių.

- ▶ Viena kamera – prie pulto tiesiogiai prijungta viena kamera
- ▶ Vaizdo įrenginio pasirinkimo modulis – jeigu sistemoje įrengtas vaizdo įrenginio pasirinkimo modulis (VSM), galimos dvi (2) vaizdo parinktys:
 - Vienos kameros peržiūra – galima pasirinkti vieną iš iki aštuonių kamerų vaizdinių įvesčių.
 - Iškart kelių kamerų peržiūra – galima rinktis vieną iš dviejų rinkinių po keturių kamerų įvestis (A/B/C/D arba E/F/G/H) ir matyti ekrane iškart keturių kamerų transliaciją.

Norėdami reguliuoti kameros peržiūrą [atbuline eiga, apversta], eikite į Sąranka -> Konfigūracija -> Vaizdo įrenginys.

Norėdami prieiti prie „RealView“ parinkčių:







1. Paspauskite apatinį skirtuką „REALVIEW“ VALDYMAS .
2. Paspauskite skirtuką „REALVIEW“ PARINKTYS , kad pamatytumėte „RealView“ parinktis.
3. Galimi pasirinkimai:
 - ▶ Vienos kameros peržiūra  [tik VSM] – galima pasirinkti vieną (1) iš iki aštuonių (8) kamerų vaizdinių įvesčių
 - ▶ Iškart kelių kamerų peržiūra  [tik VSM] – galima rinktis vieną (1) iš dviejų (2) rinkinių po keturių (4) kamerų įvestis (A/B/C/D arba E/F/G/H) ir matyti ekrane iškart keturių kamerų transliaciją
 - ▶ „Realview“ valdymo parinktys  – suteikia prieigą prie papildomų valdymo priemonių, įskaitant valdymą ant vaizdo transliacijos ir vairavimo posūkio kampo indikatorių
 - ▶ Kameros „RealView“ vaizdo fiksavimas  – į USB diską įrašoma ekrane matomo vaizdo momentinė nuotrauka

Figure 7-38: „Realview“ valdymas



„Realview“ valdymo parinktys

„Realview“ sąrankos parinktys suteikia prieigą prie papildomų valdymo priemonių, įskaitant valdymą ant vaizdo transliacijos ir vairavimo posūkio kampo indikatorių.







1. Paspauskite skirtuką „REALVIEW“ PARINKTYS , kad pamatytumėte „RealView“ parinktis.
2. Paspauskite „REALVIEW“ VALDYMO PARINKČIŲ piktogramą .
3. Galimi pasirinkimai:
 - ▶ Valdymas ant vaizdo transliacijos  – ant transliuojamo vaizdo užklojamos trimatės gairės, padedančios navigacijai
 - ▶ Vairavimo posūkio kampo indikatorius  – rodoma kryptis, kuria reikia pakoreguoti vairą
 - ▶ Horizonto linijos reguliavimas   – ekrane rodoma horizonto linija reguliuojama aukštin arba žemyn

Figure 7-39: „Realview“ sąrankos parinktys



Kameros momentinė nuotrauka

Kameros „RealView“ momentinės nuotraukos funkcija į USB diską įrašo ekrane matomo vaizdo momentinę nuotrauką.

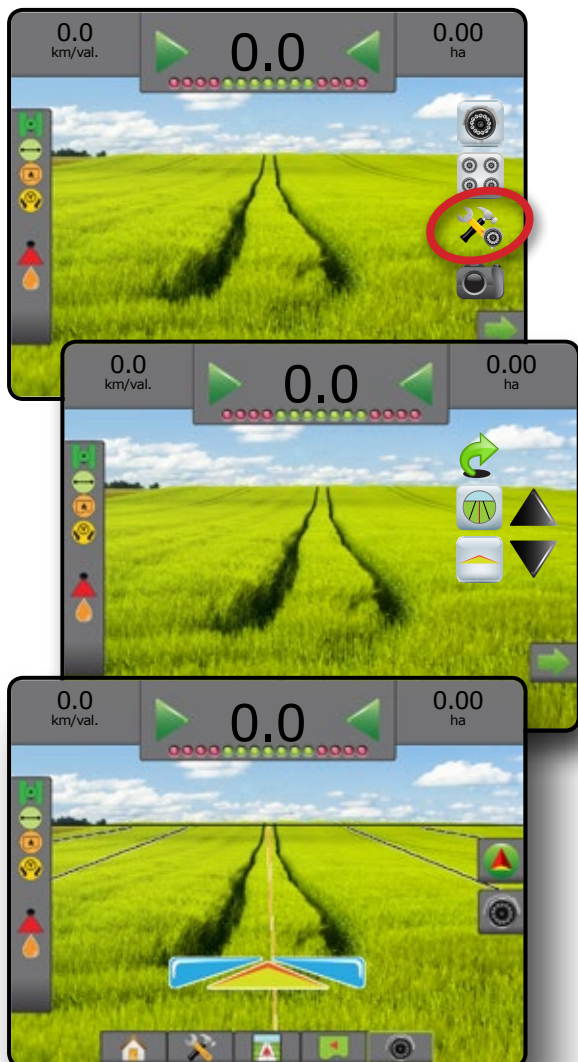

1. Prijunkite USB diską.
2. Paspauskite skirtuką „REALVIEW“ PARINKTYS , kad pamatytumėte „RealView“ parinktis.
3. Paspauskite KAMEROS MOMENTINĖS NUOTRAUKOS piktogramą .

Figure 7-40: Kameros „RealView“ peržiūra viso ekrano režimu



VSM kameros parinktys

Jeigu sistemoje įdiegtas Vaizdo įrenginio pasirinkimo modulis (VSM), galimos dvi (2) vaizdo parinktys:



1. Paspauskite skirtuką „REALVIEW“ PARINKTYS , kad pamatytumėte „RealView“ parinktis.
2. Galimi pasirinkimai:
 - ▶ Vienos kameros peržiūra  – galima pasirinkti vieną (1) iš iki aštuonių (8) kamerų vaizdinių įvesčių
 - ▶ Iškart kelių kamerų peržiūra  – galima rinktis vieną (1) iš dviejų (2) rinkinių po keturių (4) kamerų įvestis (A/B/C/D arba E/F/G/H) ir matyti ekrane iškart keturių kamerų transliaciją

Figure 7-41: Vienos kameros parinktis, jei yra VSM

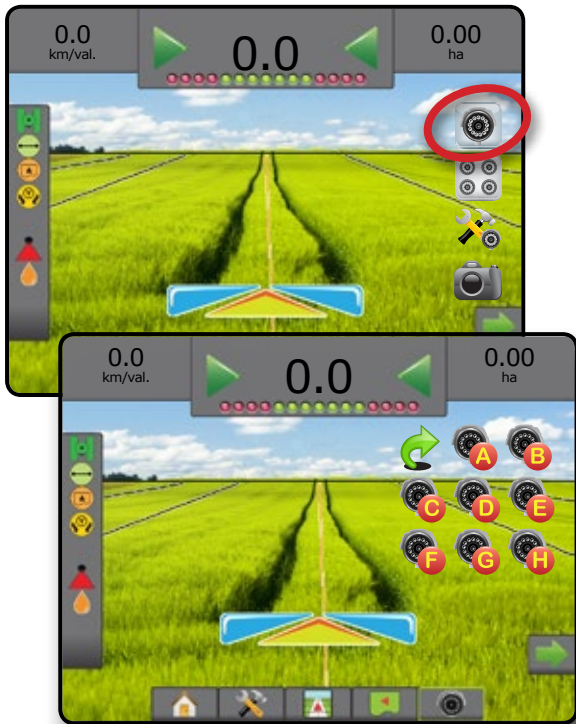

Figure 7-42: Pasirinkite iškart kelių kamerų peržiūrą, jei yra VSM



ĮVADAS

PRADŽIA

VISU EKRANU

SĄRANKA

GNSS

PAIDARGAS

VALDYMAS

NORMOS VALDYKLIS

PRIEDAS

8 SKYRIUS. TREČIOSIOS ŠALIES NORMOS VALDYMAS

Kai yra įdiegta Trečiosios šalies normos valdymo sistema ir normos valdymas atrakintas, valdymo ekranuose galima rodyti apdorojimo informaciją ir atvaizdavimą.

Norėdami į sistemą įtraukti Trečiosios šalies normos valdiklį:

1. Prijunkite normos valdiklį prie sistemos.
2. Įjunkite normos valdiklį.
3. Pulte „Matrix Pro GS“ atrakinkite Trečiosios šalies normos valdymą.
4. Paleiskite „Matrix Pro GS“ iš naujo.
5. Pulte „Matrix Pro GS“ sukonfigūruokite Trečiosios šalies normos valdymo nuostatas, skirtas aparatinės įrangos sąsajai ir ryšiui sukonfigūruoti.
6. Pulte „Matrix Pro GS“ sukonfigūruokite Gaminio nuostatas, skirtas sukonfigūruoti gaminio pavadinimą, bako / rezervuaro talpą, tikslines apdorojimo normas, tikslinių normų reguliavimo prieaugį ir spalvinio atvaizdavimo didžiausios / mažiausios normos ribas bei atitinkamas ekrano spalvas

TREČIOSIOS ŠALIES NORMOS VALDYMO ATRAKINIMAS

Funkcijos atrakinimas naudojamas išplėstinėms funkcijoms atrakinti.

PASTABA. Kiekvienas pultas turi unikalų atrakinimo kodą. Kreipkitės į „TeeJet Technologies“ klientų aptarnavimo skyrių. Atrakinta funkcija lieka atrakinta, nebent pultas yra nustatomas iš naujo.



1. Paspauskite šoninį skirtuką PULTAS .
2. Paspauskite **Funkcijos atrakinimas**.
3. Paspauskite Trečiosios šalies normos valdymo funkcijos mygtuką .
4. Įveskite atrakinimo kodą.
5. Paleiskite pultą iš naujo.



Figure 8-1: Funkcija atrakinta



SAŖANKOS PARINKTYS

Trečiosios šalies normos valdymas

Kai įdiegta Trečiosios šalies normos valdymo sistema ir Normos valdymas atrakintas, galima įjungti / išjungti Trečiosios šalies normos valdymą.

1. Paspauskite apatinį skirtuką SISTEMOS SAŖANKA .
2. Paspauskite šoninį skirtuką KONFIGŪRACIJA .
3. Paspauskite **Trečiosios šalies normos valdymas**.
4. Pasirinkite, ar Trečiosios šalies normos valdymas yra įjungtas, ar išjungtas.
5. Kai išjungtas, pasirinkite:
 - ▶ Aparatinės įrangos sąsaja – naudojama pasirinkti sąsają ryšiui su trečiosios šalies normos valdikliu.
 - ▶ Ryšio protokolas – naudojama ryšio su trečiosios šalies normos valdiklio protokolu pasirinkti.
 - ▶ Valdiklio režimas – jei pasirinktas taikytinas protokolas, naudojama pasirinkti valdiklio režimą, atitinkantį normos valdiklio konfigūraciją.
 - ▶ Nuosekli sparta bodais – jei naudojamas nuoseklosios sąsajos įrenginys, naudojama atitinkamai ryšio spartai bodais pasirinkti.

Bet kuriuo metu galite pasirinkti:

- ▶ Normos valdymo būseną – naudojama prijungto trečiosios šalies normos valdiklio būsenai pamatyti.

Figure 8-2: Trečiosios šalies normos valdymas



Gaminys

Kai įdiegta Trečiosios šalies normos valdymo sistema ir Normos valdymas atrakintas, galimos Gaminio parinktys, skirtos gaminio valdymo kanalų pavadinimams, didžiausios / mažiausios normos riboms ir atitinkamoms atvaizdavimo ekrane spalvoms konfigūruoti.



1. Paspauskite apatinį skirtuką SISTEMOS SAŖANKA .
2. Paspauskite šoninį skirtuką KONFIGŪRACIJA .
3. Paspauskite **Gaminys**.
4. Galimi pasirinkimai:
 - ▶ Gaminio pavadinimas – naudojama dabartinio Valdymo kanalo gaminio pavadinimui įvesti
 - ▶ Didžiausios / mažiausios normos spalva – naudojama kuriant spalvų schemą, kuri geriausiai atvaizduoja normos pokytį apdorojimo arba tikslinės normos žemėlapyje
 - ▶ Spalvų gama – naudojama pasirinkti Automatinį arba Rankinį režimą Didžiausios ir Mažiausios normos spalvai nustatyti
 - ▶ Taikytos normos atvaizdavimo viršutinė riba [tik esant rankinei spalvų gamai] – naudojama nustatyti didžiausią normą, kuriai bus naudojama Didžiausios normos spalva (didesnėms normoms bus naudojama pasirinkta Didžiausios normos spalva)
 - ▶ Taikytos normos atvaizdavimo apatinė riba [tik esant rankinei spalvų gamai] – naudojama nustatyti mažiausią normą, kuriai bus naudojama Mažiausios normos spalva (mažesnėms normoms bus naudojama pasirinkta Mažiausios normos spalva)

Figure 8-3: Gaminio parinktys



VALDYMO EKRANO PARINKTYS

Kai sistemoje įrengtas Trečiosios šalies normos valdiklis, Transporto priemonės rodinio ir Lauko rodinio gairės ekranuose galimos papildomos normos valdymo ir atvaizdavimo parinktys.

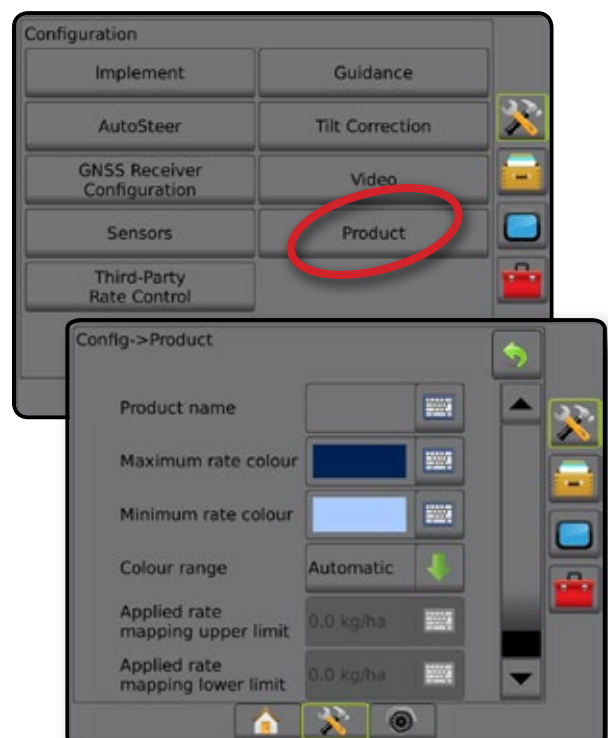
Valdymas ekrane

Turint Trečiosios šalies normos valdymą, be standartinių Valdymo parinkčių, taps prieinama ir ši informacija:

- Gairės
 - ◀ Juoda / balta – paskirto žemėlapio zonų ribos linija
- Padengtas plotas – rodo apdorotą plotą ir persidengimą:
 - ◀ Pasirinkta naudotojo – Apdorojimo žemėlapio ir Tikslinės normos žemėlapio apdoroti plotai rodomi spalvotomis juostomis pagal pasirinktą spalvų gamą ir žemėlapį.

Valdymo užduočių juosta

Turint Trečiosios šalies normos valdymą, be standartinių Valdymo užduočių juostos parinkčių, taps prieinama ir ši pasirenkamoji informacija:

- ▶ Tikroji apdorojimo norma – rodoma esama apdorojimo norma
- ▶ Tikslinė apdorojimo norma – rodoma tikslinė apdorojimo norma

Figure 8-4: Valdymo užduočių juostos Pasirenkamoji informacija

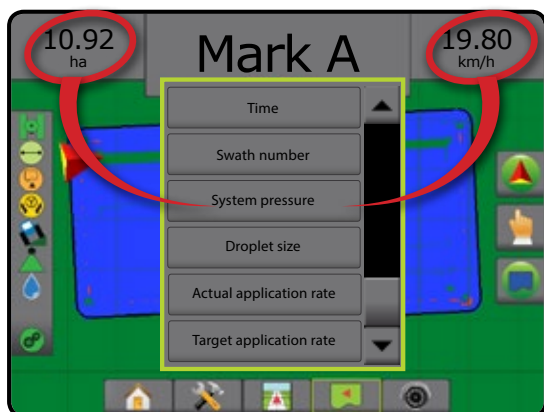

Būsenos juosta

Be standartinių Būsenos juostos parinkčių, Gaminio normos valdymo būsenos piktograma pateikia informaciją apie normos valdymo būseną.

Paspaudus piktogramą rodoma atitinkama būsenos informacija.

1. Paspauskite GAMINIO NORMOS VALDYMO BŪSENOS piktogramą   .

Figure 8-5: Gaminio normos valdymo būseną









Apdorojimo atvaizdavimas

Kai sistemoje yra normos valdiklis, bet kuriuo valdymo režimu apdorojimo gaminiu atvaizdavimas remiantis GNSS galimas Transporto priemonės rodinioje arba Lauko rodinioje. Atvaizdavimo funkcija gali įrašyti padargo aprėpiamus plotus (Aprėpti) arba, koks gaminio kiekis ir kur buvo panaudotas (Apdorojimas), ir gali nurodyti vienodą arba kintamą apdorojimo gaminiu normą (atitinkamai Užprogramuota tikslinė norma ir Paskirtas).

PASTABA. Prieš naudodami atvaizdavimą nustatykite arba patikrinkite gaminio atvaizdavimo parinktis nuėję į Konfigūracija → Gaminys.

Norėdami matyti apdorojimo atvaizdavimą:

1. Paspauskite apatinį skirtuką TRANSPORTO PRIEMONĖS RODINIO GAIRĖ  arba LAUKO RODINIO GAIRĖ .
2. Norėdami pamatyti atvaizdavimo parinktis, paspauskite ATVAIZDAVIMO PARINKČIŲ skirtuką .
3. Pasirinkite vieną arba kelis:
 - ▶ Aprėpties žemėlapis  – rodomi padargo aprėpiami plotai, nesvarbu, ar gaminys naudojamas, ar ne
 - ▶ Paskirtas žemėlapis  – tai iš anksto įkeliamas žemėlapis, kuriame pateikiama informacija, skirta naudoti normos valdikliui naudojant gaminį
 - ▶ Apdorojimo žemėlapis  – rodoma, kiek gaminio ir kur panaudota, lygį nurodant spalvomis pagal užprogramuotą arba automatiškai numatytą didžiausią ir mažiausią lygį
 - ▶ Tikslinės normos žemėlapis  – rodoma apdorojimo norma, kurią normos valdiklis bandė pasiekti kiekvienoje vietoje

PASTABA. Apdorojimo žemėlapio ir Tikslinės normos žemėlapio negalima pasirinkti vienu metu.

Figure 8-6: Aprėpties žemėlapis

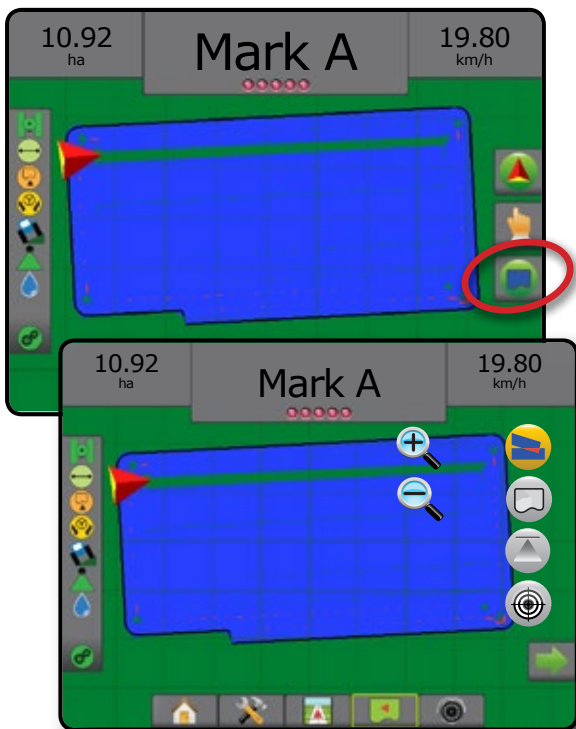
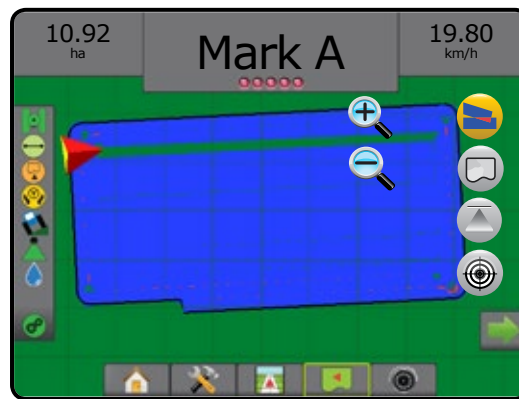



Figure 8-7: Aprėpties žemėlapis



Paskirtas žemėlapis

 Paskirtas žemėlapis – tai iš anksto įkeliamas žemėlapis, kuriame pateikiama informacija, skirta naudoti normos valdikliui naudojant gaminį. Paskirtuose žemėlapuose yra pateikiama geografiškai susieta gaminio normos informacija. „Matrix Pro GS“ gali importuoti užduoties duomenis su Paskirtais žemėlapiais, kad naudotų pagal kintamos normos programą (VRA), naudojantis suderinamais normos valdikliais.

Atvaizdavimas ekrane

- Zonų linijos:
 - ◀ Juoda, kai artėjama prie apdorojimo zonos.
 - ◀ Balta, kai esama apdorojimo zonoje.
 - ◀ Kitos tos pačios normos zonos taip pat bus rodomos baltai.
- Padengtas plotas – rodo skirtingų paskirtų normų zonas:
 - ◀ Pasirinkta naudotojo – zonų spalvos pasirenkamos nustatant paskirtą žemėlapi.

Naudodami „Fieldware Link“ (5.01 ar naujesnės versijos) naudotojai gali importuoti „Fieldware Link“ sukurtas VRA užduotis, taip pat eksportuoti užduoties duomenis iš pulto, redaguoti įtrauktus žemėlapius, kad sukurtų Tikslinę normą arba Paskirtus žemėlapius, ir perkelti atgal į pultą naudoti atliekant užduotį.

PASTABA. Kintamos normos programoms būtinas Išplėstinis užduoties režimas. Žr. Sistemos sąrankos skyriaus poskyrį „Parinktys (Užduoties režimas)“.

Figure 8-8: Paskirtas žemėlapis



Žemėlapių kopijavimas ir perkėlimas

Žemėlapiai įrašomi į užduoties duomenis. Naudojantis Duomenys -> Užduoties duomenys -> Valdyti, užduoties duomenis su žemėlapiais galima kopijuoti arba perkelti į „Fieldware Link“, kad žemėlapius būtų galima atverti, žiūrėti, redaguoti ir išspausdinti bei perkelti atgal į pultą. Žr. Sistemos sąrankos skyriaus poskyrį „Užduoties duomenys“.

Naudojantis Duomenys -> Ataskaitos, galima sukurti įvairių formatų ataskaitas, kuriose yra užduoties duomenys ir visi žemėlapiai.

Aprėpties žemėlapis

 Aprėpties žemėlapyje rodomi padargo aprėpiami plotai. Dėl DCM nebūtina apdoroti gaminiu. Dėl ISOBUS būtina apdoroti gaminiu.

Atvaizdavimas ekrane

- Apdorotas plotas – rodomas padengtas plotas ir persidengimas:
 - ◀ Mėlyna – vienas apdorojimas
 - ◀ Raudona – du arba daugiau apdorojimų

Apdorojimo žemėlapis

Apdorojimo žemėlapyje rodoma, kiek gaminio ir kur panaudota, lygį nurodant spalvomis pagal užprogramuotą arba automatiškai numatytą didžiausią ir mažiausią lygį.

PASTABA. Apdorojimo žemėlapio ir Tikslinės normos žemėlapio negalima pasirinkti vienu metu.

Atvaizdavimas ekrane

- Padengtas plotas – rodo apdorotą plotą:
 - ◀ Pasirinkta naudotojo – apdoroti plotai rodomi spalvotomis juostomis pagal pasirinktą spalvų gamą ir žemėlapi.

Figure 8-9: Apdorojimo žemėlapis



Spalvų gamos pasirinkimas

Gaminio parinktimis konfigūruojamos didžiausios ir mažiausios normos ribos bei atitinkamos atvaizdavimo ekrane spalvos.



1. Paspauskite šoninį skirtuką KONFIGŪRACIJA .
2. Paspauskite **Gaminys**.
3. Pasirinkite:
 - ▶ Spalvų gama – režimas, naudojamas norint nustatyti didžiausios ir mažiausios normos spalvas.
 - ◀ Automatinis – didžiausia ir mažiausia vertės bus nustatytos pagal faktines taikytos normos ar tikslinės normos vertes
 - ◀ Rankinis – didžiausios ir mažiausios verčių ribos bus tos, kurios nustatytos parinktyse Taikytos normos atvaizdavimo viršutinė riba ir Taikytos normos atvaizdavimo apatinė riba
 - ▶ Didžiausios normos spalva – naudojama didžiausios normos spalvai nustatyti. Rankiniu spalvų gamos režimu ši spalva bus naudojama visoms normoms, kurios viršija Taikytos normos atvaizdavimo viršutinę ribą
 - ▶ Mažiausios normos spalva – naudojama mažiausios normos spalvai nustatyti. Rankiniu spalvų gamos režimu ši spalva bus naudojama visoms normoms, kurios nesiekia Taikytos normos atvaizdavimo apatinės ribos

Figure 8-10: Gaminio parinktys

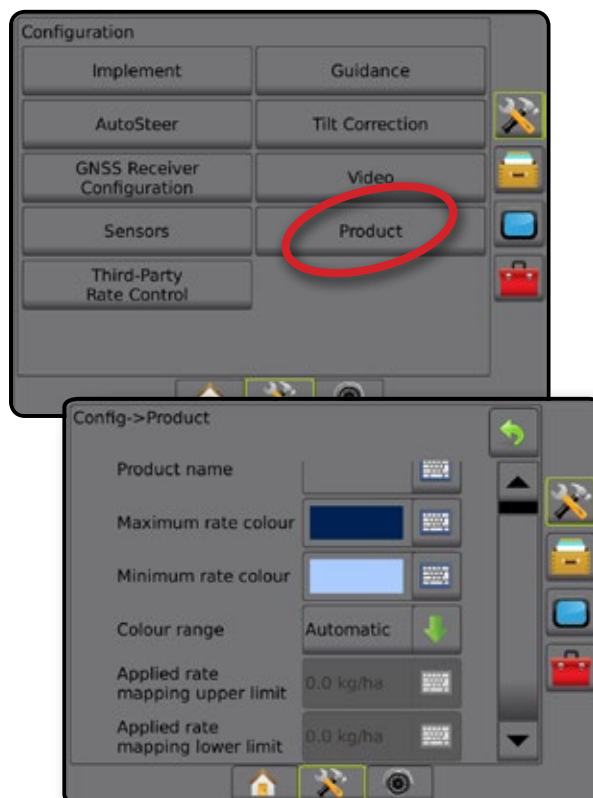

Tikslinės normos žemėlapis

 Tikslinės normos žemėlapyje rodoma tikslinė apdorojimo norma, kurią normos valdiklis bandė pasiekti kiekvienoje vietoje.

PASTABA. Apdorojimo žemėlapio ir Tikslinės normos žemėlapio negalima pasirinkti vienu metu.

Atvaizdavimas ekrane

- Padengtas plotas – rodo apdorotą plotą;
 - ◀ Pasirinkta naudotojo – apdoroti plotai rodomi spalvotomis juostomis pagal pasirinktą spalvų gamą ir žemėlapi.

Figure 8-11: Tikslinės normos žemėlapis



Tikslinės normos

Užprogramuotos Tikslinės apdorojimo normos – tai tikslinės gaminio normos, naudojamos hektare / akre. Šios nuostatos bus tokios pačios visoms aktyvioms užduotims.

Spalvų gamos pasirinkimas

Gaminio parinktimis konfigūruojamos didžiausios ir mažiausios normos ribos bei atitinkamos atvaizdavimo ekrane spalvos.

1. Paspauskite šoninį skirtuką KONFIGŪRACIJA .
2. Paspauskite **Gaminys**.
3. Pasirinkite:
 - ▶ Spalvų gama – režimas, naudojamas norint nustatyti didžiausios ir mažiausios normos spalvas.
 - ◀ Automatinis – didžiausia ir mažiausia vertės bus nustatytos pagal faktines taikytos normos ar tikslinės normos vertes
 - ◀ Rankinis – didžiausios ir mažiausios verčių ribos bus tos, kurios nustatytos parinktyse Taikytos normos atvaizdavimo viršutinė riba ir Taikytos normos atvaizdavimo apatinė riba
 - ▶ Didžiausios normos spalva – naudojama didžiausios normos spalvai nustatyti. Rankiniu spalvų gamos režimu ši spalva bus naudojama visoms normoms, kurios viršija Taikytos normos atvaizdavimo viršutinę ribą
 - ▶ Mažiausios normos spalva – naudojama mažiausios normos spalvai nustatyti. Rankiniu spalvų gamos režimu ši spalva bus naudojama visoms normoms, kurios nesiekia Taikytos normos atvaizdavimo apatinės ribos

Figure 8-12: Gaminio parinktys



B PRIEDAS. PULTO „MATRIX PRO GS“ MENIU NUOSTATOS

Šiame priede išvardytos „Matrix Pro GS“ pulto meniu nuostatos ir nurodytos:

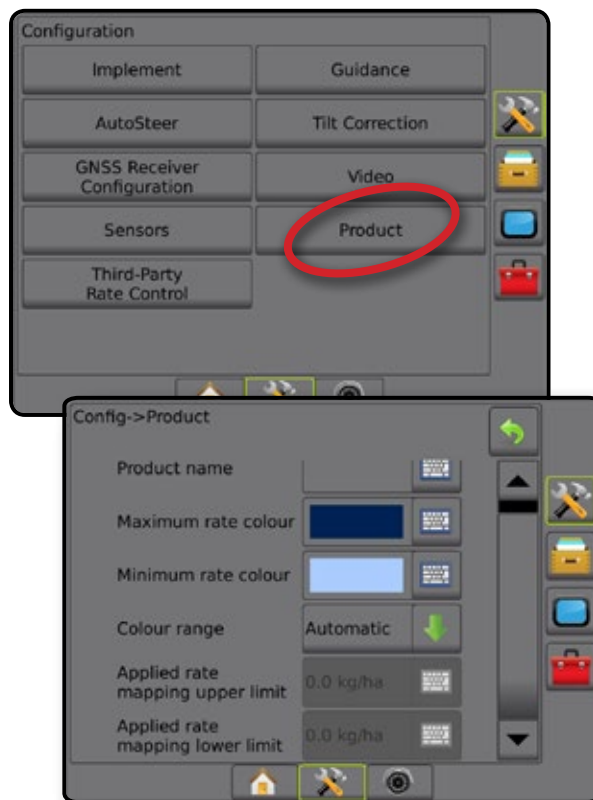
- Galimos aktyvios užduoties nuostatos.
- Nuostatos, kurias galima nustatyti pačiame pulte „Matrix Pro GS“ arba naudojantis programine įranga „Fieldware Link“.
- Nuostatos, įtraukiamos eksportuojant į profilį iš pulto „Matrix Pro GS“ arba iš „Fieldware Link“.

Simbolių paaiškinimas

Tolesnėse lentelėse šie simboliai rodo, ar nuostatos galimos aktyvios užduoties metu:

- ✓ Galima aktyvios užduoties metu
- ✗ Negalima aktyvios užduoties metu

Konfigūracijos nuostatos

Konfigūracijos nuostatos		Galimos aktyvios užduoties metu	Galima redaguoti		[rašoma į eksportuojamą profilį iš			
			„Matrix Pro“	„Fieldware Link“	„Matrix Pro“	„Fieldware Link“		
Padargas	Mašinos tipas.....	✗	✓	✓	✓	✓		
	GNSS antenos aukštis	✗	✓	✓	✓	✓		
	Padargo tipas	✗	✓	✓	✓	✓		
	Simetriškas padargų išdėstymas.....	✗	✓	✓	✓	✓		
	Padargo sekcijų skaičius	✗	✓	✓	✓	✓		
	Valdymo plotis	✗	✓	✓	✓	✓		
	Apdorojimo / darbinis plotis	✗	✓	✓	✓	✓		
	Lašelių dydžio monitorius	✓	✓	✓	✓	✓		
	Antgalio pasirinkimas	✓	✓	✓	✓	✓		
	Naudojamas įspėjimas	✓	✓	✓	✓	✓		
	Įvažiavimo laikas	✓	✓	✓	✓	✓		
	Išvažiavimo laikas.....	✓	✓	✓	✓	✓		
	Leisti „BoomPilot“ atbuline eiga.....	✓	✓	✓	✓	✓		
	„BoomPilot“ pradžios režimas.....	✓	✓	✓	✓	✓		
	„BoomPilot“ piktograma.....	✓	✓	✓	✓	✓		
	Atbulinės eigos signalo delsa	✓	✓	✓	✓	✓		
	Tiesus režimas	Linijos padargo nuokrypio kryptis	✗	✓	✓	✓	✓	
		Linijos padargo nuokrypio atstumas	✗	✓	✓	✓	✓	
		Šoninio padargo nuokrypio kryptis	✗	✓	✓	✓	✓	
		Šoninio padargo nuokrypio atstumas	✗	✓	✓	✓	✓	
		Persidengimas.....	✓	✓	✓	✓	✓	
		Delsos įjungimo / išjungimo laikas.....	✓	✓	✓	✓	✓	
		Sąrankos tipas: „TeeJet“			✓	✓	✓	✓
		Atstumas nuo antenos iki diskų	✗	✓	✓	✓	✓	
		Šoninio padargo nuokrypio kryptis	✗	✓	✓	✓	✓	
		Šoninio padargo nuokrypio atstumas	✗	✓	✓	✓	✓	
		Persidengimas.....	✓	✓	✓	✓	✓	
Delsos įjungimo / išjungimo laikas.....		✓	✓	✓	✓	✓		
Puršktuvo režimas		Purškimo nuokrypio atstumas	✗	✓	✓	✓	✓	
		Sekcijos nuokrypiai.....	✗	✓	✓	✓	✓	
		Sekcijų ilgiai.....	✗	✓	✓	✓	✓	
	Sąrankos tipas: OEM			✓	✓	✓	✓	
	Atstumas nuo antenos iki diskų	✗	✓	✓	✓	✓		
Šoninio padargo nuokrypio kryptis	✗	✓	✓	✓	✓			
Šoninio padargo nuokrypio atstumas	✗	✓	✓	✓	✓			
Pradžios / sustabdymo atstumas.....	✗	✓	✓	✓	✓			
Sekcijos pradžios / sustabdymo nuokrypiai.....	✗	✓	✓	✓	✓			

Tęsinys

Konfigūracijos nuostatos			Galimos aktyvios užduoties metu	Galima redaguoti		Įrašoma į eksportuojamą profilį iš		
				„Matrix Pro“	„Fieldware Link“	„Matrix Pro“	„Fieldware Link“	
Padargas (tęsinys)	Išskirstymo režimas	Linijos 1 sekcijos nuokrypio kryptis.....	x	✓	✓	✓	✓	
		Linijos 1 sekcijos nuokrypio atstumas	x	✓	✓	✓	✓	
		Šoninio padargo nuokrypio kryptis	x	✓	✓	✓	✓	
		Šoninio padargo nuokrypio atstumas	x	✓	✓	✓	✓	
		Persidengimas	✓	✓	✓	✓	✓	
		Delsos įjungimo / išjungimo laikas	✓	✓	✓	✓	✓	
		Sekcijos nuokrypiai	x	✓	✓	✓	✓	
Valdymas	Šviesdiodžių ryškumas		✓	✓	x	x	x	
	Rodymo režimas.....		✓	✓	x	x	x	
	Šviesdiodžių intervalai		✓	✓	x	x	x	
Automatinis vairavimas	Rankinis / automatinis vairavimas įjungtas / išjungtas.....		✓	✓	Tik informacijai	✓	Išlaikoma pagal pultą	
	Vožtuvo sąranka	Vožtuvo tipas	x	✓	Tik informacijai	✓	Išlaikoma pagal pultą	
		Vožtuvų dažnis	x	✓				
		Mažiausias galingumo kairėn / dešinėn ciklas.....	x	✓				
	Vairavimo nuostatos	Netikslus vairavimo reguliavimas		✓	✓	Tik informacijai	✓	Išlaikoma pagal pultą
		Tikslus vairavimo reguliavimas.....		✓	✓			
		Tuščioji eiga.....		✓	✓			
	Išankstinė kelio peržiūra		✓	✓		✓		
	Vožtuvų patikra		x	✓	Tik informacijai	✓	Išlaikoma pagal pultą	
	Vožtuvų diagnostika.....		x	✓	Tik informacijai	✓	Išlaikoma pagal pultą	
Parinktys	Vairo jutiklis.....	x	✓	Tik informacijai	✓	Išlaikoma pagal pultą		
Vairavimo posūkio kampo jutiklis	Įjungta / Išjungta		x	✓	Tik informacijai	✓	Išlaikoma pagal pultą	
	Jutiklio kalibravimas.....		✓	✓				
	Kalibravimas internetu		✓	✓				
Pakreipimo pataisa	Įjungta / Išjungta		x	✓	Tik informacijai	✓	Išlaikoma pagal pultą	
	Lauko lygis.....		x	✓				
GNSS imtuvo konfigūracija	GNSS tipas.....		x	✓	Tik informacijai	✓	Išlaikoma pagal pultą	
	GNSS prievadas.....		x	✓				
	GNSS būsenos informacija		✓	✓				
	Programa		x	✓				
	PRN		x	✓				
Vaizdo įrenginys	Atbulinė eiga / apversta		✓	✓	✓	✓	✓	
Jutikliai	Įvesties / išvesties modulio (IOM) slėgio jutiklis	Didžiausio slėgio rodiklis	✓	✓	✓	✓	✓	
		Žemo slėgio signalas.....	✓	✓	✓	✓	✓	
		Aukšto slėgio signalas	✓	✓	✓	✓	✓	
Gaminys*	Gaminio pavadinimas		x	✓	✓	✓	✓	
	Didžiausios normos spalva		✓	✓	✓	✓	✓	
	Mažiausios normos spalva		✓	✓	✓	✓	✓	
	Spalvų gama.....		✓	✓	✓	✓	✓	
	Taikytos normos atvaizdavimo viršutinė riba		x	✓	✓	✓	✓	
	Taikytos normos atvaizdavimo apatinė riba.....		x	✓	✓	✓	✓	
Trečiosios šalies normos valdymas*	Įjungti / Išjungti.....		x	x	x	x	x	
	Aparatinės įrangos sąsaja		x	x	x	x	x	
	Ryšio protokolas		x	x	x	x	x	
	Valdiklio režimas.....		x	x	x	x	x	
	Nuosekli sparta bodais		x	x	x	x	x	
Normos valdiklio būseną		✓	x	x	x	x		

*Galima tik tada, kai sistemoje veikia trečiosios šalies normos valdiklis.

Duomenų valdymo nuostatos

Duomenų valdymo nuostatos			Galimos aktyvios užduoties metu
Užduoties duomenys	Perkelti	Eksportuoti.....	✗
		Importuoti.....	✗
		Panaikinti.....	✗
	Valdyti	Eksportuoti.....	✗
		Importuoti.....	✗
		Panaikinti.....	✗
Ataskaitos	Įrašyti PDF formatu.....	✗	
	Įrašyti KML formatu.....	✗	
	Įrašyti SHP formatu.....	✗	
	Įrašyti visais formatais.....	✗	
Parinkty	Užduoties režimas.....	✗	
Mašinos nuostatos	Perkelti	Eksportuoti.....	✓
		Importuoti.....	✓
		Panaikinti.....	✓
	Valdyti	Nauja.....	✓
		Kopijuoti.....	✓
		Panaikinti.....	✓
		Įrašyti.....	✓
		Įkelti.....	✗

Pulto nuostatos

Pulto nuostatos			Galimos aktyvios užduoties metu
Apie	Sistemos informacija.....		✓
	Įrašyti.....		✓
Ekranas	Spalvų schema.....		✗
	LCD ryškumas.....		✓
	Ekranu nuotrauka.....		✓
	Ekranu kalibravimas.....		✓
Kultūrinis	Vienetai.....		✓
	Kalba.....		✓
	Laiko juosta.....		✓
Garsumas	Garsumas.....		✓
Demonstracinis GNSS	Pradėti.....		✓
Funkcijos atrakinimas	„BoomPilot“ purkštuvui..... Trečiosios šalies normos valdymas.....		✓

Priemonių nuostatos

Priemonių nuostatos			Galimos aktyvios užduoties metu
Įkėlimo programinė įranga	Įrenginys.....		✓
	Programinė įranga.....		✓
Priedai	Skaičiuoklis.....		✓
	Vienetų keitiklis.....		✓

C PRIEDAS. ĮRENGINIO SPECIFIKACIJOS

Matmenys	„Matrix Pro 570GS“	19,85 x 14,91 x 5,84 cm
	„Matrix Pro 840GS“	27,0 x 18,0 x 6,0 cm
Svoris	„Matrix Pro 570GS“	0,794 kg
	„Matrix Pro 840GS“	1,06 kg
Jungtis	Maitinimo / CAN	8 kontaktų „Conxall“
	Kameros	5 kontaktų „Conxall“
	Greitis / būseną	8 kontaktų „Conxall“
		<i>[SPĖJIMAS! Kai kuriuose originaliuose „Matrix“ pultuose yra 4 kontaktų „Conxall“ kabelio jungtis. 4 kontaktų ir 8 kontaktų kabeliai NEGALI būti naudojami vienas vietoj kito.]</i>
Reikalavimai aplinkai	Laikymas	nuo -10 °C iki +70 °C
	Naudojimas	nuo 0 °C iki +50 °C
	Drėgnumas	90 %, be kondensacijos
Ekranas	„Matrix Pro 570GS“	320 x 240 taškų skyra 14,5 cm
	„Matrix Pro 840GS“	800 x 600 taškų skyra 21,3 cm
Įvestis / išvestis		USB 2.0
Maitinimo reikalavimai		< 9 W, esant 12 VDC

D PRIEDAS. RIBŲ NUSTATYMAS

Norėdami pamatyti meniu punkto apibrėžtį ir ribines vertes, paspauskite bet kurio meniu punkto parinkties pavadinimą.

Figure A-2: Informacijos tekstinio langelio pavyzdys

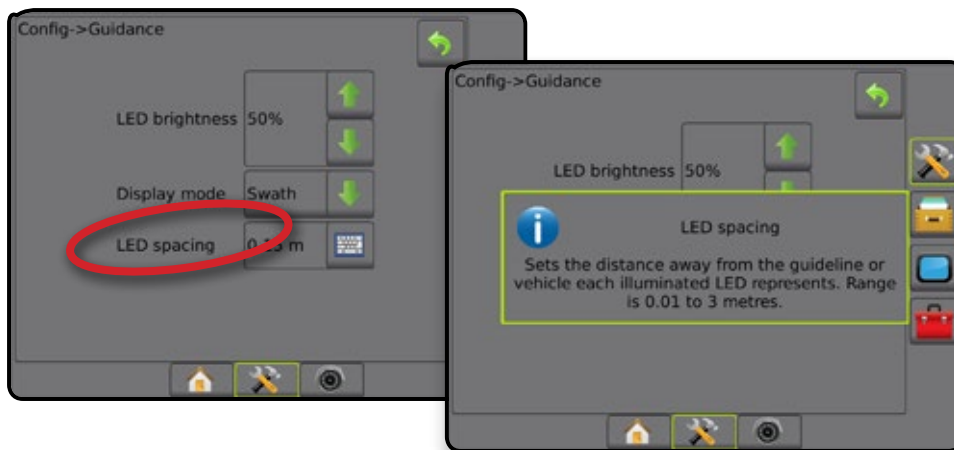

E PRIEDAS. UTM KOORDINATĖS IR ZONOS

Darbo vietoms nustatyti įrenginiuose „Matrix® Pro 570GS“ ir „Matrix® Pro 840GS“ naudojama universalioji skersinė Merkatoriaus (UTM) koordinatinių sistema. Pagal UTM koordinatinių sistemą Žemės paviršius padalijamas į šešiasdešimt sunumeruotų Šiaurės ir Pietų zonų, kurios toliau padalijamos į raidėmis žymimas platumos zonas, kaip parodyta toliau.

Figure A-3: Pasaulis pagal UTM koordinatinių sistemą

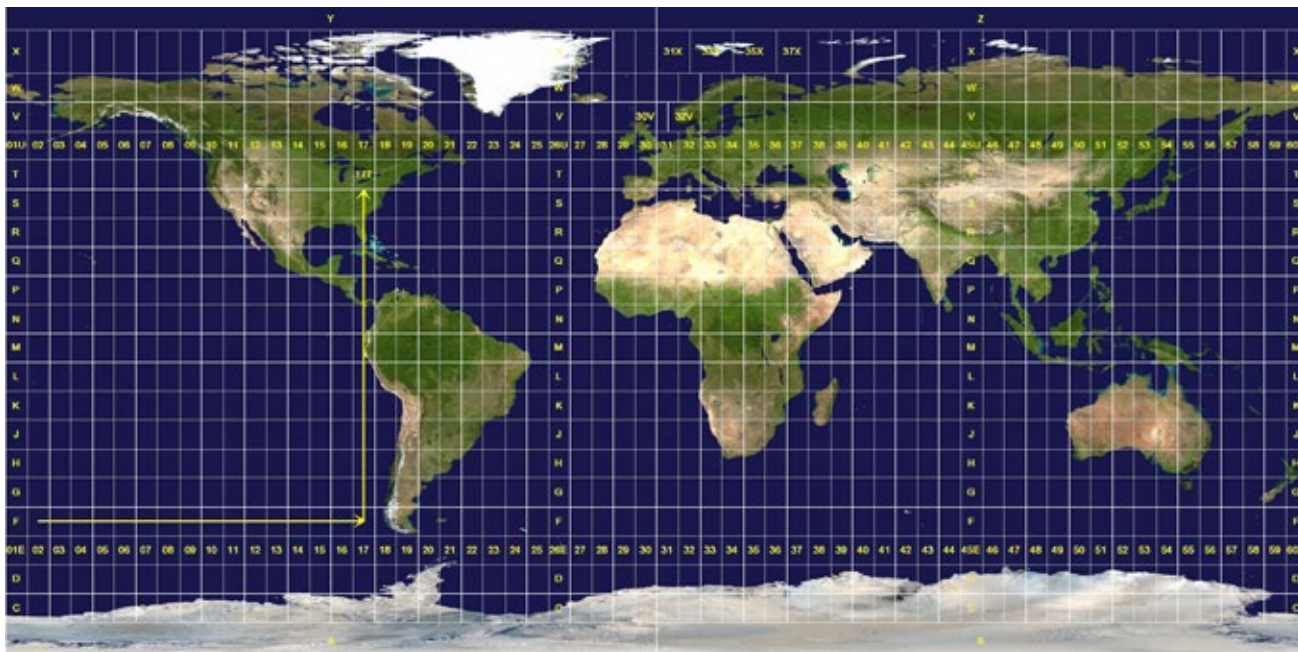

Pultas „Matrix Pro GS“ atseka UTM zonas, kuriose atliekama kiekviena apdorojimo gaminiu užduotis. Tuomet šia zonų informacija naudojama nustatyti, ar užduotį galima pradėti / pratęsti, arba surasti esamai transporto priemonės buvimo vietai artimiausią įrašytą užduotį.

Jeigu pasirinkta užduotis yra UTM zonoje, kuri nėra esama arba gretima UTM zona, šalia „Atstumas“ bus rodoma „Ne diapazone“, o parinktys

Pradėti užduotį arba **Tęsti** bus išjungtos.

Jeigu apie pasirinktą užduotį įrašytos informacijos nėra, šalia „Atstumas“ bus rodoma „Duomenų nėra“.

Autorių teisės

© 2015 TeeJet Technologies. Visos teisės saugomos. Be išankstinio rašytinio „Teejet Technologies“ sutikimo nėra viena šio dokumento arba jame aprašytų kompiuterinių programų dalis negali būti atkurta, nukopijuota, išversta arba sumažinta kokia nors forma ar kokiomis nors priemonėmis, elektroninėmis arba mašina skaitomomis, įrašant ar kitaip.

Prekių ženklai

Jeigu nenurodyta kitaip, visi kiti firminiai arba gaminių pavadinimai yra atitinkamųjų bendrovių ar organizacijų prekių ženklai arba registruotieji prekių ženklai.

Atsakomybės apribojimas

„TEEJET TECHNOLOGIES“ ŠIĄ MEDŽIAGĄ PATEIKIA ESAMO PAVIDALO, BE JOKIŲ IŠREIKŠTŲ AR NUMANOMŲ GARANTIJŲ. NĖRA PRISIIMAMA JOKIA ATSAKOMYBĖ PAGAL AUTORIAUS TEISES AR PATENTĄ. „TEEJET TECHNOLOGIES“ JOKIAIS ATVEJ AIS NĖRA ATSAKINGA UŽ JOKIUS VEIKLOS NUOSTOLIUS, PELNO NETEKIMĄ, GALIMYBĖS NAUDOTIS AR DUOMENŲ PRARADIMĄ IR JOKIĄ NETIESIOGINĘ, SPECIALIĄJĄ, ATSITIKTINĘ ARBA PASEKMINĘ ŽALĄ, NET JEIGU „TEEJET TECHNOLOGIES“ BUVO INFORMUOTA APIE TOKIĄ ŽALĄ, ATSIRANDANČIĄ DĖL „TEEJET TECHNOLOGIES“ PROGRAMINĖS ĮRANGOS.



Saugos informacija

„Teejet Technologies“ neatsako už žalą ar pakenkimą sveikatai dėl toliau nurodytų saugos reikalavimų nesilaikymo.

Kaip transporto priemonės operatorius esate atsakingas už saugą jos naudojimą.

„Matrix Pro GS“, kartu su bet koku rankinio / automatinio vairavimo įrenginiu, nėra skirtas transporto priemonės operatoriui pakeisti.

Nepalikite transporto priemonės su įjungtu „Matrix Pro GS“.

Pasirūpinkite, kad prieš įjungiant įrangą ir jai veikiant aplink transporto priemonę nebūtų žmonių ir kliūčių.

„Matrix Pro GS“ skirtas padėti ir padidinti darbo našumą dirbant lauke. Vairuotojui tenka visa atsakomybė už kokybę ir darbo rezultatus.

Prieš važiuodami viešaisiais keliais išjunkite arba nuimkite bet kokį rankinio / automatinio vairavimo įrenginį.

MATRIX[®] PRO GS

NAUDOTOJO INSTRUKCIJA

Galimi gaminio naujoviniai

- Automatinio vairavimo įrenginys „FieldPilot[®]“
- Rankinio vairavimo įrenginys „UniPilot[®]“
- Automatizuotas strėlės sekcijų valdymas „BoomPilot[®]“
- Pakreipimo girokopinis modulis
- Vaizdo įrenginio pasirinkimo moduliai, skirti iki 8 kamerų
- Išorinis GPS imtuvas arba antenos naujoviniai
- Duomenų tvarkymo programa su patobulinta „Fieldware[®] Link“
- Lašelių dydžio monitoriui skirtas slėgio jutiklio rinkinys
- Trečiosios šalies normos valdymas



www.teejet.com

A Subsidiary of  Spraying Systems Co.[®]

98-05273-LT-A4 R5 Lithuanian/Lietuviškai
© TeeJet Technologies 2015