

STREAMJET[®] SJ7

SJ-7-Loch-Düse für Flüssigdünger

Ausbringung von Flüssigdünger mit der StreamJet SJ-7-Loch-Düse, Nachfolger der legendären und erfolgreichen TeeJet 8-Loch.

Vorteile und Merkmale:

- Sieben gleichförmige Strahlen bilden extrem grobe gleichgroße Tropfen mit sehr geringer Tropfengeschwindigkeit und Aufprallkraft
- Ausgezeichnete Verteilung durch Halbkreis – Spritzbild mit entsprechender Überlappung
- Durch neue, breitere Größenpalette (-015 bis -15) erheblich erweiterter Ausbringungsbereich, speziell für stabilisierte N-Dünger
- ISO-Farbcodierung (Visiflo) zur einfachen Bestimmung der Düsengröße
- Integrierte, ebenfalls farbcodierte Dosierblende mit Prallteller, bei Bedarf herausnehmbar
- Gesamtlänge wie Al-TeeJet, durch abgeschrägtes Spritzen von 15 ° aus der Horizontalen praktisch problemloses Unterspritzen von Gestängeteilen
- Betriebsdruck 1,5 bis 4 bar; Spritzhöhe 75 – 100 cm
- Werkstoff Acetal für hohe chemische Beständigkeit, nicht zu verwenden für Flüssigkeiten mit pH<4
- Verlängerung um 27 mm möglich mit Adapter 50854-NYB

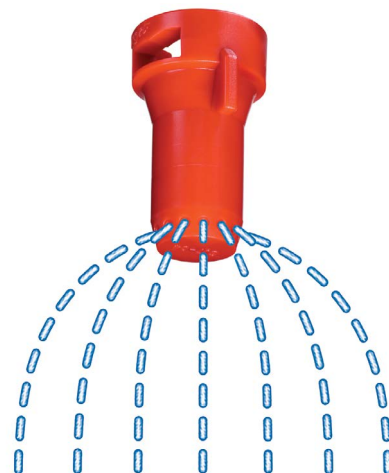
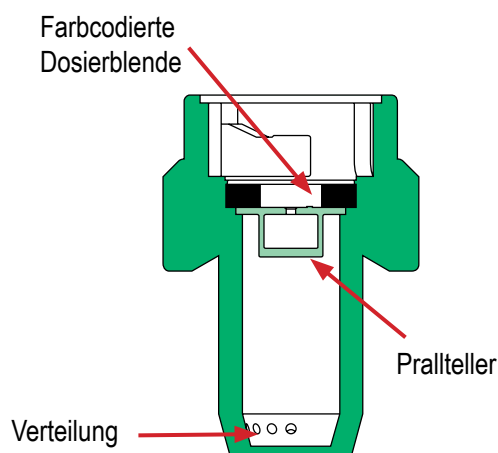

AHL - SPRITZTABELLE SJ-7-LOCH-DÜSE

	DRUCK (bar)	WASSER (l/min)	AHL (l/min)	l/ha AHL (Dichte 1,28 kg/l) bei 50 cm Düsenabstand												
				6 km/h	7 km/h	8 km/h	9 km/h	10 km/h	11 km/h	12 km/h	13 km/h	14 km/h	15 km/h	16 km/h	18 km/h	20 km/h
SJ7-015VP (grün)	1,5	0,39	0,35	70	60	53	47	42	38	35	32	30	28	26	23	21
	2	0,46	0,41	82	70	62	55	49	45	41	38	35	33	31	27	25
	2,5	0,52	0,46	92	79	69	61	55	50	46	42	39	37	35	31	28
	3	0,57	0,50	100	86	75	67	60	55	50	46	43	40	38	33	30
	3,5	0,63	0,56	112	96	84	75	67	61	56	52	48	45	42	37	34
4	0,67	0,59	118	101	89	79	71	64	59	54	51	47	44	39	35	
SJ7-02VP (gelb)	1,5	0,55	0,49	98	84	74	65	59	53	49	45	42	39	37	33	29
	2	0,64	0,57	114	98	86	76	68	62	57	53	49	46	43	38	34
	2,5	0,72	0,64	128	110	96	85	77	70	64	59	55	51	48	43	38
	3	0,80	0,71	142	122	107	95	85	77	71	66	61	57	53	47	43
	3,5	0,85	0,75	150	129	113	100	90	82	75	69	64	60	56	50	45
4	0,93	0,82	164	141	123	109	98	89	82	76	70	66	62	55	49	
SJ7-03VP (blau)	1,5	0,87	0,77	154	132	116	103	92	84	77	71	66	62	58	51	46
	2	1,00	0,88	176	151	132	117	106	96	88	81	75	70	66	59	53
	2,5	1,10	0,97	194	166	146	129	116	106	97	90	83	78	73	65	58
	3	1,18	1,04	208	178	156	139	125	113	104	96	89	83	78	69	62
	3,5	1,27	1,12	224	192	168	149	134	122	112	103	96	90	84	75	67
4	1,31	1,16	232	199	174	155	139	127	116	107	99	93	87	77	70	
SJ7-04VP (rot)	1,5	1,17	1,04	208	178	156	139	125	113	104	96	89	83	78	69	62
	2	1,33	1,18	236	202	177	157	142	129	118	109	101	94	89	79	71
	2,5	1,45	1,28	256	219	192	171	154	140	128	118	110	102	96	85	77
	3	1,55	1,37	274	235	206	183	164	149	137	126	117	110	103	91	82
	3,5	1,66	1,47	295	253	221	196	177	161	147	136	126	118	110	98	88
4	1,72	1,52	304	261	228	203	182	166	152	140	130	122	114	101	91	
SJ7-05VP (braun)	1,5	1,49	1,32	264	226	198	176	158	144	132	122	113	106	99	88	79
	2	1,68	1,49	298	255	224	199	179	163	149	138	128	119	112	99	89
	2,5	1,83	1,62	324	278	243	216	194	177	162	150	139	130	122	108	97
	3	1,95	1,73	346	297	260	231	208	189	173	160	148	138	130	115	104
	3,5	2,11	1,87	374	321	281	249	224	204	187	173	160	150	140	125	112
4	2,16	1,91	382	327	287	255	229	208	191	176	164	153	143	127	115	
SJ7-06VP (grau)	1,5	1,77	1,57	314	269	236	209	188	171	157	145	135	126	118	105	94
	2	2,01	1,78	356	305	267	237	214	194	178	164	153	142	134	119	107
	2,5	2,19	1,94	388	333	291	259	233	212	194	179	166	155	146	129	116
	3	2,35	2,08	416	357	312	277	250	227	208	192	178	166	156	139	125
	4	2,61	2,31	462	396	347	308	277	252	231	213	198	185	173	154	139
SJ7-08VP (weiss)	1,5	2,28	2,02	404	346	303	269	242	220	202	186	173	162	152	135	121
	2	2,66	2,35	470	403	353	313	282	256	235	217	201	188	176	157	141
	2,5	2,94	2,60	520	446	390	347	312	284	260	240	223	208	195	173	156
	3	3,15	2,79	558	478	419	372	335	304	279	258	239	223	209	186	167
	4	3,46	3,06	612	525	459	408	367	334	306	282	262	245	230	204	184
SJ7-10VP (hellblau)	1,5	2,84	2,51	502	430	377	335	301	274	251	232	215	201	188	167	151
	2	3,32	2,94	588	504	441	392	353	321	294	271	252	235	221	196	176
	2,5	3,67	3,25	650	557	488	433	390	355	325	300	279	260	244	217	195
	3	3,94	3,49	698	598	524	465	419	381	349	322	299	279	262	233	209
	4	4,33	3,83	766	657	575	511	460	418	383	354	328	306	287	255	230
SJ7-15VP (hellgrün)	1,5	4,09	3,62	724	621	543	483	434	395	362	334	310	290	272	241	217
	2	4,82	4,27	854	732	641	569	512	466	427	394	366	342	320	285	256
	2,5	5,40	4,78	956	819	717	637	574	521	478	441	410	382	359	319	287
	3	5,87	5,19	1038	890	779	692	623	566	519	479	445	415	389	346	311
	4	6,58	5,82	1164	998	873	776	698	635	582	537	499	466	437	388	349

Spritzhöhe: 75 bis 100 cm

Dichte der AHL = 1,28 kg/l

