



INSTALLATION

Le **CenterLine 220** a trois câbles, le câble d'antenne, le câble non débranchable pour l'alimentation et le signal de vitesse GPS et le câble adaptateur d'alimentation.

Antenne GPS & Câble - Positionnez l'antenne au centre du véhicule en son point le plus haut. Faire cheminer soigneusement le câble d'antenne pour éviter des dommages. Le fixer au connecteur fileté à l'arrière du CenterLine 220.

Câble d'alimentation / de signal de vitesse GPS - Le CenterLine 220 devrait être branché sur une prise d'allume-cigares propre pour avoir du courant. Alternativement, le CenterLine 220 peut être connecté à n'importe quel contrôleur ou boîtier de surveillance qui peut recevoir un signal d'entrée de vitesse de type radar. Une fois connecté au signal d'entrée de vitesse de type radar du contrôleur ou boîtier de surveillance, le CenterLine 220 va être alimenté depuis le contrôleur et va fournir un signal d'entrée de vitesse de type radar à cet équipement.

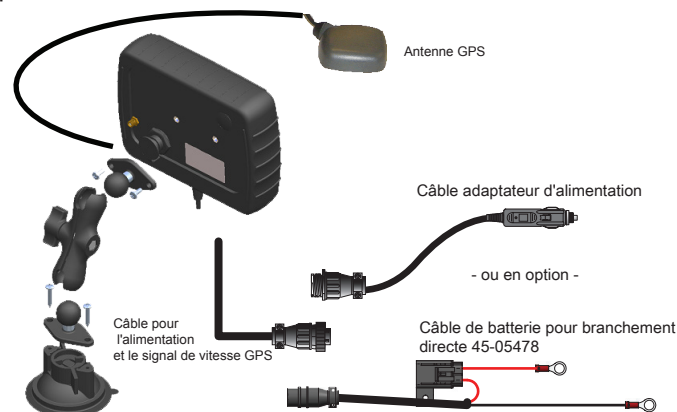

- Connectez à la prise de l'allume-cigare avec le câble adaptateur d'alimentation.
- ou --
- Connectez directement à l'entrée du signal de vitesse de type radar d'un contrôleur compatible (voir page 6)

Appuyez la ventouse de fixation sur la surface de montage et faire tourner les bras de blocage dans le sens des aiguilles d'une montre jusqu'à la position ON.

Montez l'antenne GPS au centre du véhicule en son point le plus haut avec une vue directe sur le ciel. Faites cheminer soigneusement le câble d'antenne pour éviter des dommages.

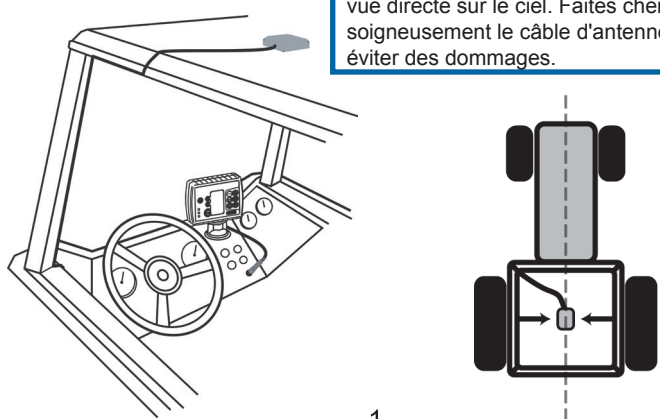

1

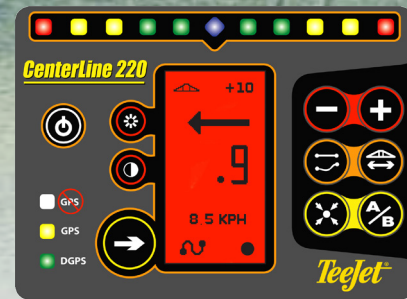
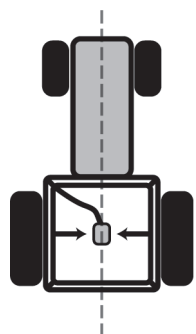

Alimentation		Diminuer		Augmenter	
Luminosité		Mode de guidage		Largeur de travail	
Contraste		Retour au point		Repères A/B	
Changer de page					

AU DÉMARRAGE

Alimentation

Appuyez sur le bouton d'allumage pour allumer le **CenterLine 220**

Appuyez à nouveau sur le bouton d'allumage pour éteindre.

L'écran de démarrage du CenterLine 220 va apparaître jusqu'à l'acquisition d'un signal GPS.

Luminosité / Contraste

Appuyez sur le bouton de luminosité ou de contraste ou utilisez les boutons Augmenter ou Diminuer pour faire des réglages.

Pour inverser les couleurs sur l'écran, appuyez sur le bouton Contraste et le maintenir enfoncé pendant 3 secondes.



LARGEUR DE TRAVAIL

Enfoncez le bouton Largeur de travail . Utilisez les boutons Augmenter et Diminuer pour effectuer des modifications. La valeur de la largeur de travail est affichée en mètres et sera celle utilisée jusqu'au prochain changement.



2

RÉGLAGE DE LA LIGNE DE GUIDAGE INITIALE

Partez du point choisi pour démarrer le guidage.

Le repère A va s'afficher sur l'écran. Enfonchez le bouton des repères A / B pour enregistrer A.

Le repère B va s'afficher sur l'écran. Déplacez vous jusqu'au point B choisi et enfonchez le bouton des repères A / B pour enregistrer B.

Le CenterLine 220 va immédiatement commencer à donner des directions de guidage grâce à la barre de guidage et à la page des données (voir page 4).



Mode de guidage

Enfonchez le bouton de mode de guidage pour choisir le guidage "Droit" ou "Courbes AB". Regardez en bas à gauche de la fenêtre d'affichage pour voir le mode de guidage choisi.



Mode Courbes AB - il fournit le guidage en courbe entre deux points de référence A / B (pour une description plus détaillée voir page 5). Tous les passages sont identiques au chemin parcouru lors du premier passage entre les points A et B.

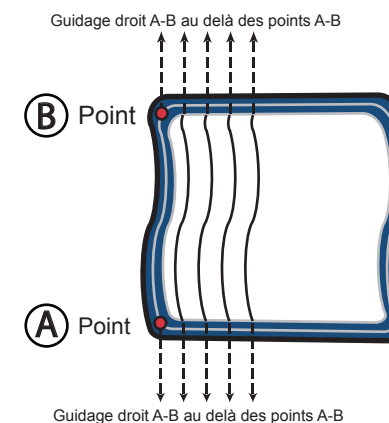

Mode Ligne Droite A-B il fournit le guidage en ligne droite entre deux points de référence A / B.

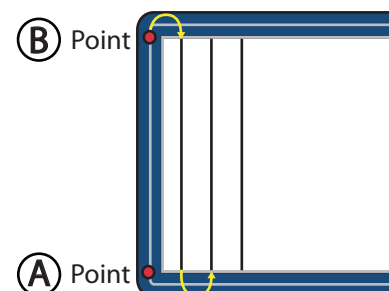

3

FONCTION "RÉGLAGE FIN" A+

A n'importe quel moment après qu'une ligne de guidage ait été créée, la ligne de guidage peut être déplacée jusqu'à la position actuelle du véhicule en enfonçant puis en enfonçant . L'orientation (et la forme, si on est en mode courbe) de la ligne originale est conservée, la ligne A/B est déplacée à l'emplacement du véhicule.

CHANGEMENT DE PAGE

Utilisez le bouton de changement de page pour basculer entre les pages de données et la page Carte.



Page Données

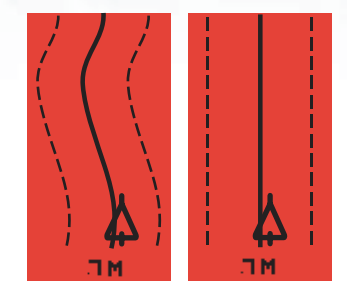

Page Carte
Les lignes en tirets représentent les passages voisins.

FONCTIONNEMENT DE LA BARRE DE GUIDAGE

Chaque lampe à droite et à gauche du centre représente 0,3 m

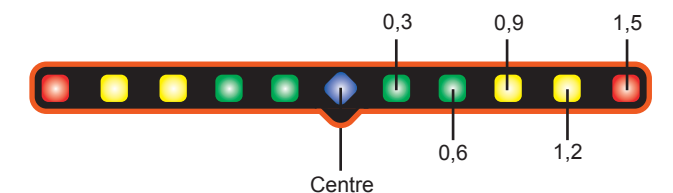

RETOUR AU POINT DE DÉPART

Enfonchez le bouton Retour au point de départ pour mémoriser un emplacement pour y revenir plus tard. Un point va apparaître pour indiquer qu'un emplacement a été mémorisé.

Pour localiser le point enfonchez le bouton Retour au point de départ et commencez à vous déplacer vers le point. Pour quitter la fonction Retour au point de départ, enfonchez une nouvelle fois le bouton Retour au point de départ.

Utilisez le bouton Changement de page pour basculer entre les affichages "Retour au point de départ".



La flèche pointe dans la direction du point mémorisé.

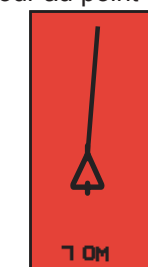

Une ligne est tracée entre le point mémorisé et le véhicule.



Le véhicule est à l'emplacement du point mémorisé.

4

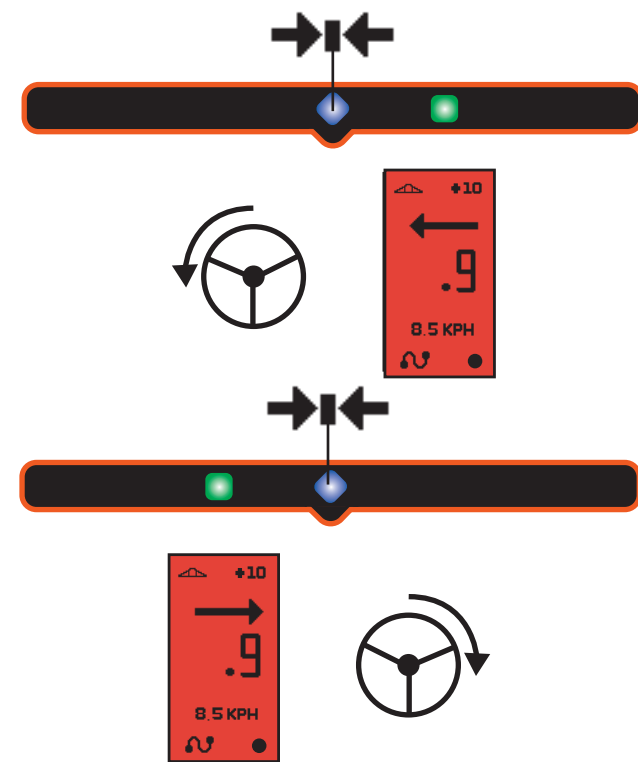

Mode en courbe A/B
Description détaillée

Le mode Courbe A/B donne un guidage en courbe entre deux points de référence A & B. Tous les passages sont identiques au tracé parcouru lors du premier passage entre les points A et B originaux. Le guidage au delà des points A & B va avoir pour résultat un guidage en ligne droite. Pour optimiser la performance du guidage en courbe, démarrez l'application sur le long côté de la parcelle et travaillez jusqu'au petit côté. L'exemple ci-dessous illustre les zones qui NE seront PAS couvertes par le guidage en courbe en démarrant sur le petit côté.

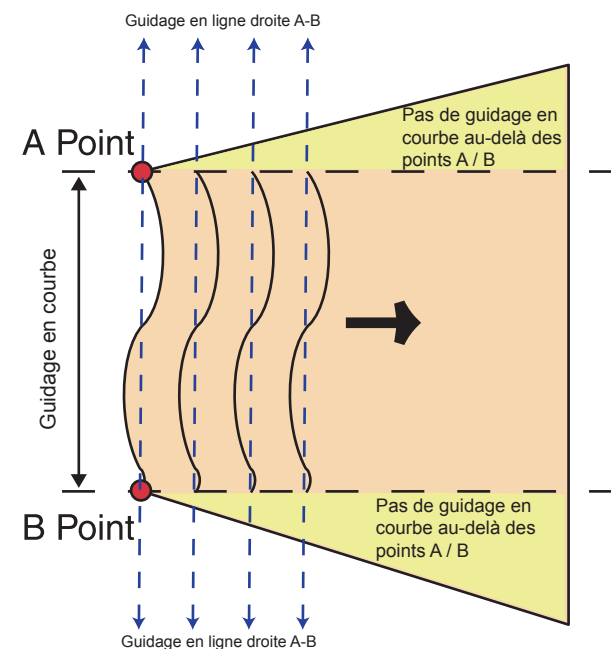

CenterLine 220
Obtention d'un signal de vitesse

Le CenterLine 220 peut être relié à n'importe quel contrôleur ou boîtier de surveillance qui peut recevoir un signal de vitesse de type radar. Quand il est relié à l'entrée du signal de vitesse de type radar du contrôleur ou du boîtier de surveillance, le CenterLine 220 va être alimenté par le contrôleur et va fournir un signal de vitesse de type radar à cet équipement.



Câble adaptateur du signal de vitesse requis : Réf. 45-20042
Calibrage du signal de vitesse radar # pour contrôleur TeeJet : 914



Calibrage du signal de vitesse radar # pour contrôleur MID-TECH : 1000



Câble adaptateur du signal de vitesse requis : Réf. 45-20042
Calibrage du signal de vitesse radar # pour moniteurs Série 70 : 9140



Câble adaptateur du signal de vitesse requis : Réf. 45-05478
Calibrage du signal de vitesse radar # pour contrôleurs Raven : 730

Spécifications techniques

Courant :

- Températures de fonctionnement -20°C à +70°C (-4°F à +158°F)
- Tension de fonctionnement +9V CC à +16V CC
- Intensité de fonctionnement < 500 mA

Dimensions :

- Boîtier - L: 180,9 mm; H: 130,1 mm; D: 47,6 mm (L 7.125"; H 5.125"; D: 1.875")
- Ecran - L: 36,0 mm; H: 68,5 mm (L 1.42" H: 2.70")



CENTERLINE 220
MODE D'EMPLOI