



INSTALACIÓN

El **CenterLine 220** tiene tres cables, el cable de la antena, el cable fijo de alimentación/de señal de velocidad GPS y el cable adaptador de alimentación.

Antena GPS & Cable - Coloque la antena en el centro del vehículo en el punto más alto. Haga pasar el cable de la antena con cuidado para evitar daños. Fíjelo al conector roscado en la parte trasera del CenterLine 220.

Cable de alimentación/de señal de velocidad GPS -

El CenterLine 220 debe conectarse a un enchufe de encendedor de cigarrillos limpio para obtener corriente. Como opción el CenterLine 220 puede conectarse al cualquier regulador o caja de control que pueda recibir una señal de velocidad de tipo radar. Una vez conectado a la señal de entrada de velocidad de tipo radar del regulador o caja de control, el CenterLine 220 obtendrá la alimentación desde el regulador y proporcionará una señal de entrada de velocidad de tipo radar al dispositivo.

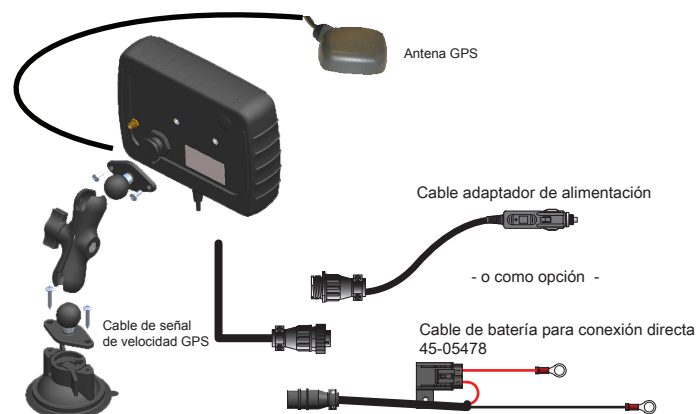

Pulse la ventosa de mantenimiento en la superficie de montaje y haga girar los brazos de bloqueo en sentido de las manillas del reloj hasta la posición ON.

- Conecte al encendedor de cigarrillos con el cable adaptador de alimentación.
- o -
- Conecte directamente a la entrada de la señal de velocidad de tipo radar de un regulador compatible (ver página 6)

Monte la antena GPS en el centro del vehículo en su punto más alto con vista directa hacia el cielo. Haga pasar el cable de antena con cuidado para evitar daños.

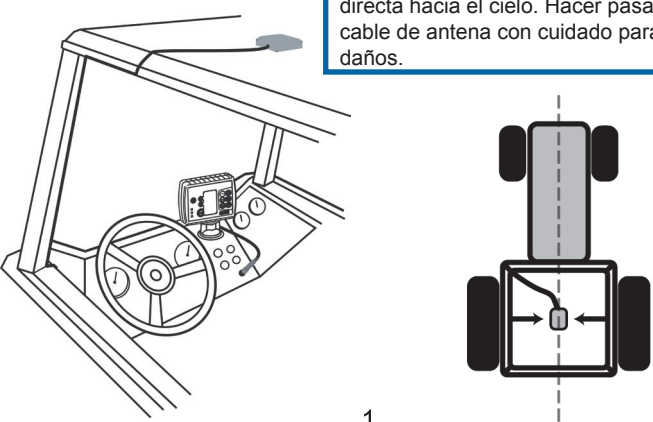

1

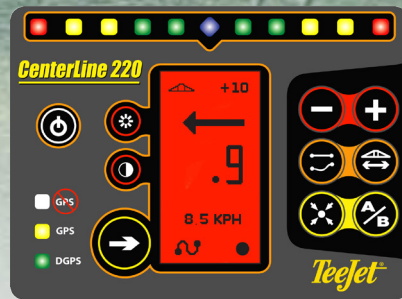

Alimentación	Disminuir	Augmenter
Brillo	Modo de guía	Anchura de trabajo
Contraste	Retorno a punto de partida	Marcas A/B
Cambiar página		

AL INICIAR

Alimentación

Pulse en el botón de encendido para encender el **CenterLine 220**

Pulse de nuevo el botón de encendido para desconectar.

La pantalla de inicio del CenterLine 220 va a aparecer hasta que se adquiera una señal GPS.

Brillo / Contraste

Pulse en el botón de Brillo o de Contraste o utilice los botones Disminuir o Aumentar para hacer ajustes.

Para invertir los colores en la pantalla pulse en el botón Contraste y manténgalo pulsado durante 3 segundos.

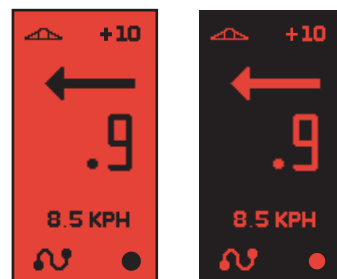

ANCHURA DE TRABAJO

Pulse el botón Anchura de trabajo

Utilice los botones "Aumentar" y "Disminuir" para efectuar ajustes.

El valor de la anchura de trabajo se visualiza en metros y será la que se utilizará hasta que se cambie.

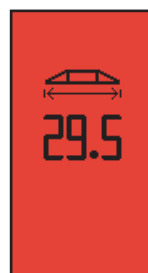

2

REGLAJE DE LA LÍNEA DE GUÍA INICIAL

Empiece del punto elegido para iniciar la guía.

La marca A se visualizará en la pantalla. Pulse el botón de las marcas A / B para almacenar A.

La marca B va a visualizarse en la pantalla. Conduzca hasta el punto elegido B y pulse el botón de las marcas A / B para almacenar B. El CenterLine 220 empezará inmediatamente a dar indicaciones de dirección con la barra de guía y la página de los datos (ver la página 4).



Modo de guía

Pulse el botón de Modo de guía para elegir la guía Recta o Curvas AB. Vea la parte inferior izquierda de la ventana de visualización para ver el Modo de guía elegido.

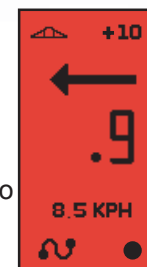

Modo Curvas AB - proporciona la guía en curva entre dos puntos de referencia A / B (para una descripción más detallada ver página 5). Todas las pasadas son idénticas al camino recorrido durante el primer trayecto entre los puntos A y B.

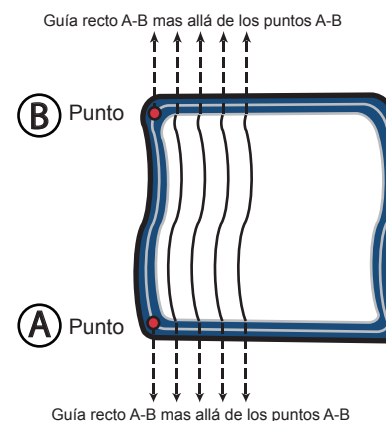

Modo Línea recta A-B - proporciona la guía en línea recta entre dos puntos de referencia A / B

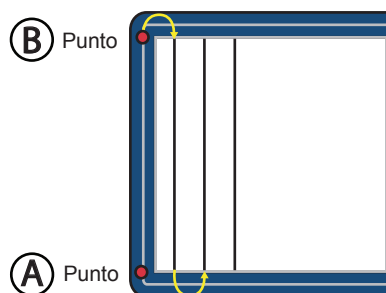

3

FUNCIÓN "REGLAJE PRECISO" A+

En cualquier momento después que una línea de guía ha sido creada, la línea de guía se puede desplazar hasta la posición presente del vehículo pulsando después pulsando de nuevo . La orientación (y la forma, si se encuentra en modo curva) de la línea original es mantenida, la línea A/B se ha corrido hasta la posición de vehículo.

CAMBIO DE PÁGINA

Utilice el botón de cambio de página para alternar entre las páginas de datos y la página Mapa.



Página Datos



Página Mapa

Las líneas en guiones representan las pasadas vecinas.

FUNCIONAMIENTO DE LA BARRA DE GUÍA

Cada luz a la derecha o a la izquierda del centro representa 0,3 m.

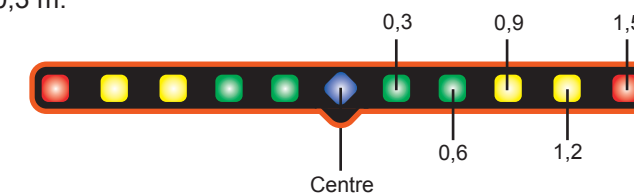

RETORNO AL PUNTO DE PARTIDA

Pulse el botón Retorno al punto de partida para almacenar una posición para volver allí más tarde. Un punto aparecerá para indicar que una posición fue almacenada.

Para localizar el punto pulse el botón Retorno al punto de partida y empiece a dirigirse hasta el punto. Para salir de la función Retorno al punto de partida pulse el botón Retorno al punto de partida.

Utilice el botón Cambio de página para alternar entre las pantallas de visualización Retorno al punto de partida.



La flecha apunta en la dirección del punto almacenado.

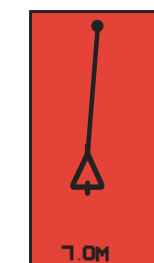

Una línea es trazada entre el punto almacenado y el vehículo



Le vehículo está en la posición del punto almacenado.

4

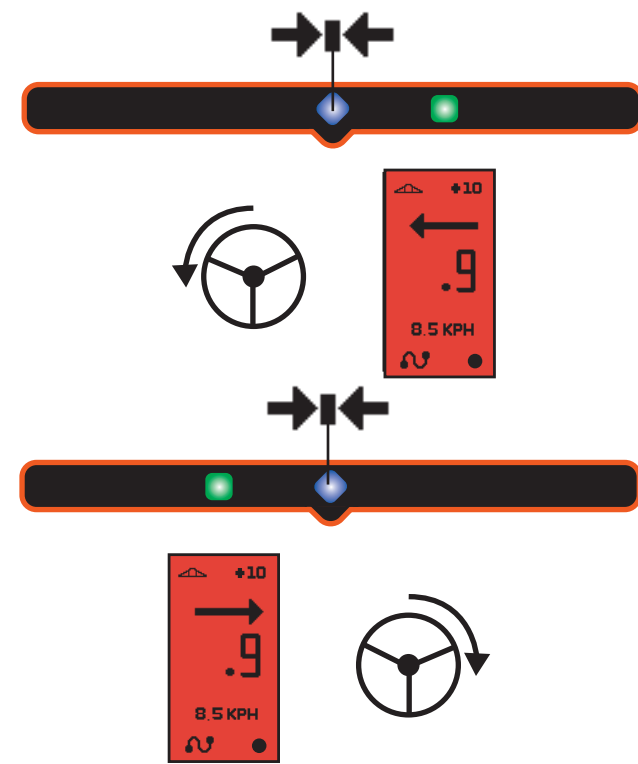

Modo en curva A/B Descripción detallada

El modo Curva A/B proporciona una guía en curva entre dos puntos de referencia A & B. Todas las pasadas son idénticas al trayecto recorrido durante la primera pasada entre los puntos A y B iniciales. La guía mas allá de los puntos A & B tendrá como resultado una guía en línea recta. Para optimizar el desempeño de la guía en curva, empiece la aplicación en el lado largo de la parcela y trabaje hacia el lado corto. El ejemplo abajo ilustra las zonas que NO serán cubiertas por la guía en curva cuando se empieza por el lado corto.

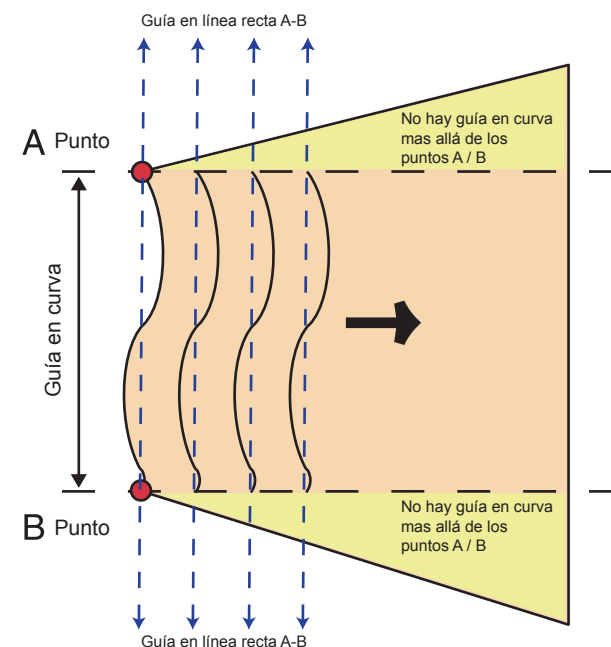

CenterLine 220

Proporcionando una señal de velocidad

Le CenterLine 220 se puede conectar a cualquier regulador o caja de control que puede recibir una señal de velocidad de tipo radar. Cuando es conectado a la entrada de la señal de velocidad de tipo radar del regulador o de la caja de control, el CenterLine 220 recibe su alimentación del regulador y proporcionará una señal de velocidad de tipo radar a este instrumento.



Cable adaptador de la señal de velocidad requerido: Ref. 45-20042
Calibrado de la señal de velocidad radar # para regulador TeeJet: 914.



Calibrado de la señal de velocidad radar # para regulador MID-TECH : 1000



Cable adaptador de la señal de velocidad requerido: Ref. 45-20042
Calibrado de la señal de velocidad radar # para caja de control Serie 70: 9140



Cable adaptador de la señal de velocidad requerido: Ref. 45-05478
Calibrado de la señal de velocidad radar # para reguladores Raven : 730

Especificaciones técnicas

Corriente:

- Temperaturas de funcionamiento: -20°C à +70°C (-4°F à +158°F)
- Tensión de funcionamiento: +9V CC à +16 V CC
- Intensidad de funcionamiento: < 500 mA

Dimensiones:

- Caja; L: 180,9 mm; A: 130,1 mm; D: 47,6 mm (L: 7.125" - A: 5.125" - D: 1.875")
- Pantalla; L: 36,0 mm; A: 68,5 mm (L: 1.42" - A: 2.70")



CENTERLINE 220 MANUAL DEL USUARIO